

# DAFÜR SIND WIR GEMACHT



**MAVERICKSPORT**



**MAVERICKTRAIL**



**MAVERICK**



**2019** ZUBEHÖR, FAHRERBEKLEIDUNG UND ORIGINALTEILE  
AUSFÜHRUNG FÜR EUROPA, DEN NAHEN OSTEN UND AFRIKA

**can-am** 

# CAN-AM ZUBEHÖR: PERFEKTE PASS- GENAUIGKEIT

## VERBESSERN UND ERWEITERN SIE IHR OFFROAD- FAHRERLEBNIS – MIT ZUBEHÖR VON CAN-AM FÜR CAN-AM.

Wohin auch immer Ihre Fahrt Sie führt, und was auch immer Sie zu erledigen haben, Can-Am Offroad-Zubehör kann Ihnen helfen, dorthin zu gelangen und Ihre Arbeit zu erledigen – schneller und effizienter. Qualitativ hochwertiges, innovatives Zubehör, das richtig funktioniert, richtig passt und sich richtig anfühlt, weil es von Can-Am für Can-Am entwickelt oder zugelassen wurde.

### QUALITÄT AN ERSTER STELLE.

Der Grund für das beste Offroad-Zubehör sind Sie. Hochleistungstechnik und hart erkämpfte Erkenntnisse sind die Triebfeder für alles, was wir tun – von unseren Fahrzeugen bis hin zu dem Öl, mit dem sie betrieben werden.

### ROBUSTE ZUVERLÄSSIGKEIT.

Warum gewähren wir für Can-Am Originalzubehör zwei Jahre Garantie? Weil wir dies tun können. Installieren Sie es selbst oder lassen Sie es bei einem Vertragshändler installieren und werten Sie Ihr Geländefahrzeug sofort auf, ohne sich Sorgen machen zu müssen.

### STIL & VISION.

Unsere Designer arbeiten sowohl an den Fahrzeugen als auch am Zubehör, was bedeutet, dass unser Zubehörsortiment perfekt funktioniert und ebenso großartig aussieht, wie die Can-Am Fahrzeuge, für die es entwickelt wurde.

## BESCHRÄNKTE GARANTIE VON BRP<sup>\*</sup> FÜR NEUTEILE, ZUBEHÖRARTIKEL UND FAHRERBEKLEIDUNG.

### BESCHRÄNKTE 2-JAHRES-GARANTIE<sup>\*\*</sup>

- CAN-AM ORIGINALTEILE UND ZUBEHÖRARTIKEL, INSTALLIERT VON IHNEN ODER IHREM BRP VERTRAGSHÄNDLER

- UNTER ZWEI MARKENNAMEN ANGEBOtene PRODUKTE, VERKAUFT ÜBER BRP<sup>1</sup>  
- FAHRERBEKLEIDUNG

### BESCHRÄNKTE 4-JAHRES-GARANTIE<sup>\*\*</sup>

- HELME

<sup>1</sup>Andere als die bestimmungsgemäße Verwendung des Produkts führt zum Erlöschen der lebenslangen Garantie für das Produkt. <sup>\*</sup>Gilt nur für von BRP hergestellte Produkte oder unter zwei Markennamen verkaufte Produkte, die von akkreditierten BRP Partnern hergestellt wurden (Lonestar Racing für Can-Am, DragonFire für Can-Am, S3 für Can-Am, Beard Seats für Can-Am, Baja Designs für Can-Am etc.). Gekauft bei einem BRP Vertragshändler oder einem von BRP autorisierten Onlineshop. Es können weitere Ausschlüsse gelten; sehen Sie in den vollständigen Bedingungen für die beschränkte Garantie nach oder wenden Sie sich an Ihren Can-Am Offroad Vertragshändler. <sup>1</sup>Umfasst nur von BRP genehmigte Produkte des Zubehörmarkts und von derzeit akkreditierten BRP Partnern hergestellte Produkte. <sup>\*\*</sup>Sofern nicht anders vereinbart oder gesetzlich vorgeschrieben. Diese Garantie gilt nicht für werkseitig installiertes Zubehör. Diese Garantie gilt nicht für Evinrude Teile und Zubehör. Diese beschränkte Garantie gilt ab dem 1. März 2016.

© 2018 Bombardier Recreational Products Inc. (BRP). Alle Rechte vorbehalten. ®, ™ und das BRP-Logo sind Marken von BRP oder seinen angeschlossenen Unternehmen. CARLISLE ist eine Marke von Carlisle Companies. CHAMUDE und HIPORA sind eingetragene Marken der Kolon Industries, Inc. CLARINO ist eine Marke der Kuraray Co. Ltd. COOLMAX und THERMOLITE sind eingetragene Marken von INVISTA für beständige Textilwaren. DRIRELEASE ist eine eingetragene Marke der Optimer Inc. FOX ist eine eingetragene Marke von Fox Racing Canada. GARMIN und MONTANA sind eingetragene Marken der Garmin Ltd. iPod ist eine eingetragene Marke der Apple Inc. KOLPIN, GUN BOOT und IMPACT sind eingetragene Marken der Kolpin Powersports Inc. KYB ist eine eingetragene Marke von Kayaba. MicroSD ist eine eingetragene Marke von SD Card Association. Mud Lite XTR und SS312 sind Marken von ITP Tires. NEXT G-1 VISTA ist eine Marke der Next Camo, LLC. NGK ist eine eingetragene Marke der NGK Spark Plugs, Ltd. PRIMALOFT GOLD und PRIMALOFT BLACK sind eingetragene Marken der Albany International Corp. SUPERWINCH und S SUPERWINCH (Design) sind eingetragene Marken der Superwinch LLC. TEFLON, TEFLON HT und KEVLAR sind Marken von E.I. DuPont de Nemours & Co. TWINAIR ist eine Marke von Twin Air USA. UNI ist eine Marke der UNIFILTER Inc. VELCRO ist eine eingetragene Marke von Velcro Industries. WARN ist eine Marke der Warn Industries Inc. YUASA ist eine eingetragene Marke der YUASA Batteries Inc. ZILLA and BIGHORN 2.0 sind Marken von Maxxis. SCOTT ist eine Marke der Scott Sports SA. Die folgenden Marken sind Eigentum ihrer jeweiligen Inhaber: BLUETOOTH, CREE, DURO, DWT, HELLA, ITP, KENDA, MOSSY OAK, RAM, SUR LAST, VISION, XPS und YOSHIMURA. DRAGONFIRE ist eine Marke von KRANSCO. Baja Designs ist eine eingetragene Marke von Baja Designs Inc. S3 POWERSPORTS ist eine Marke von S3 Power Sports LLC. Einige der nachstehend abgebildeten Modelle sind mit optionaler Ausrüstung ausgestattet. Die Grundpreise bilden die unverbindlichen Preisempfehlungen des Herstellers. Die jeweiligen Händler dürfen andere Preise anbieten. Für Kanada und die USA sind die Steuern nicht enthalten. Je nach Standort werden die Produkte von der BRP US Inc., der Bombardier Recreational Products Inc., der BRP European Distribution SA, der BRP Finland Oy, der BRP Australia Pty Ltd, oder der BRP Brasil Motorsports LTDA. vertrieben. BRP behält sich das Recht vor, jederzeit ein Produkt einzustellen oder Spezifikationen, Preise, Aussehen, Ausstattungsmerkmale oder Ausrüstung abzuändern, ohne dass hieraus Ansprüche abgeleitet werden können.

<sup>1</sup> Der Garantiezeitraum kann in Abhängigkeit von der jeweiligen Region unterschiedlich lang sein.

# 2019

# MAVERICKSPORT MAVERICKTRAIL

**MAVERICK (SSP) ZUBEHÖR – SIEHE S. 55**

## ZUBEHÖR

- |    |                                    |    |  |
|----|------------------------------------|----|--|
| 8  | DÄCHER                             | 33 | LEUCHTEN                                   |
| 10 | WEICHE KABINEN                     | 38 | AUDIO- UND<br>KOMMUNIKATIONSSYSTEME        |
| 11 | WINDABWEISER UND SPIEGEL           | 40 | ELEKTRISCHES UND<br>ELEKTRONISCHES ZUBEHÖR |
| 14 | TÜREN                              | 44 | SEILWINDEN UND<br>ANHÄNGEVORRICHTUNGEN     |
| 15 | WINDSCHUTZ HINTEN                  | 46 | LEISTUNG                                   |
| 16 | UNTERBODENSCHUTZ                   | 47 | RAUPENSYSTEME                              |
| 17 | RAMMSCHUTZ UND<br>KAROSSERIESCHUTZ | 50 | RÄUMSCHILDE                                |
| 26 | SITZE                              | 53 | ANHÄNGERTRANSPORT                          |
| 27 | GEPÄCK UND AUFBEWAHRUNG            |    |  |
| 31 | GEPÄCKTRÄGER UND<br>HALTERUNGEN    |    |  |

## REIFEN UND FELGEN

- 53 REIFEN UND FELGEN

## SPORTBEKLEIDUNG UND FAHRERBEKLEIDUNG

- |     |                              |     |                      |
|-----|------------------------------|-----|----------------------|
| 106 | CAN-AM SPORTBEKLEIDUNG       | 114 | HELME                |
| 109 | TRIKOTS                      | 115 | STAUBMASKEN          |
| 110 | SCHLAMMSCHUTZBEKLEIDUNG      | 115 | KOMMUNIKATIONSSYSTEM |
| 110 | JACKEN UND HOSEN             | 116 | MOTOCROSS-BRILLEN    |
| 113 | STIEFEL                      | 117 | HANDSCHUHE           |
| 113 | BALAKLAVAS/STURMHAUBEN       | 118 | JUNIOR               |
| 113 | SCHUTZ FÜR HALS UND<br>RUMPF | 118 | TASCHEN              |
|     |                              | 119 | GRÖSSENTABELLE       |

## TEILE UND WARTUNG

- 120 CAN-AM ORIGINALTEILE  
126 ÖLE UND WARTUNG



## GOING GLOBAL

Dieser für den Weltmarkt bestimmte Katalog beinhaltet das gesamte Produktangebot von BRP in den Bereichen Teile, Zubehör und Bekleidung. Manche Produkte werden möglicherweise in Ihrem Land aufgrund klimatischer Unterschiede, regionaler Zertifizierungen und/oder gesetzlicher Anforderungen nicht erhältlich sein. Näheres zur Situation in Ihrer Region erfahren Sie bei Ihrem BRP Händler.

## CAN-AMOFFROAD.COM



Entdecken Sie unseren interaktiven Online-Katalog. Finden Sie blitzschnell Produkte, Videos, großformatige Bilder – und teilen Sie sie mit Ihren Freunden!



Schauen Sie sich unsere Videos an, um mehr über unsere neue und innovative Fahrerbekleidung und unser Zubehör zu erfahren.



Informieren Sie sich über und erwerben Sie hier XPS Öle und Schmiermittel.

**Arbeitsanleitungen zu BRP Zubehör finden Sie auf  
[instructions.brp.com](http://instructions.brp.com).**

Dort finden Sie vollständige Installationsanweisungen, Listen mit Teilenummern und Service-Kits für Reparatur und Wartung.

# WIR SIND GEMACHT FÜR LEISTUNG

NICHTS SOLLTE ZWISCHEN IHNEN UND DEM HORIZONT STEHEN – SIND SIE BEREIT, DAFÜR ZU SORGEN, DASS IHR MAVERICK SPORT NICHT MEHR FABRIKNEU AUSSEHT?



MAVERICK SPORT

- 8 LONESTAR RACING ALUMINIUMDACH
- 22 LONESTAR RACING RAMMSCHUTZ VORNE UND HINTEN
- 23 LONESTAR RACING SCHWELLERSCHUTZROHRE
- 23 LONESTAR RACING RAHMENVERSTÄRKUNG VORNE UND HINTEN
- 23 LONESTAR RACING ERSATZREIFENHALTERUNG
- 23 LONESTAR RACING KENNZEICHENTRÄGER
- 26 BEARD SITZE GEFEDERT
- 26 VIERPUNKTGURT FÜR FAHRER UND BEIFAHRER
- 28 LinQ 16 L-KÜHLBOX
- 35 DOPPELTE 99 CM-LED-LEUCHTENLEISTE (270 WATT)
- 37 LONESTAR RACING HALTERUNGEN FÜR DOPPELTE 99 CM-LED-LEUCHTENLEISTE
- 38 WET SOUNDS STEALTH 6 ULTRA HD CAN-AM EDITION SOUND BAR
- 42 FLAGGE MIT BIEGSAMER, VERSTELLBARER, BELEUCHTETER STANGE

# WIR SIND GEMACHT FÜR ACTION

BAHNEN SIE SICH EINEN WEG MIT DEM AUF DEN TRAIL ABGESTIMMTEN MAVERICK SPORT – MIT ZUBEHÖR, DAS BEREIT UND IN DER LAGE IST, IHRE FAHRT PERFECT ZU MACHEN.



- 9 SPORTDACH
- 13 SEITENSPIEGEL
- 17 TRAIL-RAMMSCHUTZ VORNE UND HINTEN
- 19 ECKENSCHUTZ VORNE
- 19 SCHWELLERSCHUTZ
- 20 ERSATZREIFENTRÄGER
- 21 RAHMENVERSTÄRKUNG VORNE
- 27 FESTE HECKKLAPPE
- 34 BAJA DESIGNS 25 CM-LED-LEUCHTENLEISTE ONX6
- 34 BAJA DESIGNS LED-LEUCHTEN SQUADRON SPORT
- 38 WET SOUNDS AUDIO-KOMPLETTSYSTEM

MAVERICK SPORT



# WIR SIND GEMACHT FÜR DIE FREIZEIT

**Dragonfire**  
FOR *can-am*

AUFZUFALLEN UND DAS MEISTE AUS DEM MAVERICK TRAIL HERAUSZUHOLEN – DEM KOMMEN SIE MIT DEM DRAGONFIRE KOMPLETTSORTIMENT AN SCHUTZBÜGELN, DIE IN SACHEN LEISTUNG, PASSGENAUIGKEIT UND AUSSEHEN UNVERGLEICHLICH SIND, EINEN ENTSCHEIDENDEN SCHRITT NÄHER.



MAVERICK TRAIL

- 9 DRAGONFIRE ALUMINIUMDACH
- 13 HALBER WINDABWEISER, GETÖNT
- 13 PANORAMA-MITTELSPIEGEL
- 24 DRAGONFIRE RAMMSCHUTZ VORNE UND HINTEN
- 25 DRAGONFIRE EXO-RAHMEN VORNE
- 25 DRAGONFIRE ERSATZREIFENHALTERUNG
- 25 DRAGONFIRE RAHMENVERSTÄRKUNG VORNE
- 25 DRAGONFIRE SCHWELLERSCHUTZ
- 26 BEARD SITZE GEFEDERT
- 32 LinQ GEPÄCKTRÄGERAUFSATZ
- 35 DOPPELTE 25 CM-LED-LEUCHTENLEISTE (60 WATT)
- 46 YOSHIMURA AUFSTECK-SCHALLDÄMPFER
- 46 S&B PARTIKELABSCHIEDER

# WIR SIND GEMACHT FÜR 40 GRAD UNTER NULL

WENN ER MIT EINER GESCHLOSSENEN KABINE UND EINEM HEIZUNGSSYSTEM AUSGERÜSTET WIRD, HABEN SIE MIT DEM MAVERICK TRAIL EINEN ECHTEN KÄMPFER FÜR DEN WINTEREINSATZ. ERGÄNZEN SIE DAS CAN-AM PROMOUNT RÄUMSCHILD – UND SCHNEE STELLT KEINE PFLICHT MEHR DAR.



- 10 WEICHE GESCHLOSSENE KABINE
- 14 HALBTÜREN
- 40 ENTEISUNGS-, HEIZUNGS- UND LÜFTUNGSSYSTEM
- 41 BEHEIZTER HALTESTANGENBEZUG
- 41 BEHEIZTES LENKRAD
- 41 BEHEIZTER SITZBEZUG
- 44 CAN-AM TERRA 45SR SEILWINDE VON SUPERWINCH
- 49 APACHE 360 LT-RAUPENSYSTEM
- 51 CAN-AM PROMOUNT STAHL-RÄUMSCHILDE
- 52 CAN-AM PROMOUNT SCHUBRAHMENVERLÄNGERUNG
- 52 CAN-AM PROMOUNT SCHILDVERLÄNGERUNGEN
- 52 CAN-AM PROMOUNT SEITENMARKIERUNGEN
- 52 CAN-AM PROMOUNT SEITENSTOPPER

MAVERICK TRAIL

# DAS BESTE VON UNSEREN PARTNERN



**LSR**  
LONESTAR  
RACING *for* **can-am**

**STYLISCHE**, DEN ROBUSTHEITSSTANDARDS DER MARKE LONESTAR RACING ENTSPRECHENDE ZUBEHÖRARTIKEL **SPEZIELL FÜR DEN RENNSPORT** WERDEN IHR FAHRZEUG AUCH OPTISCH UNGEMEIN AUFWERTEN.



**DragonFire**  
*FOR* **can-am**

**TRAIL-TAUGLICHKEIT** ERFORDERT KEINEN VERZICHT AUF KLARE LINIENFÜHRUNG. ZUBEHÖR VON DRAGONFIRE IST PERFEKT AUF DIE KAROSSERIE DES FAHRZEUGS ABGESTIMMT UND WERTET SEINE ALLGEMEINE OPTIK ENORM AUF.



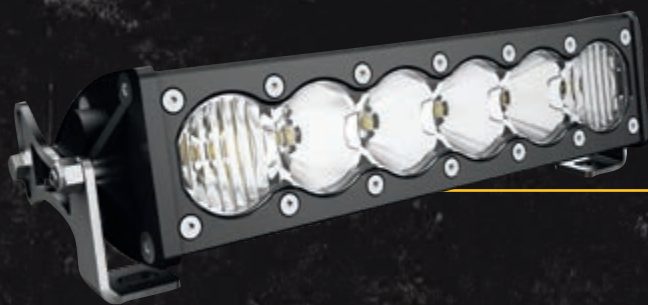

25 JAHRE ERFAHRUNG IM BAU VON LEUCHTEN BEDEUTET RICHTIG GUTE SICHT. ÜBERALL. MIT **LEBENSLANGER GARANTIE**. LEDS VON BAJA DESIGNS WURDEN VON DEN BELEUCHTUNGSWISSENSCHAFTLERN DAFÜR KONZIPIERT, AUCH JENSEITS AUSGETRETERER PFADE ZU LEUCHTEN UND ZU ÜBERLEBEN.



DIESE DURCH DEN RENNSPORT INSPIRIERTEN, FÜR 4-PUNKT-GURTE VORBEREITETEN SITZE SIND FÜR **KOMFORT UND STABILITÄT** KONZIPIERT: SIE STÜTZEN UND SCHÜTZEN FAHRER UND BEIFAHRE, DAMIT SIE SICH AUF DIE WICHTIGEN DINGE KONZENTRIEREN KÖNNEN – DIE FAHRT UND IHR GLEICHGEWICHT IN ANSPRUCHSVOLLEM GELÄNDE.



SCS WRAP KITS – PERFEKT PASSENDE UND **EXKLUSIVE FOLIENDESIGNS** WERTEN IHREN MAVERICK TRAIL AUF UND SORGEN FÜR EINE FRISCHE OPTIK. SIE SIND EINZIGARTIG. IHRE FAHRT SOLLTE ES EBENFALLS SEIN.



Erhältlich bei teilnehmenden  
Can-Am Händlern und unter  
[scscanamgraphics.com](http://scscanamgraphics.com)



Produit Autorisé  
Licensed Product



# GEBEN SIE IHRER MASCHINE MEHR RÜCKGRAT



## NEU LONESTAR RACING ALUMINIUMDACH

- Rennsportorientierte, flache Optik mit integrierter Frontblende für spektakuläre Leistung und beeindruckenden Schutz.
- 2,1 mm dickes Aluminiumdach für robusten und leichten Schutz vor den Elementen.
- Kombinierbar mit Lonestar Racing Halterungen für doppelte 99 cm-LED-Leuchtenleiste (715004877).
- Nicht kombinierbar mit ganzen Windabweisern, starrem Heckfenster, Can-Am Rahmenverstärkungen und Überkopf-Schalterpaneel.

### Maverick Trail, Maverick Sport

- 715005137 • Schwarz
- 715003831 • Can-Am Rot





### DRAGONFIRE ALUMINIUMDACH

- Robustes und leichtes, geformtes Aluminiumdach mit haltbarer Pulverbeschichtung.
- Windschnittige Linienführung abgestimmt auf die Karosserie Ihres Fahrzeugs – sorgt für eine enorme Aufwertung der gesamten Fahrzeugoptik.
- Mit allen Windabweisern kombinierbar.

Maverick Trail, Maverick Sport

715004458



### BIMINI-DACH MIT SONNENBLENDE

- Hochbelastbares Segeltuch aus UV-beständigem, düsengefärbtem Polyester.
- Das Verdeck verfügt über eine starre Sonnenblende, an der sich das aufgerollte Verdeck verstauen lässt und Zusatzleuchten montiert werden können.

Maverick Trail, Maverick Sport

715003661

### SPORTDACH

- Robuste Konstruktion aus spritzgegossenem Polypropylen.
- Ausgezeichneter Schutz vor den Elementen.
- Ermöglicht die Montage von Leuchten oben auf dem Dach.
- Mit Windabweiser kombinierbar.

Maverick Trail, Maverick Sport

715003659



## GÖNNEN SIE SICH ETWAS KOMFORT

NEHMEN SIE DIE WEICHEN TÜRELEMENTE OBEN IM HANDUMDREHEN AB, WENN DAS WETTER BESSER WIRD!

### WEICHE GESCHLOSSENE KABINE

- Schutz vor den Elementen für Fahrer und Beifahrer.

#### Beinhaltet:

- Sportdach (715003659)
- Ganzer Windabweiser – mit gehärteter Beschichtung (715003656)
- Weiche Türelemente oben (715003620)
- Weiche Rückwand (715003622)
- Tür-Dichtungssatz (715004773)
- Erfordert Halbtüren (715004418) beim 800er Basismodell und 800er DPS-Modell

#### Maverick Trail

715003618



**GESTALTEN SIE IHRE EIGENE KABINE.** Suchen Sie einfach das Zubehör Ihrer Wahl aus und **bauen** oder **vervollständigen** Sie Ihre eigene Kabine

ZU 100 % MODULARE KOMponenten, FÜR DIE KOMBINATION KONZIPIERT:  
**DÄCHER** S. 8 **WINDABWEISER** S. 11 **TÜREN** S. 14 **HECKFENSTER** S. 15

## GANZ KLAR ÜBERLEGENER SCHUTZ



### GANZER WINDABWEISER – MIT GEHÄRTETER BESCHICHTUNG

- Extrem schlagfester, ganzer Quantum<sup>1</sup> Polycarbonat-Windabweiser mit gehärteter Beschichtung.
- Geformte Polycarbonat-Konstruktion für erhöhte Steifigkeit.
- Sorgt für optimalen Durchblick und erhöhte Verschleißbeständigkeit.
- Feste Abdichtung an der Überrollvorrichtung. Schützt Fahrer und Beifahrer vor den Elementen.
- Muss mit einem Windschutz hinten verwendet werden.
- Schnelles und einfaches Anbringen und Abnehmen ohne Werkzeug.

Maverick Trail, Maverick Sport

715003656



### GANZER WINDABWEISER

- Extrem robuster und schlagfester, ganzer Polycarbonat-Windabweiser.
- Geformte Polycarbonat-Konstruktion für erhöhte Steifigkeit.
- Feste Abdichtung an der Überrollvorrichtung. Schützt Fahrer und Beifahrer vor den Elementen.
- Werkstoffauswahl verhindert Vergilben und Rissbildung und sorgt für ausgezeichnete UV-Beständigkeit und optimalen Durchblick.
- Muss mit einem Windschutz hinten verwendet werden.
- Schnelles und einfaches Anbringen und Abnehmen ohne Werkzeug.

Maverick Trail, Maverick Sport

715003655





### GLAS-WINDABWEISER

- Ganzer, gebogener Verbundglas-Windabweiser in Metallrahmen.
- Sorgt für optimalen Durchblick.
- Feste Abdichtung an der Überrollvorrichtung. Schützt Fahrer und Beifahrer vor den Elementen.
- Muss zusammen mit dem Scheibenwischer- und -waschanlagenpaket (715003654) verwendet werden, damit bei rauen Fahrbedingungen, zum Beispiel beim Fahren im Schlamm, die gute Sicht erhalten bleibt.
- Muss mit einem Windschutz hinten verwendet werden.
- Nicht EG-konform.

**Maverick Trail, Maverick Sport**

715003653

### GLAS-WINDABWEISER UND WISCHER

- Ganzer, gebogener Verbundglas-Windabweiser in Metallrahmen.
- Sorgt für optimalen Durchblick.
- Feste Abdichtung an der Überrollvorrichtung. Schützt Fahrer und Beifahrer vor den Elementen.
- Wischer mit einer Geschwindigkeitsstufe und Waschflüssigkeitsspender.
- Erfordert für die Installation das Überkopf-Schalterpaneel (715003669).
- Muss mit einem Windschutz hinten verwendet werden.
- Nicht EG-konform.

**Maverick Trail, Maverick Sport**

715003652

### SCHEIBENWISCHER- UND -WASCHANLAGENPAKET

- Die ideale Möglichkeit, um Ihren Windabweiser bei Regen oder beim Fahren durch Schlamm und Wasser sauber zu halten.
- Beinhaltet Wischer mit einer Geschwindigkeitsstufe, Waschflüssigkeitsspender und Halterung für den Windabweiserrahmen.
- Muss zusammen mit dem Glas-Windabweiser (715003653) verwendet werden.
- Erfordert für die Installation das Überkopf-Schalterpaneel (715003669).
- Nicht EG-konform.

**Maverick Trail, Maverick Sport**

715003654





**ENTGEGENGESETZT  
ANGEBRACHTE  
LIPPE LENKT DEN  
LUFTSTROM AB**

### HALBER WINDABWEISER

- Geförnte Polycarbonat-Konstruktion für erhöhte Steifigkeit.
- Werkstoffauswahl verhindert Vergilben und Rissbildung und sorgt für ausgezeichnete UV-Beständigkeit und optimalen Durchblick.
- Schützt Fahrer und Beifahrer vor den Elementen.
- Mit entgegengesetzt angebrachter Lippe zum Ablenken des Luftstroms.
- Schnelles und einfaches Anbringen und Abnehmen ohne Werkzeug.

**Maverick Trail, Maverick Sport**

### WINDABWEISER, KLAR

715003657



### **NEU** WINDABWEISER, GETÖNT

715005280



### SEITENSPIEGEL

- Design aus robustem, schwarzem Nylon 6/6 mit beschichteter Aluminiumguss-Halterung.
- Durch doppelte Verstellmöglichkeit (horizontal und vertikal) auf jeden Fahrer einstellbar.
- Konvexe Optik sorgt für optimales Sichtfeld.
- Durch federbelastete Drehzapfen sind die Spiegel vollständig abklappbar.
- Paarweise erhältlich.

**Maverick Trail, Maverick Sport**

715003639



### PANORAMA-MITTELSPIEGEL

- Konvexer Weitwinkelspiegel.
- Sorgt für bessere Sicht.
- Kann mit oder ohne Dach oder Windabweiser verwendet werden.

**Maverick Trail, Maverick Sport**

715003638



# KOMFORT, SCHUTZ UND GROSSARTIGE OPTIK, DIE JEDEN TRAIL ÜBERSTEHEN



## HALBTÜREN

- Halbtüren aus geformtem HDPE, abgestimmt auf das Styling des Fahrzeugs.
- Stahlrahmen für ein hohes Maß an Steifigkeit.
- Ein Muss für zusätzlichen Komfort in der Kabine.
- Türverkleidung erforderlich zur Vervollständigung Ihres Tür-Bausatzes (separat erhältlich).
- Serienmäßig beim 1000er Basismodell und beim 1000er DPS-Modell.
- Paarweise erhältlich.

### Maverick Trail

715004418



## TÜRVERKLEIDUNG

- Farblich abgestimmtes Element für die Halbtüren.
- Erforderlich zur Vervollständigung der Halbtüren (separat erhältlich).
- Paarweise erhältlich.

### Maverick Trail

☐ 715004802 - Weiß

■ 715005083 - Sunburst Yellow

## TÜR-DICHTUNGSSATZ

- (Nicht abgebildet)
- Verbessert die Abdichtung der Türen zum Schutz vor den Elementen und sorgt für zusätzlichen Komfort in der Kabine.
- Enthalten im Lieferumfang der weichen, geschlossenen Kabine (Komplettpaket).

### Maverick Trail

715004773

## WEICHE TÜRELEMENTE OBEN

- Oberer Segeltuchteil der Türen mit stabilem Stahlrahmen.
- Feste Abdichtung an der Überrollvorrichtung. Schützt Fahrer und Beifahrer vor den Elementen.
- Verwandelt die Halbtür in eine Volltür – für eine vollständig geschlossene Kabine.
- Mit Reißverschluss zu öffnendes Fenster aus poliertem Vinyl-Verbundmaterial für zusätzliche Belüftung.
- An heißen und sonnigen Tagen leicht abnehmbar.
- Muss zur optimalen Abdichtung zusammen mit dem Sportdach verwendet werden.
- Erfordert Halbtüren (715004418) beim 800er Basismodell und 800er DPS-Modell

### Maverick Trail

715003620



## TÜR-KNIEPOLSTER MIT STAUFAUCH

- Türpolster mit integriertem Staufach.
- Schützt die Beine von Fahrer und Beifahrer während der Fahrt vor dem Kontakt mit den Türen.
- Sorgt für mehr Komfort in der Kabine.
- Erfordert Halbtüren (715004418) beim 800er Basismodell und 800er DPS-Modell
- Bietet Stauraum für kleine Gegenstände.
- Paarweise erhältlich.

### Maverick Trail

715003635







**SAUBERER UND WÄRMER – AUCH BEI SCHLIMMSTEN FAHRBEDINGUNGEN**

## **NEU** POLYCARBONAT-HECKFENSTER

- Extrem schlagfestes Polycarbonatfenster.
- Verhindert Rückstau vom Windabweiser und das Eindringen von Staub und Regen, für zusätzlichen Komfort in der Kabine.
- Sportdach erforderlich für die Installation.
- Nicht kombinierbar mit Bimini-Dach mit Sonnenblende, Dragonfire Aluminiumdach und Lonestar Racing Aluminiumdach.

**Maverick Trail, Maverick Sport**

715004227

## WEICHE RÜCKWAND

- Die kunststoffverstärkte, wetterfeste Rückwand bietet guten Schutz vor den Elementen.
- Aus hochbelastbarem Segeltuch aus UV-beständigem, düsengefärbtem Polyester für ausgezeichnete Verschleiß- und Abriebbeständigkeit.
- Klares Fenster aus poliertem Vinyl-Verbundmaterial.
- Beständig gegen Kälterisse.
- Schnelle und einfache Anbringung an der Überrollvorrichtung.

**Maverick Trail, Maverick Sport**

715003622

## WINDSCHOTT HINTEN

- Vollständige Netzabdeckung hinten sorgt für optimalen Windschutz und so für zusätzlichen Komfort in der Kabine.
- Schnelle und einfache Anbringung an der Überrollvorrichtung.
- Großes Can-Am Logo.

**Maverick Trail, Maverick Sport**

715003664



## UNTERBODENSCHUTZ AUS PE-HMW

Unser Unterbodenschutz aus Kunststoff gleitet ruckfrei und leise über Hindernisse und sorgt für großartigen Schutz in rauem Gelände. Gefertigt aus abriebbeständigem, thermogeförmtem, hochmolekularem Polyethylen (PE-HMW). Leichter als Aluminium. Überlegene Spannungsrissbeständigkeit. Hohe Schlagfestigkeit.

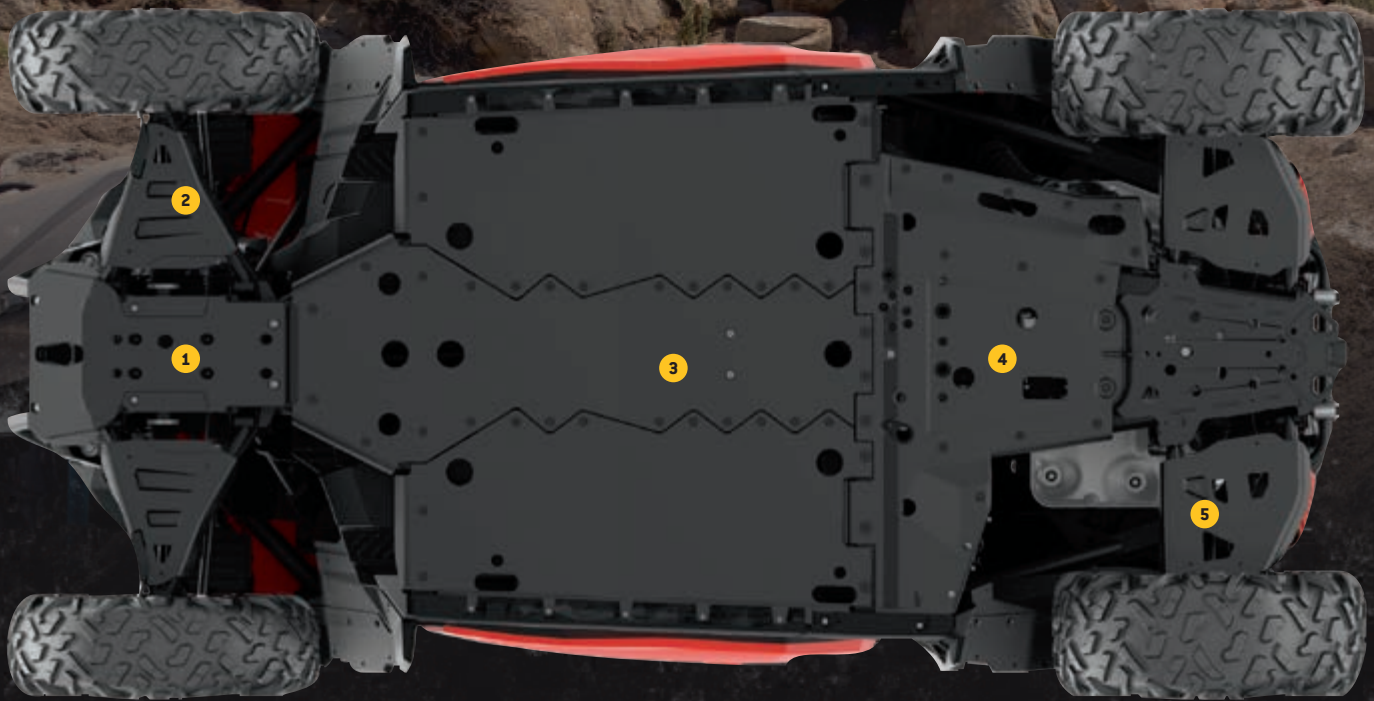

BIETEN SIE IHREM MAVERICK SPORT UND MAVERICK TRAIL DAS KOMPLETTE UNTERBODENSCHUTZPAKET ODER BESTELLEN SIE DIE TEILE EINZELN

MODELL WÄHLEN



	MAVERICK SPORT	MAVERICK TRAIL
<b>UNTERBODENSCHUTZ AUS PE-HMW – PAKET</b>	715004269 <b>NEU</b>	715003715
<b>UNTERBODENSCHUTZ AUS PE-HMW</b> • 10 mm dickes, hochmolekulares Polyethylen (PE-HMW).		
<b>1 UNTERBODENSCHUTZ VORNE AUS PE-HMW</b>	715004260	715004260
<b>2 DREIECKSLENKERSCHUTZ VORNE AUS PE-HMW</b>	715004270 <b>NEU</b>	715003698
<b>3 UNTERBODENSCHUTZ AUS PE-HMW</b> • Erhält die Überrollfreiheit.	715003697	715003697
<b>4 UNTERBODENSCHUTZ HINTEN AUS PE-HMW</b>	715004261	715004261
<b>5 DREIECKSLENKERSCHUTZ HINTEN AUS PE-HMW</b>	715004271 <b>NEU</b>	715003699

## WAPPEN SIE SICH

GEGEN HINDERNISSE AUF DEM TRAIL MIT ZUSÄTZLICHEM, PANZERARTIGEN SCHUTZ. DAS IST SCHUTZ, MIT DEM GERECHNET WERDEN MUSS!



### TRAIL-RAMMSCHUTZ VORNE

- Rammschutz vorne aus äußerst stabilem Stahlrohr (3,8 cm Durchmesser).
- Ergänzt den serienmäßigen Rammschutz, für mehr Abdeckung der Fahrzeugfront und wesentlichen Fahrzeugschutz beim Fahren auf Geländewegen.
- Korrosionsschutzschicht innen und außen mit haltbarer Pulverbeschichtung.
- Mit integrierten Montagepunkten für die Anbringung von Scheinwerfern.

**Maverick Trail, Maverick Sport**

- 715003680 • Schwarz
- 715003681 • Sunburst Yellow **NEU**

### TRAIL-RAMMSCHUTZ HINTEN

- Rammschutz hinten aus äußerst stabilem Stahlrohr (3,8 cm Durchmesser).
- Schützt die Karosserie des Fahrzeugs und die Auspuffanlage.
- Korrosionsschutzschicht innen und außen mit haltbarer Pulverbeschichtung.

**Maverick Trail, Maverick Sport**

- 715003683 • Schwarz
- 715003684 • Sunburst Yellow **NEU**





SCHWELLERSCHUTZROHRE

TRAIL-  
RAMMSCHUTZ  
HINTEN

# RUNDUMSCHUTZ – AUSSERST STABIL UND EXTREM STILSICHER



ECKENSCHUTZ  
VORNE

TRAIL-  
RAMMSCHUTZ  
VORNE

RAHMEN-  
VERSTÄRKUNG  
VORNE



**HOLEN SIE SICH DAS VIDEO**  
[CAN-AMOFFROAD.COM](http://CAN-AMOFFROAD.COM)

### ECKENSCHUTZ VORNE

- Äußerst stabile Stahlrohrkonstruktion mit einem Durchmesser von 3,8 cm.
- Korrosionsschutzschicht innen und außen mit haltbarer Pulverbeschichtung.
- Sorgt für zusätzlichen Schutz der vorderen Ecken des Fahrzeugs.
- Für die Anbringung ist der Trail-Rammschutz vorne erforderlich (nicht kombinierbar mit dem Rancher-Rammschutz vorne).
- Paarweise erhältlich.

**Maverick Trail, Maverick Sport**

- 715004912 • Schwarz
- 715005230 • Sunburst Yellow **NEU**

### SCHWELLERSCHUTZROHRE

- Aus äußerst stabilem Stahlrohr mit einem Durchmesser von 3,8 cm.
- Korrosionsschutzschicht innen und außen mit haltbarer Pulverbeschichtung.
- Schützen die Schweller und den Unterboden des Fahrzeugs vor großen Hindernissen.
- Paarweise erhältlich.

**Maverick Trail, Maverick Sport**

- 715003689 • Schwarz
- 715005228 • Sunburst Yellow **NEU**



### RANCHER-RAMMSCHUTZ VORNE

- Äußerst stabiler Rammschutz aus Stahlrohr mit einem Durchmesser von 3,8 cm, perfekt für den Einsatz in Landwirtschaft, Viehzucht und Forstwirtschaft.
- Korrosionsschutzschicht innen und außen mit haltbarer Pulverbeschichtung.
- Sorgt für die Vollabdeckung der Fahrzeugfront und für überlegenen Schutz der Scheinwerfer.
- Abnehmbarer Kühlerschutz ermöglicht die Anbringung von Scheinwerfern.
- Markante Optik.

**Maverick Trail, Maverick Sport**

715004303

### RANCHER-RAMMSCHUTZ HINTEN

- Äußerst stabiler Rammschutz aus Stahlrohr mit einem Durchmesser von 3,8 cm, perfekt für den Einsatz in Landwirtschaft, Viehzucht und Forstwirtschaft.
- Korrosionsschutzschicht innen und außen mit haltbarer Pulverbeschichtung.
- Sorgt für die Vollabdeckung des Fahrzeughecks, mit integriertem Heckleuchterschutz.

**Maverick Trail, Maverick Sport**

715004304





### HECKLEUCHTENSCHUTZ

- Korrosionsschutzschicht mit haltbarer Pulverbeschichtung.
- Robuste Ausführung, markante Optik.
- Paarweise erhältlich.
- Nicht EG-konform.

**Maverick Trail, Maverick Sport**  
715003692

### ERSATZREIFENTRÄGER

- Hält den Ersatzreifen an Ort und Stelle.
- Ermöglicht schnelles Abnehmen des Reifens.
- Für die Aufnahme von Reifen mit einem Durchmesser von bis zu 30" (Reifen nicht enthalten).
- Montage am Rammschutz hinten, keine Beeinträchtigung der Ladefläche.
- Aus äußerst stabilem Stahlrohr mit einem Durchmesser von 3,8 cm.
- Korrosionsschutzschicht innen und außen mit haltbarer Pulverbeschichtung.
- Der Wagenheber (715001719) kann mithilfe der Ersatzreifen-Spanngurte in Ratschenausführung (280000606) befestigt werden.
- Erfordert den Trail-Rammschutz hinten (715003683) oder den Rancher-Rammschutz hinten (715004304).

**Maverick Trail, Maverick Sport**  
715004471

### KOTFLÜGELVERBREITERUNGEN 51 MM

- Kotflügelverbreiterungen aus Polypropylen-Spritzguss.
- Halten Schlamm und Schmutz vom Fahrzeug fern.
- Schnell und einfach anzubringen.
- Vordere und hintere Kotflügelverbreiterungen sowie Montageteile inklusive.
- Sorgen für eine um 8,9 cm größere Gesamtbreite des Fahrzeugs.

**Maverick Trail**  
715003625



ÄUSSERST  
STABILER UND  
EXTREM  
STILSICHERER  
SCHUTZ GEGEN  
INTRUSIONEN



**NEU KOTFLÜGELVERBREITERUNGEN  
76 MM**

- Kotflügelverbreiterungen aus Polypropylen-Spritzguss.
- Halten Schlamm und Schmutz vom Fahrzeug fern.
- Schnell und einfach anzubringen.
- Vordere und hintere Kotflügelverbreiterungen sowie Montageteile inklusive.
- Sorgen bei Anbringung an Maverick Trail Modellen für eine um 15,3 cm größere Gesamtbreite des Fahrzeugs.
- Serienmäßig bei Maverick Sport Modellen.

**Maverick Trail, Maverick Sport**

715004959



**NEU RAHMENVERSTÄRKUNG VORNE**

- Die Rahmenverstärkung aus Stahl ist perfekt auf das Styling des Fahrzeugs abgestimmt.
- Korrosionsschutzschicht innen und außen mit haltbarer Pulverbeschichtung.
- Sorgt für zusätzlichen Schutz, indem das Eindringen großer Gegenstände in den Fahrer-/Beifahrerbereich verhindert wird.
- Die Rohrkonstruktion verbessert durch weniger versperrte Sichtachsen und Verringerung der toten Winkel die Sicht.
- Nicht kombinierbar mit Windabweisern und weichen Türelementen.

**Maverick Trail, Maverick Sport**

715003872



**KÜHLERSCHUTZ**

- Perforierte Metallabschirmung zur Montage vor der Kühlerfront. Schützt den Kühler vor Steinen und Ästen.
- Nicht für den Wintereinsatz empfohlen.

**Maverick Trail, Maverick Sport**

715003700

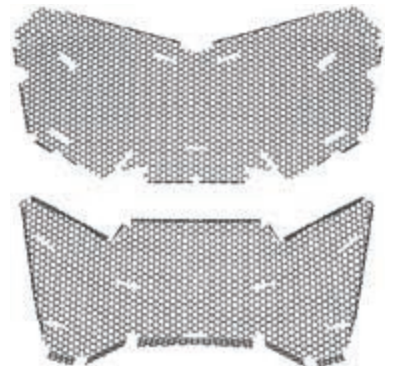



# SPITZENLEISTUNG SAH NOCH NIE SO HEISS AUS



## NEU LONESTAR RACING RAMMSCHUTZ VORNE

- Diese stylischen, den Robustheitsstandards der Marke LoneStar Racing entsprechenden Zubehörartikel speziell für den Rennsport werden Ihr Fahrzeug auch optisch ungemein aufwerten.
- 3,8 cm-Stahlrohrkonstruktion mit haltbarer Pulverbeschichtung.
- Endkappe im Billet-Stil mit LoneStar Racing Logo.
- Kombinierbar mit Seilwinden mit Synthetikseil und Gussseilführung.

**Maverick Trail, Maverick Sport**

■ 715005131 • Schwarz

■ 715004871 • Can-Am Rot



## NEU LONESTAR RACING RAMMSCHUTZ HINTEN

- Diese stylischen, den Robustheitsstandards der Marke LoneStar Racing entsprechenden Zubehörartikel speziell für den Rennsport werden Ihr Fahrzeug auch optisch ungemein aufwerten.
- 3,8 cm-Stahlrohrkonstruktion mit haltbarer Pulverbeschichtung.
- Endkappe im Billet-Stil mit LoneStar Racing Logo.
- Sorgt für zusätzlichen Schutz des Fahrzeughecks und der Auspuffanlage bei extremen Fahrbedingungen.

**Maverick Trail, Maverick Sport**

■ 715005133 • Schwarz

■ 715004873 • Can-Am Rot



Manche der abgebildeten Produkte sind in Ihrem Land möglicherweise nicht erhältlich oder zugelassen. Näheres zur Situation in Ihrer Region erfahren Sie bei Ihrem BRP Händler.





**NEU LONESTAR RACING RAHMENVERSTÄRKUNG VORNE**

- Diese stylischen, den Robustheitsstandards der Marke Lonestar Racing entsprechenden Zubehörartikel speziell für den Rennsport werden Ihr Fahrzeug auch optisch ungemein aufwerten.
- 3,8 cm-Stahlrohrkonstruktion mit haltbarer Pulverbeschichtung.
- Bietet zusätzlichen Schutz für Fahrer und Beifahrer.
- Kombinierbar mit dem Lonestar Racing Aluminiumdach.
- Nicht kombinierbar mit Windabweisern, dem Bimini-Dach mit Sonnenblende und dem Sportdach.

**Maverick Trail, Maverick Sport**

■ 715005132 - Schwarz

■ 715004872 - Can-Am Rot



**NEU LONESTAR RACING RAHMENVERSTÄRKUNG HINTEN**

- Diese stylischen, den Robustheitsstandards der Marke Lonestar Racing entsprechenden Zubehörartikel speziell für den Rennsport werden Ihr Fahrzeug auch optisch ungemein aufwerten.
- 3,8 cm-Stahlrohrkonstruktion mit haltbarer Pulverbeschichtung.
- Bietet zusätzlichen Schutz für Fahrer und Beifahrer.
- Nicht kombinierbar mit Sportdach, Rückwänden und Heckfenster, ATV-Gepäckabdeckung und S&B Vorfilter.

**Maverick Trail, Maverick Sport**

■ 715005134 - Schwarz

■ 715004874 - Can-Am Rot



**NEU LONESTAR RACING SCHWELLERSCHUTZROHRE**

- Diese stylischen, den Robustheitsstandards der Marke Lonestar Racing entsprechenden Zubehörartikel speziell für den Rennsport werden Ihr Fahrzeug auch optisch ungemein aufwerten.
- 3,8 cm-Stahlrohrkonstruktion mit haltbarer Pulverbeschichtung, ausgesteift mit einem 3 mm-Aluminiumblech.
- Endkappe im Billet-Stil mit Lonestar Racing Logo.
- Schützen die Seiten des Fahrzeugs vor großen Hindernissen.
- Paarweise erhältlich.

**Maverick Trail, Maverick Sport**

■ 715005135 - Schwarz

■ 715004875 - Can-Am Rot



**NEU LONESTAR RACING ERSATZREIFENHALTERUNG**

- Für Rennsport-Enthusiasten konzipiert, die wissen, dass ein Profi immer einen Plan B zur Hand hat.
- Hält das Rad sicher und fest, wie holprig der Trail auch sein mag.
- 3,8 cm-Stahlrohrkonstruktion mit haltbarer Pulverbeschichtung.
- Einfache Anbringung an der Überrollvorrichtung durch Anschrauben.
- Für die Unterbringung von Reifen bis zu einer Größe von 27".
- Rad nicht enthalten.
- Nicht kombinierbar mit ATV-Gepäckabdeckung, fester Heckklappe, LinQ Gepäckablage und LinQ Gepäckträgeraufsatz.

**Maverick Trail, Maverick Sport**

■ 715005136 - Schwarz

■ 715004876 - Can-Am Rot



**NEU LONESTAR RACING KENNZEICHENTRÄGER**

- Mit seinem Rennsportauftritt in der Lonestar Tradition des Fahrens auf Wettkampfniveau wird dieses Kennzeichen Ihr Fahrzeug als Sieger kenntlich machen.
- Beinhaltet einen Satz robuster Aluminium-Kennzeichen.
- Erstellen Sie Ihren personalisierten Kennzeichen-Aufkleber über SCS Unlimited.
- Nicht kombinierbar mit der ATV-Gepäckabdeckung.

**Maverick Trail, Maverick Sport**

715004878





## MIT DEM SPEZIELL FÜR MAVERICK TRAIL UND MAVERICK SPORT ENTWICKELTEN RAMM- UND KAROSSERIESCHUTZ VON DRAGONFIRE EROBERN SIE NICHT NUR DIE TRAILS



### DRAGONFIRE RAMMSCHUTZ VORNE

- Aus Stahlrohr mit 3,8 cm Durchmesser, mit langlebiger Pulverbeschichtung und verstärkt mit einer 2,3 mm dicken Stahlplatte.
- Bietet zusätzlichen Schutz für Ihr Fahrzeug.
- Windschnittige Linienführung abgestimmt auf die Karosserie Ihres Fahrzeugs – sorgt für eine enorme Aufwertung der gesamten Fahrzeugoptik.
- Lässt sich perfekt mit dem DragonFire Exo-Rahmen vorne kombinieren.
- Endkappen im Billet-Stil mit DragonFire Logo.
- Nicht kombinierbar mit der Anhängervorrichtung vorn.
- Beinhaltet Halterungen für Montage von Zusatzbeleuchtung.

**Maverick Trail, Maverick Sport**

■ 715004456 • Can-Am Rot

■ 715005128 • Schwarz **NEU**



### DRAGONFIRE RAMMSCHUTZ HINTEN

- Aus Stahlrohr mit 3,8 cm Durchmesser, mit langlebiger Pulverbeschichtung und verstärkt mit einer 2,3 mm dicken Stahlplatte.
- Bietet zusätzlichen Schutz für Ihr Fahrzeug.
- Windschnittige Linienführung abgestimmt auf die Karosserie Ihres Fahrzeugs – sorgt für eine enorme Aufwertung der gesamten Fahrzeugoptik.
- Endkappen im Billet-Stil mit DragonFire Logo.

**Maverick Trail, Maverick Sport**

■ 715004457 • Can-Am Rot

■ 715005129 • Schwarz **NEU**





**HOLEN SIE SICH DAS VIDEO**  
CAN-AMOFFROAD.COM



### DRAGONFIRE - RAHMENVERSTÄRKUNG VORNE

- 3,2 cm-Stahlrohrkonstruktion mit haltbarer Pulverbeschichtung.
- Bietet zusätzlichen Schutz für Fahrer und Beifahrer.
- Einzigartige Konzeption mit mittig angeordnetem Oberteil, um Auswirkungen auf die Sicht zu minimieren.
- Windschnittige Linienführung abgestimmt auf die Karosserie Ihres Fahrzeugs – sorgt für eine enorme Aufwertung der gesamten Fahrzeugoptik.
- Kombinierbar mit Polycarbonat-Windabweisern und allen Dächern.

**Maverick Trail, Maverick Sport**

■ 715004455 - Can-Am Rot

■ 715005126 - Schwarz **NEU**



### DRAGONFIRE EXO-RAHMEN VORNE

- Aus Stahlrohr mit 3,8 cm Durchmesser, mit langlebiger Pulverbeschichtung.
- Bietet umfassenden Schutz der Frontpartie sowie der vorderen Ecken und der Seitenbereiche der Karosserie.
- Windschnittige Linienführung abgestimmt auf die Karosserie Ihres Fahrzeugs – sorgt für eine enorme Aufwertung der gesamten Fahrzeugoptik.
- DragonFire Rammschutz vorne erforderlich für Anbringung.
- Paarweise erhältlich.

**Maverick Trail, Maverick Sport**

■ 715004801 - Can-Am Rot

■ 715005127 - Schwarz **NEU**



### DRAGONFIRE ERSATZREIFENHALTERUNG

- Aus Stahlrohr mit 3,8 cm Durchmesser, mit langlebiger Pulverbeschichtung.
- Windschnittige Linienführung abgestimmt auf die Karosserie Ihres Fahrzeugs – sorgt für eine enorme Aufwertung der gesamten Fahrzeugoptik.
- Einfach anzubringende Ersatzreifenhalterung zur Montage an der Überrollvorrichtung.
- Kann Reifen bis zu einem Durchmesser von 28" aufnehmen (ohne Felge).
- Verwendet das Standard-Radbolzenmuster für die Montage der Felge.
- Nicht kombinierbar mit ATV-Gepäckabdeckung, Befestigungsschiene für Ausrüstung und auf der Ladefläche montiertem LinQ Zubehör.

**Maverick Trail, Maverick Sport**

■ 715004443 - Can-Am Rot

■ 715005125 - Schwarz **NEU**



### DRAGONFIRE SCHWELLERSCHUTZROHRE

- Aus Stahlrohr mit 3,2 cm Durchmesser, mit langlebiger Pulverbeschichtung.
- Windschnittige Linienführung abgestimmt auf die Karosserie Ihres Fahrzeugs – sorgt für eine enorme Aufwertung der gesamten Fahrzeugoptik.
- Schützt den Unterboden des Fahrzeugs, mit minimalen Auswirkungen auf die Bodenfreiheit.
- 2,3 mm dickes Stahlblech umfasst die Fahrzeugunterseite für zusätzlichen Seitenschutz.
- Paarweise erhältlich.

**Maverick Trail, Maverick Sport**

■ 715003690 - Can-Am Rot

■ 715005130 - Schwarz **NEU**



## EXKLUSIV GESTEUERTE VERZÖGERUNGS- VORRICHTUNG ABSORBIERT IM FALLE EINES UNFALLS ENERGIE

### VIERPUNKT-GURT

- Im Falle eines Unfalls absorbiert die exklusiv gesteuerte Verzögerungsvorrichtung (zum Patent angemeldet) zusätzliche Energie.
- Für ein Maximum an Fahrkomfort konzipiert.
- Einfaches An- und Abgurt mit einem Klick.
- Nicht EG-konform.
- ROHVA-konform.

**Maverick Trail, Maverick Sport**

715004234 • Fahrer

715004235 • Beifahrer



### SCHULTERPOLSTER FÜR SICHERHEITSGURT

- Sorgen für zusätzlichen Fahrkomfort, indem sie das Scheuern des Sicherheitsgurts auf Nacken und Schulter vermeiden.
- Geeignet für serienmäßige 3-Punkt-Sicherheitsgurte.
- Einfache Anbringung mit Klettverschlüssen.
- Mit Can-Am Logo.
- Paarweise für Fahrer und Beifahrer erhältlich.

**Maverick Trail, Maverick Sport**

715002894



### BEARD SITZE GEFEDERT

- Sitze mit besonders hochwertiger Federung für Fahrer- und Beifahrersitz.
- Speziell für Side-by-Side-Fahrzeuge konzipiert.
- Ermöglichen für Fahrer und Beifahrer eine großartige Sitzhaltung bei intensiven Fahrbedingungen.
- Sorgen für ein Höchstmaß an Abstützung, was zu unvergleichlichem Komfort und überlegener Stabilität führt.
- Hergestellt aus einem starren Schweißrahmen aus Stahl, der mit Formschaumstoff überzogen ist. Mit individuellem Bezug aus hochwertigem, seewasserfestem, schimmelresistentem Vinyl, das allen Einsatzbedingungen gewachsen ist und nicht ausbleicht.
- Verbessern den Rennsportauftritt des Fahrzeugs.
- Keine zusätzlichen Sitzhalterungen erforderlich.
- Paarweise erhältlich.

**Maverick Trail, Maverick Sport**

■ 715004459 • Schwarz

■ 715004460 • Can-Am Rot



**AUF LEISTUNG  
AUSGELEGT.  
FÜR LEISTUNGS-  
ORIENTIERTE  
FAHRER GEBAUT.**

**SORGT BEI  
IHREN  
ABENTEUERN  
FÜR DIE  
RICHTIGE  
ABDECKUNG**



## ATV-GEPÄCKABDECKUNG

- Verwandelt Ihren hinteren Laderaum in eine vollständig geschlossene und wetterfeste Gepäckbox, ähnlich wie im Automobilbereich.
- Mit Gasfeder zum leichteren Öffnen.
- Integrierter Montagepunkt im Inneren der Gepäckabdeckung für Beleuchtung für Fahrzeughimmel (715002455), separat erhältlich.
- Die im Schleudergussverfahren gefertigte Konstruktion wartet mit außergewöhnlicher Steifigkeit auf.
- LinQ Zubehör kann auf oder im Inneren der Gepäckabdeckung angebracht werden.
- Für die Anbringung an der Gepäckabdeckung ist das LinQ Gepäck-Basisset (860201806) erforderlich.

**Maverick Trail, Maverick Sport**

715003701

## FESTE HECKKLAPPE

- Im Schleudergussverfahren gefertigte Konstruktion mit hoher Steifigkeit.
- Umschließt perfekt die hintere Gepäcköffnung und trägt so dazu bei, dass das Gepäck sicher an Ort und Stelle gehalten wird.
- Auf das Styling des Fahrzeugs abgestimmt.

**Maverick Trail, Maverick Sport**

715004357



# WENN SIE IHREN MAVERICK MIT REICHLICH LADEKAPAZITÄT AUSSTATTEN, MACHT DIES DAS PACKEN EINFACHER UND DIE FAHRT BESSER

HOLEN SIE SICH DAS VIDEO  
CAN-AMOFFROAD.COM

**LinQ**  
SYSTEM™

## LinQ 16 L-KÜHLBOX

- Alle Vorteile von LinQ - einfach, schnell und sicher.
- Im Schleudergussverfahren gefertigte Konstruktion für außergewöhnliche Steifigkeit und Langlebigkeit.
- Hochwertige Schaumstoffisolierung für optimale Eisrückhaltung.
- Verwendet das LinQ Befestigungssystem (Patent US 8777531 und US 8875830).
- Einfaches, werkzeugloses System für sekundenschnelles Anbringen/Abnehmen.
- Für die Anbringung ist das LinQ Gepäck-Basisset (860201806) erforderlich.
- LinQ Basis-Installationsbausatz (715004461) erforderlich für Anbringung im hinteren Laderaum oder LinQ Basisset für Beifahrersitz (715003951) für Anbringung auf dem Beifahrersitz.

**Maverick Trail, Maverick Sport**

295100698



**LinQ**  
SYSTEM™

## HALBSTARRE LinQ TASCHE 21 L

- Alle Vorteile von LinQ - einfach, schnell und sicher.
- Halbstarre, erweiterbare Tasche.
- 21 l Fassungsvermögen.
- Verwendet das LinQ Befestigungssystem (Patent US 8777531 und US 8875830).
- Einfaches, werkzeugloses System für sekundenschnelles Anbringen/Abnehmen.
- Inklusive LinQ Gepäck-Basisset (860201806).
- LinQ Basis-Installationsbausatz (715004461) erforderlich für Anbringung im hinteren Laderaum oder LinQ Basisset für Beifahrersitz (715003951) für Anbringung auf dem Beifahrersitz.

**Maverick Trail, Maverick Sport**

860201740





### LinQ PREMIUM- VERSTAUTASCHE VON OGIO

- Anbringung und Abnahme ohne Werkzeug dank LinQ System.
- 65 l-Gepäcktasche in Halbhartschalenausführung – ideal, um darin alles Benötigte auf Ihrem Fahrzeug zu transportieren.
- Verschluss mit Schnalle und elastischen Gurten, mit Gummidichtung zum Schutz vor eindringendem Staub.
- 3-teiliger Deckel für teilweisen oder vollständigen Zugriff auf Ihre Tasche.
- Trennelemente im Inneren für optimale Organisation des Tascheninhalts.
- Für die Anbringung ist die LinQ Gepäckablage (715003702) erforderlich.

#### Maverick Trail, Maverick Sport

■ 715002923 • Schwarz

■ 715003248 • Mossy Oak Break-Up Country Camo



**TRENNELEMENTE IM  
INNEREN FÜR OPTIMALE  
ORGANISATION DES  
TASCHENINHALTS**



### LinQ 45 L-TRANSPORTBOX

- Mit LinQ Befestigung für problemloses Anbringen und Abnehmen.
- Hält die Ladung während der Fahrt sicher.
- LinQ Gepäckablage (715003702) erforderlich.

#### Maverick Trail, Maverick Sport

715003879



### LinQ 86 L-GEPÄCKBOX

- Mit LinQ Befestigung für problemloses Anbringen und Abnehmen.
- Abschließbar und witterungsbeständig.

#### Maverick Trail, Maverick Sport

715004923

- Hält die Ladung während der Fahrt sicher.
- Für die Anbringung ist die LinQ Gepäckablage (715003702) erforderlich.



### LinQ BASISSET FÜR BEIFAHRERSITZ

- LinQ Basisset, das am Rahmen des Beifahrersitzes unter dem unteren Sitzpolster montiert wird.
- Ermöglicht die Anbringung von kompatibelem LinQ Zubehör innerhalb der Kabine.
- Das Sitzpolster des Beifahrersitzes kann bei Nichtbenutzung wieder über dem LinQ Basisset angebracht werden.

#### Maverick Trail, Maverick Sport

715003951



### LinQ GEPÄCK-BASISSET

- Einzigartige Befestigungsvorrichtung für die Verwendung mit sämtlichen Zubehörteilen aus dem LinQ System.
- Beinhaltet: 2x LinQ Gepäck-Basis und Montageteile.

#### Maverick Trail, Maverick Sport

860201806



### LinQ BASIS- INSTALLATIONS- BAUSATZ

- (Nicht abgebildet)
- Erforderlich für die Installation des LinQ Gepäck-Basissets in der Transportbox.

#### Maverick Trail, Maverick Sport

715004461



### LinQ ERSATZTEIL

- (Nicht abgebildet)
- Einzigartige Befestigungsvorrichtung für die Verwendung mit sämtlichen Zubehörteilen aus dem LinQ System.
- Ohne Werkzeug anzubringen und abzunehmen.
- Paarweise erhältlich.

#### Maverick Trail, Maverick Sport

715001707



## LinQ 124 L-GEPÄCKBOX

- Die mit dem LinQ System ausgestattete hintere Gepäckbox lässt sich sekundenschnell anbringen und abnehmen.
- 124 l Fassungsvermögen mit hindernisfreiem Platz für maximalen Stauraum und Zugriff auf den Innenbereich.
- Hergestellt aus Spritzguss-Polyethylen, an entscheidenden Stellen doppelwandig.
- Der vollständig abgedichtete Deckel schützt Ihr Eigentum vor Staub, Feuchtigkeit und den Elementen.
- Verkleidungen für die Gepäckbox in vielen Farben erhältlich, zur Abstimmung auf Ihr Fahrzeug (separat erhältlich).
- Für die Anbringung ist die LinQ Gepäckablage (715003702) erforderlich.

### Maverick Trail, Maverick Sport

715001747 - Schwarz (Rückleuchte enthalten)

### Europäische Version (EG-konform)

715001748 (Keine Rückleuchte)



## VERKLEIDUNGEN FÜR LinQ 124 L-GEPÄCKBOX

- Farblich auf Ihr Fahrzeug abgestimmte Verkleidungen für die LinQ 124 l-Gepäckbox.

### Maverick Trail, Maverick Sport

- 715001391 - Schwarz
- 715001392 - Gelb
- 715001395 - Viper Red
- 715002481 - Weiß

- 715002480 - Hellgrau
- 715002984 - Octane Blue
- 715002985 - Manta Green
- 715002986 - Can-Am Rot

### Europäische Version (EG-konform)

- Keine Rückleuchte

- 715001397 - Schwarz
- 715001398 - Gelb

- 715002482 - Hellgrau
- 715002483 - Weiß



## LinQ 43 L-AUDIO-TRANSPORTBOX

- Eine preisgünstige und schnelle Lösung, um auf Ihrer nächsten Fahrt Musik und Stauraum zu haben.
- Die Anbringung erfordert keinen Platz in der Kabine und ermöglicht Hörerlebnis bei mittleren Geschwindigkeiten.
- Lässt sich problemlos anbringen und abnehmen, so dass Sie Ihr Gepäck gut geschützt und sicher unterbringen/transportieren können.
- Der Bluetooth fähige Empfänger und die 16,5 cm-Lautsprecher sind verdeckt montiert und in die Abdeckung integriert.
- Die automatische Abschaltfunktion schützt Ihre Batterie, indem das System nach 10 Minuten Nichtbenutzung abgeschaltet wird.
- Bedienfeld mit Hintergrundbeleuchtung perfekt für Nachtfahrten geeignet.
- Wasserbeständige Lautsprecher.
- Für die Anbringung ist die LinQ Gepäckablage (715003702) erforderlich.

### Maverick Trail, Maverick Sport

715003018



**ES IST EINE TRANSPORTBOX. ES IST EIN AUDIO-EMPFÄNGER MIT LAUTSPRECHERSYSTEM. ES IST DIE VIELSEITIGKEIT VON LinQ UND DIE INNOVATION VON CAN-AM.**

## GEPÄCKTASCHE

- Robuste, vielseitige Gepäcktasche mit Regenhülle für zusätzlichen Schutz gegen die Elemente.

### Maverick Trail, Maverick Sport

280000539



## REGENHÜLLE FÜR ZUSÄTZLICHEN SCHUTZ



## 10 L-VERSTAUTASCHE

- Wasserdichte Roll-Top-Tasche für den Schutz Ihrer Ausrüstung vor den Elementen.

### Maverick Trail, Maverick Sport

269502121



## LinQ-WERKZEUGHALTER

- Besonders vielseitiger Werkzeughalter.
- Praktische Schwenkverriegelung ermöglicht die Unterbringung von Werkzeug in jeder Ausrichtung.
- Paarweise erhältlich.
- Für die Anbringung auf der Ladefläche sind der LinQ Basis-Installationsbausatz (715004461) und das LinQ Gepäck-Basisset (860201806) erforderlich.

### Maverick Trail, Maverick Sport

715003059



## WEICHE KÜHLBOX

- Weiche Kühlbox aus strapazierfähigem Segeltuch.
- Abnehmbarer Schultergurt und Tragegriffe.
- Schaumstoffisolierung und wasserbeständiges Innenfutter.
- 4,5 l Fassungsvermögen.

### Maverick Trail, Maverick Sport

715003728



## WEICHE VERSTAUTASCHE

- (Nicht abgebildet)
- Tasche mit drei Bereichen.
- Transportieren Sie Ihre Ausrüstung in einer wasserdichten Tasche.
- Weiche Verstautasche mit einem Fassungsvermögen von 45 l, abgestimmt auf den hinteren Gepäckträger des Fahrzeugs, um die Stauraummöglichkeiten zu optimieren.

### Maverick Trail, Maverick Sport

■ 715003759 - Schwarz

■ 715001935 - Mossy Oak Break-Up Country Camo





**HOLEN SIE SICH DAS VIDEO**  
[CAN-AMOFFROAD.COM](http://CAN-AMOFFROAD.COM)



## **STRONGHOLD GEWEHRKOFFER IMPACT<sup>†</sup> VON KOLPIN<sup>†</sup>**

- Die kompakte, flache Konstruktion im Kolpin Stronghold Styling hält bis zu 52" lange Gewehre und Schrotflinten mit Optik sicher und fest.
- Mit herausnehmbarem, stoßdämpfendem Impact<sup>†</sup> Schaumstofffutter.
- Einhändiges Öffnen mit anhängendem Deckel für schnellen Zugriff sowie mit integriertem Verschlussband.
- Zur Verwendung mit dem selbstverriegelnden Kolpin Stronghold Halterungssystem.

**Maverick Trail, Maverick Sport**

705011442



## **SELBSTVERRIEGELNDE STRONGHOLD HALTERUNG VON KOLPIN**

- Die selbstverriegelnde Konstruktion ermöglicht die schnelle und sichere Befestigung eines Gewehrkoffers an Ihrem Fahrzeug.
- Halterung aus robustem, schlagfestem, verstärktem Nylon und beschichtetem Stahl.
- Zur Verwendung mit dem Stronghold Gewehrkoffer (705011442).
- Erfordert Befestigungsschiene für Ausrüstung (715003703).

**Maverick Trail, Maverick Sport**

715003899



### BEFESTIGUNGSSCHIENE FÜR AUSTRÜSTUNG

- Robuste Befestigungsschiene für Ausrüstung mit Halteklammern zur Befestigung an der Überrollvorrichtung.
- Bietet Montagepunkte für die selbstverriegelnde Stronghold Halterung oder für die Universal-Motorsägenhalterung von Kolpin.
- Kann bis zu zwei Gewehrkofter tragen.
- Nicht mit dem Gewehrkofter 6.0 Impact von Kolpin (715001419) kombinierbar.

**Maverick Trail, Maverick Sport**

715003703



### UNIVERSAL-MOTORSÄGENHALTERUNG VON KOLPIN

- Speziell für den sicheren Transport Ihrer Kettensäge in Ihrem Side-by-Side-Fahrzeug konzipiert.
- Die äußerst stabile, schwarze, pulverbeschichtete Metallhalterung eignet sich für jede Art von Kettensäge mit einem Sägeblatt bis zu 51 cm Länge.
- Dämpfende Gummiauflagen sorgen für eine sichere Befestigung.
- Schnell abnehmbar durch klappbare Ausführung.
- Befestigung der Säge in senkrechter Position oder nach beiden Seiten in einem Winkel von 45°.
- Erfordert Befestigungsschiene für Ausrüstung (715003703).
- Inklusive Schutzhülle.

**Maverick Trail, Maverick Sport**

715001423



### GEPÄCKTRÄGER VORNE

- Frontgepäckträger in markanter Optik zur Montage auf der Haube des Fahrzeugs. Bietet zusätzlichen Schutz und Stauraum.
- Äußerst stabile Konstruktion aus Stahlrohr mit 1,9 cm Durchmesser.
- Korrosionsschutzschicht innen und außen mit haltbarer Pulverbeschichtung.
- Hochklappbar für problemlosen Zugang zum Wartungsbereich.
- 22,7 kg Zuladung.
- Kann mit oder ohne Rammschutz vorne angebracht werden.
- Nicht kombinierbar mit DragonFire Exo-Rahmen vorne.

**Maverick Trail, Maverick Sport**

715004302



### LinQ GEPÄCKTRÄGERAUFSATZ

- Aus stabilem und langlebigem Aluminiumdruckguss.
- Damit bleibt Ihr Gepäck sicher an Ort und Stelle.
- Einfache Installation ohne Werkzeug dank LinQ System.

**Maverick Trail, Maverick Sport**

715003771



### LinQ GEPÄCKABLAGE

- Aus langlebigem Aluminiumdruckguss und mit stabilem Aluminiumrohrrahmen.
- Ermöglicht die Anbringung von LinQ Gepäckboxen auf der Gepäckablage und die Unterbringung von weiterem LinQ Zubehör in der Transportbox.
- Einfache Installation ohne Werkzeug dank LinQ System.

**Maverick Trail, Maverick Sport**

715003702





DOPPELTE  
99 CM-LED-  
LEUCHTENLEISTE  
(270 WATT)

DOPPELTE  
38 CM-LED-  
LEUCHTENLEISTE  
(90 WATT)

CHARAKTERISTISCHE  
CAN-AM LED-  
LEUCHTEN

BAJA DESIGNS  
LED-LEUCHE  
XL SPORT

**VERLÄNGERN SIE  
DIE GUTEN ZEITEN  
MIT LEUCHTEN, DIE  
SPEZIELL AUF SIE  
ABGESTIMMT SIND**

7.350 LUMEN



OnX6 Combo, 25 cm

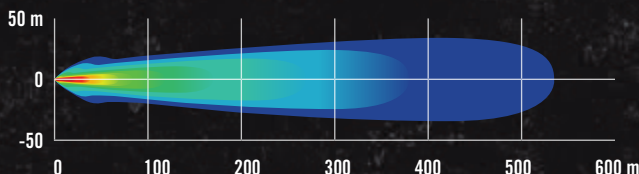

1.800 LUMEN



XL Sport Spot

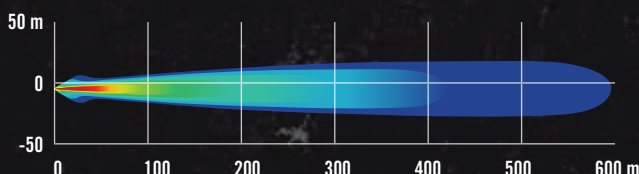

1.800 LUMEN



Squadron Sport Wide Cornering

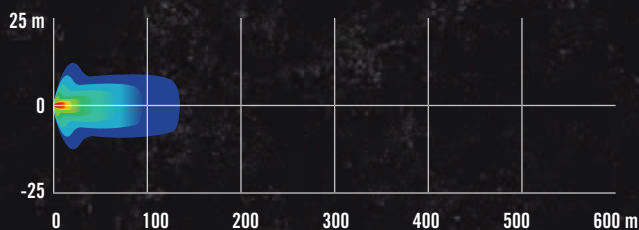

9.500 LUMEN



XL80 Combo

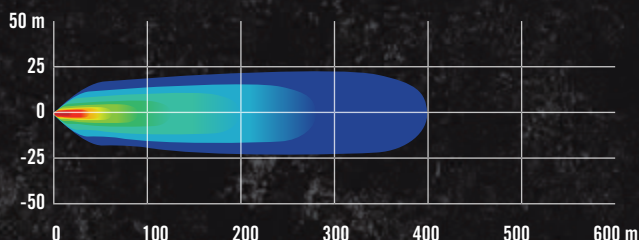

### BAJA DESIGNS 25 CM-LED-LEUCHTENLEISTE ONX6

- 58,5 W-Leuchtenleiste, die eine Lichtleistung von 7.350 Lumen erzeugt.
- Mit 6 Cree XM-L2 LEDs.
- Fahr-/Kombo-Lichtverteilung für harmonische Lichtmischung im Nahbereich und bei Fernausleuchtung.
- Zwei Intensitätseinstellungen (hoch/niedrig) und Strobe-Modus.
- Kann am Can-Am Rammschutz vorne, am Sportdach und am Bimini-Dach angebracht werden.
- Erfordert das Baja Designs Leuchten-Stromkabel.
- Nicht EG-konform.

**Maverick Trail, Maverick Sport**

710004881



### BAJA DESIGNS LED-LEUCHE XL SPORT

- 20 W pro Spot erzeugen eine Lichtleistung von 1.800 Lumen.
- Mit 4 Cree XP-G2 LEDs je Spot.
- Hochgeschwindigkeitsstrahler mit stärkerer Strahlfokussierung in größerem Abstand für bodennahe Ausleuchtung.
- Paarweise erhältlich.
- Kann am Can-Am Rammschutz vorne, am Sportdach und am Bimini-Dach angebracht werden.
- Erfordert das Baja Designs Leuchten-Stromkabel.
- Abmessungen: 11,4 cm x 11,4 cm.
- Nicht EG-konform.

**Maverick Trail, Maverick Sport**

710005287



### BAJA DESIGNS LED-LEUCHE SQUADRON SPORT

- 20 W pro Spot erzeugen eine Lichtleistung von 1.800 Lumen.
- Mit 4 Cree XP-G2 LEDs je Spot.
- Kann am Can-Am Rammschutz vorne, am Sportdach und am Bimini-Dach angebracht werden.
- Paarweise erhältlich.
- Erfordert das Baja Designs Leuchten-Stromkabel.
- Breite Lichtverteilung speziell für Kurvenfahrten, Fahrten in staubiger Umgebung und/oder bei Nebel.
- Abmessungen: 7,6 cm x 7,6 cm.
- Nicht EG-konform.

**Maverick Trail, Maverick Sport**

710004648



### BAJA DESIGNS LED-LEUCHTEN XL80

- 80 W pro Spot erzeugen eine Lichtleistung von 9.500 Lumen.
- Mit 4 Cree XHP50 LEDs je Spot.
- Zwei Intensitätseinstellungen (hoch/niedrig).
- Fahr-/Kombo-Lichtverteilung für harmonische Lichtmischung im Nahbereich und bei Fernausleuchtung.
- Paarweise erhältlich.
- Kann am Can-Am Rammschutz vorne, am Sportdach und am Bimini-Dach angebracht werden.
- Erfordert das Baja Designs Leuchten-Stromkabel.
- Abmessungen: 11,4 cm x 11,4 cm.
- Nicht EG-konform.

**Maverick Trail, Maverick Sport**

710005041

**KONFIGURIEREN SIE IHR BELEUCHTUNGSSYSTEM.** Siehe Seite 36

Manche der abgebildeten Produkte sind in Ihrem Land möglicherweise nicht erhältlich oder zugelassen. Näheres zur Situation in Ihrer Region erfahren Sie bei Ihrem BRP Händler.

24.300 LUMEN



Ausleuchtung bis zu  
900 m vor dem  
Fahrzeug und bis zu  
35 m an beiden  
Seiten.

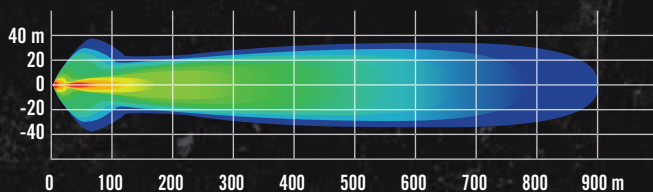

### DOPPELTE 99 CM-LED-LEUCHTENLEISTE (270 WATT)

- Mit 54 Cree-LEDs mit einer Leistung von je 5 W.
- 24.300 Lumen.
- Nicht kombinierbar mit ganzem Windabweiser, schwenkbarem Windabweiser und Rahmenverstärkung.
- Erfordert den Montagesatz für 99 cm-LED-Leuchtenleiste (715003141).
- Nicht EG-konform.

**Maverick Trail, Maverick Sport**  
715004007

8.400 LUMEN



Ausleuchtung bis zu  
580 m vor dem  
Fahrzeug und bis zu  
20 m an beiden  
Seiten.

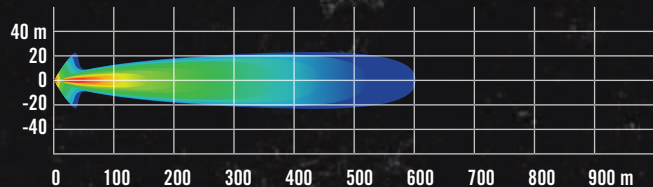

### DOPPELTE 38 CM-LED-LEUCHTENLEISTE (90 WATT)

- Mit 18 Cree-LEDs mit einer Leistung von je 5 W.
- 8.400 Lumen.
- Ergänzung des Leuchtenträgers und der meisten Rammschutzausführungen.
- Kann am Sportdach und am Bimini-Dach angebracht werden.
- Nicht EG-konform.

**Maverick Trail, Maverick Sport**  
715002934

5.400 LUMEN



Ausleuchtung bis zu  
460 m vor dem  
Fahrzeug und bis zu  
20 m an beiden  
Seiten.

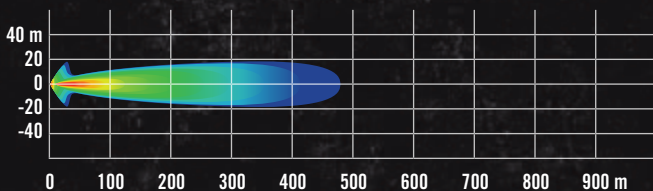

### DOPPELTE 25 CM-LED-LEUCHTENLEISTE (60 WATT)

- Mit 12 Cree-LEDs mit einer Leistung von je 5 W.
- 5.400 Lumen.
- Hohe Leistung im Verhältnis zur Größe.
- Kann am Can-Am Rammschutz vorne, am Sportdach und am Bimini-Dach angebracht werden.
- Erfordert für die Installation das Leuchten-Stromkabel.
- Nicht EG-konform.

**Maverick Trail, Maverick Sport**  
715002933

1.800 LUMEN

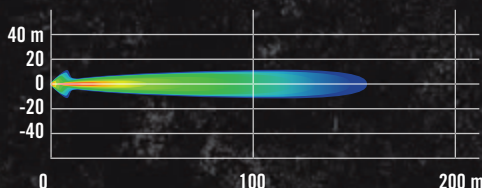

### RUNDE 10 CM-LED-LEUCHTEN (2 X 25 WATT)

- 25 W-LED-Strahler.
- 1.800 Lumen.
- Robust und wasserdicht.
- Grundlegende Verkabelung und Schalter inklusive.
- Schutzgitter mit Can-Am Logo.
- Kann am Can-Am Rammschutz vorne, am Sportdach und am Bimini-Dach angebracht werden.
- Paarweise erhältlich.
- Erfordert das Leuchten-Stromkabel.
- Nicht EG-konform.

**Maverick Trail, Maverick Sport**  
715002935

**KONFIGURIEREN SIE IHR BELEUCHTUNGSSYSTEM.** Siehe Seite 36



## KONFIGURIEREN SIE IHR BELEUCHTUNGSSYSTEM IN 3 EINFACHEN SCHRITTEN

1. ANBRINGUNGSPUNKT WÄHLEN	2. LEUCHTEN WÄHLEN							
	BAJA DESIGNS				CAN-AM			
	25 CM-LED-LEUCHTENLEISTE	LED-LEUCHE XL SPORT (PAARWEISE ERHÄLTLICH)	LED-LEUCHE SQUADRON SPORT (PAARWEISE ERHÄLTLICH)	LED-LEUCHE XL80 (PAARWEISE ERHÄLTLICH)	DOPPELTE 25 CM-LED-LEUCHTENLEISTE	DOPPELTE 38 CM-LED-LEUCHTENLEISTE	DOPPELTE 99 CM-LED-LEUCHTENLEISTE	RUNDE 10 CM-LED-LEUCHE (PAARWEISE ERHÄLTLICH)
	Weitere Informationen zu diesen Leuchten finden Sie auf S. 34.				Weitere Informationen zu diesen Leuchten finden Sie auf S. 35.			
<b>TRAIL-RAMMSCHUTZ UND RANCHER-RAMMSCHUTZ</b>	Nicht zutreffend	710005287 <b>PLUS: 715002884</b> (Stromkabel)	710004648 <b>PLUS: 715002884</b> (Stromkabel)	710005041 <b>PLUS: 715003729</b> (Stromkabel)	715002933 <b>PLUS: 715003670</b> (Leuchten-Stromkabel)	Nicht zutreffend	Nicht zutreffend	715002935 <b>PLUS: 715003670</b> (Leuchten-Stromkabel)
<b>DRAGONFIRE RAMMSCHUTZ VORNE</b>	Nicht zutreffend	Nicht zutreffend	Nicht zutreffend	Nicht zutreffend	715002933 <b>PLUS: 715003670</b> (Leuchten-Stromkabel)	Nicht zutreffend	Nicht zutreffend	715002933 <b>PLUS: 715003670</b> (Leuchten-Stromkabel)
<b>DACH (AUSSER DRAGONFIRE ALUMINIUMDACH)</b>	710004881 <b>PLUS: 715002885</b> (Stromkabel) *Optional: Überkopf-Schalterpaneel 715003669	710005287 <b>PLUS: 715002884</b> (Stromkabel) *Optional: Überkopf-Schalterpaneel 715003669	710004648 <b>PLUS: 715002884</b> (Stromkabel) *Optional: Überkopf-Schalterpaneel 715003669	710005041 <b>PLUS: 715003729</b> (Stromkabel) *Optional: Überkopf-Schalterpaneel 715003669	715002933 <b>PLUS: 715003669</b> (Überkopf-Schalterpaneel)	715002934 <b>PLUS: 715003669</b> (Überkopf-Schalterpaneel)	715004007 <b>PLUS: 715003141</b> (Montagesatz) *Optional: Überkopf-Schalterpaneel 715003669	715002935 <b>PLUS: 715003669</b> (Überkopf-Schalterpaneel)
<b>AUF ÜBERROLLVORRICHTUNG UND DRAGONFIRE ALUMINIUMDACH</b>	Nicht zutreffend	Nicht zutreffend	Nicht zutreffend	Nicht zutreffend	Nicht zutreffend	Nicht zutreffend	715004007 <b>PLUS: 715003141</b> (Montagesatz)	Nicht zutreffend

### 3. BESTELLEN

#### BESTELLEN SIE ALLE TEILENUMMERN IN DEM ENTSPRECHENDEN FELD

\*HINWEIS: Wird mehr als ein Leuchten-Kit installiert, sind zusätzliche Leuchten-Stromkabel oder -Montagesätze erforderlich.

\*Alle Leuchten sind ausschließlich für den Einsatz im Gelände bestimmt.

#### MONTAGESATZ FÜR 99 CM-LED-LEUCHTENLEISTE

(Nicht abgebildet)

- Erforderlich für die Installation der doppelten 99 cm-LED-Leuchtenleiste.
- Inklusive Verkabelung und Montagehalterung.

**Maverick Trail, Maverick Sport**

715003141

#### LEUCHTEN-STROMKABEL

(Nicht abgebildet)

- Stromkabel für die Anbringung kompatibler Can-Am Leuchtensets am Rammschutz vorne.

**Maverick Trail, Maverick Sport**

715003670

#### BAJA DESIGNS LEUCHTEN-STROMKABEL

(Nicht abgebildet)

- Erforderlich für die Installation von Baja Designs LED-Leuchten auf dem Dach oder am Rammschutz.

**Maverick Trail, Maverick Sport**

715002885 • Baja Designs  
25 cm-LED-Leuchtenleisten  
OnX6

715002884 • Baja Designs  
LED-Leuchte XL Sport und  
Baja Designs LED-Leuchte  
Squadron Sport

715003729 • Baja Designs  
LED-Leuchte XL80

# GESEHEN WERDEN – MIT EINER OPTIMAL SICHTBAREN DACH- HECKLEUCHE



## NEU LED-SCHEINWERFERSET

- Die Scheinwerfer in diesem Nachrüstset haben eine Leistungsaufnahme von maximal 40 W (2 x 20 W), leuchten jedoch viel heller.
- Geringerer Stromverbrauch und längere Lebensdauer als die serienmäßigen Halogenleuchten.

**Maverick Trail, Maverick Sport**

715003667

## CHARAKTERISTISCHE CAN-AM LED-LEUCHTEN

- Für unverwechselbaren Stil mit markanter Optik.
- Verwendung von hellen, energieeffizienten LEDs.
- Liefern keine zusätzliche Ausleuchtung beim Fahren.
- Serienmäßig bei DPS-Modellen.

**Maverick Trail, Maverick Sport**

715003673

## DACH-HECKLEUCHE

- Am Dach montierte Heck- und Bremsleuchte erhöht Ihre Sichtbarkeit für nachfolgende Fahrzeuge.
- Verwendung von hellen, energieeffizienten LEDs.
- Sportdach (715003659) erforderlich für die Installation.
- Nicht EG-konform.

**Maverick Trail, Maverick Sport**

715003668



## LONESTAR RACING HALTERUNGEN FÜR DOPPELTE 99 CM-LED- LEUCHTENLEISTE

- Flache Halterungen zur Montage der doppelten 99 cm-LED-Leuchtenleiste am Lonestar Racing Aluminiumdach (separat erhältlich).

**Maverick Trail, Maverick Sport**

715004877



## BELEUCHTUNG FÜR FAHRZEUGHIMMEL

- LED-Anordnung, die sich perfekt in das Fahrzeug integriert.
- Inklusive Verkabelung.
- Kann an Überrollvorrichtung, Sportdach oder ATV-Gepäckabdeckung angebracht werden.

**Maverick Trail,  
Maverick Sport**

715002455



## MIT DRAHTLOSER FUNKFERNBEDIENUNG FÜR UMFASSENDE STEUERUNG ÜBER DIE LENKRADHALTERUNG

### NEU! WET SOUNDS AUDIO-KOMPLETTSYSTEM

- Konzipiert für herausragende Klangqualität und die Wiedergabelisten von Champions.
- Integrierter 200 W-Verstärker mit D-Bass Tech für verbesserte Tiefbasswiedergabe.
- Integrierte Bluetooth-Konnektivität mit Source-Control.
- AUX-Eingang ermöglicht die Verwendung mit Geräten ohne Bluetooth-Funktion.
- Automatische Abschaltung nach 10 Minuten Nichtbenutzung, um die Batterie zu schonen.
- Verfügt konstruktionsbedingt auch bei anspruchsvollsten Fahrbedingungen über die für Can-Am typische Robustheit.
- Beinhaltet an der Überrollvorrichtung montierte Stereo-Lautsprecher vorne (11,4 cm) und hinten (16,5 cm) sowie in die Konsole integriertes Bedienfeld mit Hintergrundbeleuchtung.

**Maverick Trail, Maverick Sport**  
715003672



### WET SOUNDS STEALTH 6 ULTRA CAN-AM EDITION SOUNDBAR

- Integrierter 200 Watt-Verstärker mit D-Bass Tech für verbesserte Tiefbasswiedergabe.
- Vollbereichs-Lautsprecheranordnung mit zusätzlichen Titan-Kalottenhochtönern für Dynamik in Sachen Output und Leistung.
- Leistungsstarke HD-Treiber mit neuen, äußerst steifen Gehäusen aus Verbundmaterial.
- Integrierte Bluetooth-Konnektivität mit Quellensteuerung.
- Drahtlose Funkfernbedienung für umfassende Steuerung über die Lenkradhalterung.
- Aux-Eingang ermöglicht die Verwendung mit nicht Bluetooth-fähigen Geräten.
- Schaltet sich nach 10 Minuten Nichtbenutzung ab, um Ihre Batterie zu schonen.
- Bedienfeld mit Hintergrundbeleuchtung.
- 2V-Line-Ausgang ermöglicht den Anschluss einer anderen Soundbar oder eines externen Verstärkers mit Lautsprechern.
- Schutzklasse IP67 für besseren Schutz gegen die Elemente.
- Pulverbeschichtung für erhöhte Langlebigkeit und Witterungsbeständigkeit.
- Erfordert den Soundbar-Montagesatz (715004745).

**Maverick Trail, Maverick Sport**  
710006028



### SOUNDBAR-MONTAGESATZ

(Nicht abgebildet)

- Erfordert Montagesatz für Wet Sounds Stealth 6 Ultra Can-Am Edition Soundbar (710006028).

**Maverick Trail, Maverick Sport**  
715004745



# BLEIBEN SIE MIT IHREN MAVERICKS IN VERBINDUNG



## RUGGED RADIOS FAHRZEUG-ZU-FAHRZEUG-SYSTEM

- Perfekt für die Kommunikation mit Freunden und Familie bei Gruppenausfahrten.
- Praktische, am Lenkrad montierte Push-To-Talk-Taste.
- Beinhaltet Montagehalterung für Funkgerät, Helm-Lautsprecher, Mikrofon-Kit und Ladestation.
- Kann mit dem Rugged Radios Intercom-System (715002891) synchronisiert werden.
- 3-6 km Reichweite.

### Dieser Komplettsatz enthält:

- Rugged Radios Dual-Band-Handfunkgerät RH-5R mit einer Leistung von 5 Watt
- Helm-Lautsprecher / Mikrofon-Kit
- Push-To-Talk-Tasten
- Montagehalterung
- Ladestation

### Maverick Trail, Maverick Sport

715003440



## RUGGED RADIOS INTERCOM-SYSTEM

- Speziell für die verständliche Kommunikation innerhalb des Fahrzeugs zwischen Fahrer und Beifahrer(n) entwickelt.
- Auf 4 Personen erweiterbar.
- Mit Musik-Port für die Wiedergabe Ihrer Lieblingstitel.
- Nahtlose Integration mit dem Schalterpaneel im Armaturenbrett.
- Kann mit dem Rugged Radio Fahrzeug-zu-Fahrzeug-System (715003440) synchronisiert werden.

### Maverick Trail, Maverick Sport

715002891



## OPTIMIEREN SIE IHRE FAHRT AUCH BEI NIEDRIGEREN TEMPERATUREN



### NEU ENTEISUNGS-, HEIZUNGS- UND LÜFTUNGSSYSTEM

- Bestintegriertes System auf dem Markt mit 3 Lüftungsstufen und am Armaturenbrett einstellbarer Temperatur.
- Einstellbare/direktionale Lüftungsöffnungen.
- 5 Lüftungsöffnungen, die so positioniert sind, dass eine bestmögliche Enteisung des Windabweisers und Komfort für den Beifahrer sichergestellt sind.
- Heizvorrichtung und Lüfter wie im Automobilbereich, für beste Heizleistung.

**Maverick Trail, Maverick Sport**  
715003678



# SO HABEN SIE DIE WÄRME FEST IM GRIFF



## BEHEIZTER HALTESTANGENBEZUG

- Dieser beheizte Bezug ist so robust, dass er den Belastungen durch Fahrten in rauem Gelände gewachsen ist und sorgt dafür, dass Ihr Mitfahrer bei langen und kalten Ausfahrten festen Griff und warme Hände hat.
- Einfach anzubringen und abzunehmen.
- Dieses Set enthält den beheizten Haltestangenbezug und den Schalter zur Montage im Armaturenbrett.
- Benötigt wird der Kabelstrang für beheiztes Zubehör (710005757).
- Zieht maximal 25 W und 1,8 A bei 13,5 V.

**Maverick Trail, Maverick Sport**

715004500



## BEHEIZTES LENKRAD

- Robustes Lenkrad, das für kalte Witterungsbedingungen konzipiert wurde und die Wärme direkt zu Ihren Händen kanalisiert.
- Damit bleiben Ihre Hände beweglich und können jederzeit zupacken, z. B. bei der Jagd oder bei handwerklichen Arbeiten in der Landwirtschaft.
- Ersetzt das serienmäßige Lenkrad.
- Dieses Set enthält das beheizte Lenkrad und den Schalter zur Montage im Armaturenbrett.
- Benötigt wird der Kabelstrang für beheiztes Zubehör (710005757).
- Zieht maximal 45 W und 3,2 A bei 13,5 V.
- Nicht EG-konform.

**Maverick Trail, Maverick Sport**

715004283



## BEHEIZTER SITZBEZUG

- Dieser aus strapazierfähigem Vinyl gefertigte beheizte Sitzbezug sorgt für Fahrkomfort ohne Frösteln.
- Der ergonomisch geformte Bezug passt perfekt über den Sitz und ist leicht anzubringen und abzunehmen.
- Mit den Temperatureinstellungen Hoch/Niedrig können Sie das gewünschte Maß an Wärme regulieren.
- Dieses Set enthält den beheizten Sitzbezug und den Schalter zur Montage im Armaturenbrett.
- Benötigt wird der Kabelstrang für beheiztes Zubehör (710005757).
- Zieht maximal 25 W und 1,8 A bei 13,5 V.

**Maverick Trail, Maverick Sport**

715004501

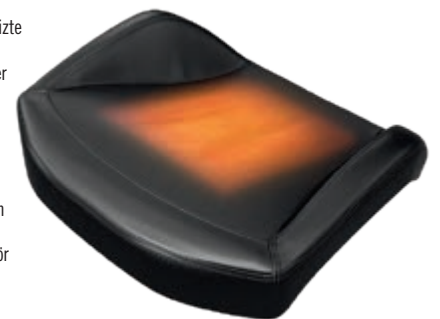

## ANSCHLUSS FÜR SONNENBLENDEN- HEIZUNG

- Strategisch am Fahrzeug platziert, damit Sie jederzeit mobil bleiben.
- Optionaler Anschluss für eine Sonnenblendenheizung – sorgt für eine beschlagfreie Fahrt.
- Schnelle und einfache Anbringung.
- Einzeln erhältlich.
- Beheizte Sonnenblende nicht im Lieferumfang enthalten.



**Maverick Trail, Maverick Sport**

715001246

## KABELSTRANG FÜR BEHEIZTES ZUBEHÖR

(Nicht abgebildet)

- Kabelstrang für den Anschluss und Betrieb von beheiztem Zubehör.
- Stromversorgung von bis zu 4 Zubehörgäten: 2 Hand-Zubehörgäten (Haltestange/Lenkrad) und 2 Sitzbezüge.

**Maverick Trail, Maverick Sport**

710005757

# FLAGGE MIT ULTRAHELL BELEUCHTETER STANGE IN 5 FARBEN FÜR OPTIMALE SICHTBARKEIT

## NEU FLAGGE MIT BIEGSAMER, VERSTELLBARER, BELEUCHTETER STANGE

- Ein Muss für das Fahren in den Dünen.
- 5 W-Cree-LED.
- 5 farbige Lichtscheiben für individuelle Optik.
- Biegsamer Teil durchscheinend, Mast schnell abnehmbar und austauschbar.
- Verbessert die Sichtbarkeit des Fahrzeugs.
- Erfüllt die Anforderungen in den meisten Dünengebieten.
- Halterung aus Aluminiumdruckguss, Acetal-Handverschraubung.
- Inkl. verstellbarer Montagehalterungen und Verkabelung.

Maverick Trail, Maverick Sport  
715005437



## NEU STARTHILFE

- Gemäß IPX3 wasserbeständige und gekapselte Ausgangsanschlüsse.
- 4 LED-Batterieanzeigen für einfaches Ablesen des Batterie-Ladezustands.
- Kompakte Ausführung, passt problemlos in Ihren Rucksack, Ihr Handschuhfach oder sonstiges Staufach.
- Schneller Start des Fahrzeugs in Notfällen.
- Großartig für Powersport-Fahrzeuge, Motorräder sowie 4- und 6-Zylinder-Fahrzeuge.
- 2,4 A + 1 A / 5 V-USB-Anschlüsse für das schnelle Laden aller USB-Geräte, darunter Smartphones, MP3-Player und Tablets.
- Das intelligente Kabel sorgt für Schutz gegen Verpolung, Kurzschluss, zu geringe Spannung, zu hohe Temperatur sowie Umkehrladung.
- Integrierte LED-Leuchte (3 Modi).
- Inhalt: Starthilfe 300CA, intelligente Kabelklemme SA858, Ladekabel MC-USB zu USB, Aufbewahrungstasche, Gebrauchsanleitung.

715005062



## CTEK BRP 5.0 BATTERIELADEGERÄT

- CTEK, der Hersteller der intelligentesten Batterieladegeräte der Welt, hat speziell für BRP ein Ladegerät für alle BRP Produkte hergestellt.
- Das Ladegerät ist für die anspruchsvollen arktischen Bedingungen ausgelegt.
- Weitere Informationen erhalten Sie bei Ihrem Händler.

860200997



## NEU BATTERIELADEGERÄT

- Vollautomatisches 3 A-Batterieladegerät.
- Erhält den Ladezustand von eingelagerten Bleisäurebatterien.
- Lädt kleine Batterien und erhält ihren Ladezustand.
- Mikroprozessorgesteuerte Mehrstufen-Ladetechnik für erhöhte Präzision und Sicherheit sowie längere Batterielebensdauer.
- Erkennt 6- oder 12-Volt-Batterien automatisch.
- Float-Modus-Überwachung hält die Batterieladung automatisch auf dem optimalen Stand.
- Verpolungsschutz trägt zum Schutz der Batterie und des Ladegeräts vor Schäden bei.
- Automatische Spannungserkennung.
- Klemmenbefestigung außerhalb des Arbeitsbereichs sorgt für Sicherheit und praktische Handhabung.
- Anzeige-/Einschalttaste.
- Die Anzeigetaste drücken, um den Fortschritt des Ladevorgangs anzuzeigen.
- Energieeffizient/umweltfreundlich, entspricht in Sachen Energieeffizienz den höchsten Industriestandards.
- Inhalt: 3 A-Batterieladegerät, Klemmenadapter, DC-Adapter, 61 cm-Kabel mit abgesicherten Ringlektroden mit Wetterschutz, Gebrauchsanleitung.
- US-Stecker (110V).

715005061



## NEU SCHNELLANSCHLUSS-BATTERIEKABEL

(Nicht abgebildet)

- Mit diesem Kabel lassen sich verschiedene Batterien schnell und einfach an Ihr Ladegerät anschließen und laden.
- Im Lieferumfang des Batterieladegeräts (715005061).
- Einzeln erhältlich.

715005408

### D.E.S.S.™-SCHLÜSSEL (DIGITALLY ENCODED SECURITY SYSTEM)

- Dieser Diebstahlschutz für Ihr Fahrzeug bietet ein Höchstmaß an Sicherheit.
- Die Chip-Verschlüsselungstechnologie beschränkt den Zugang zum elektronischen Zündsystem Ihres Fahrzeugs.
- Ein Fahrzeug / ein Code.
- Ein vibrations-/stoßbeständiges Kugelgelenksystem gewährleistet eine verlässliche Verbindung.
- Zum Lieferumfang gehören drei programmierbare Schlüssel:
  - Arbeitsschlüssel: begrenzt die Fahrzeuggeschwindigkeit auf 40 km/h, ohne die Motordrehzahl zu begrenzen.
  - Normaler Schlüssel: begrenzt die Fahrzeuggeschwindigkeit auf 70 km/h und senkt die Motordrehzahl um 50 %.
  - Leistungsschlüssel: keine Beschränkungen.

**Maverick Trail, Maverick Sport**  
715002458



### ÜBERKOPF-SCHALTERPANEEL

- Das vollintegrierte Überkopf-Schalterpaneel stellt zusätzliche Schaltpunkte für elektrisches Zubehör bereit.
- Erforderlich für auf dem Dach installierte Can-Am Leuchten und anderes, oben montiertes elektrisches Zubehör.
- Optional für Baja Designs Leuchten.
- Erfordert für die Anbringung das Sportdach oder das Bimini-Dach mit Sonnenblende.

**Maverick Trail, Maverick Sport**  
715003669



### 30 AH-BATTERIEHALTER

- Befestigungsplatte für die Aufnahme der 30 Ah-Batterie.
- 30 Ah-Batterie (515176151) separat erhältlich.

**Maverick Trail, Maverick Sport**  
715004431



### SCHALTER FÜR ZWEI MODI

- Schnelle und praktische Umschaltung zwischen Normal- und Eco-Modus.
- Eco-Modus für erhöhte Kraftstoffeffizienz.
- Plug-and-Play-Montage im Armaturenbrett.
- Serienmäßig bei DPS-Modellen.

**Maverick Trail, Maverick Sport**  
715004736



### 12 V-STECKDOSE

- 12 Volt-Zubehör-Steckdose.
- Einfacher Einsteck-Kabelsatz enthalten.

**Maverick Trail, Maverick Sport**  
715003846



### NEU USB-STECKDOSE

- Zum Aufladen Ihrer elektronischen Geräte während der Fahrt\* (Smartphone, MP3, beheizte Bekleidung usw.).
- Zwei USB-Anschlüsse.
- \* Die Steckdose kann nicht alle Gerätetypen während der Fahrt aufladen.

**Maverick Trail, Maverick Sport**  
219400510



### GARMIN MONTANA† 680T GPS

- Das Montana 680T ist robust und wasserfest – und damit vor den Elementen geschützt.
- Bei Sonnenlicht ablesbarer 4"-Touchscreen mit wählbarer Ausrichtung und handschuhfreundlichem Touchscreen-Display, für lebendige Farben und hochauflösende Bilder.
- Die 8-Megapixel-Kamera mit Autofokus versieht Fotos automatisch mit Geo-Tags.
- Tracking von GPS- und GLONASS-Satelliten für verbesserte Positionierung und typischerweise schnellere Korrekturen.
- Vorinstallierte topografische Karten und Jahresabonnement für BirdsEye Satellite Imagery.
- 3-Achsen-Kompass mit barometrischem Höhenmesser.
- Spezifische GPS-Halterung inklusive (Fahrzeug-Montageset erforderlich).
- Vorinstallierte Karte für die USA enthalten.

**Maverick Trail, Maverick Sport**  
715002830

**Europäische Version**  
• EG-konform.

• Vorinstallierte Freizeitkarte für Europa enthalten.  
715003456



### RAM GPS-HALTERUNG

- Ermöglicht die GPS-Einbindung am Fahrzeug.
- Standard-AMPS-Lochraster für Garmin-Halterung.

**Maverick Trail, Maverick Sport**  
715003325



## WARN PROVANTAGE

- Patentierte Rollen-Scheibenbremse für herausragende Kontrolle während des Seilwindenbetriebs.
- Ergonomischer Kupplungsgriff.
- Dreistufiger Planetengetriebebestrang für gleichmäßigen, effizienten Betrieb.

- Ganzmetall-Getriebegehäuse und Zahnräder.
- Wetterfester, vollständig abgedichteter Motor und Antriebsstrang.
- Wetterfeste Kabelfernbedienung und Schalter auf dem Armaturenbrett.

- Beschränkte lebenslange Garantie auf mechanische Komponenten und 3 Jahre Garantie auf elektrische Komponenten.
- EG-konform.

### WARN PROVANTAGE 4500-S SEILWINDE

- 2.041 kg Zugkraft.
- 5,5 mm-Synthetikseil mit einer Länge von 15,2 m.
- Doppelt pulverbeschichtete Gussseilführung.
- Für die Montage am Basismodell und am DPS-Modell ist der Kabelstrang für Seilwinde (715003777) erforderlich.

**Maverick Trail, Maverick Sport**

715002941



### WARN PROVANTAGE 4500 SEILWINDE

- 2.041 kg Zugkraft.
- 5,5 mm-Stahldrahtseil mit einer Länge von 16,8 m.
- Rollenseilführung.
- Für die Montage am Basismodell und am DPS-Modell ist der Kabelstrang für Seilwinde (715003777) erforderlich.

**Maverick Trail, Maverick Sport**

715002425



## CAN-AM TERRA VON SUPERWINCH

- Ergonomischer Kupplungsgriff.
- Robuste Ganzmetallzahnräder und -buchsen für mehr Drehmoment und längere Lebensdauer.

- Automatische Lasthaltebremse 100 %.
- Gekapselter Magnet für Allwetterschutz.
- Wetterfeste Kabelfernbedienung und Schalter auf dem Armaturenbrett.

- EG-konform.

### CAN-AM TERRA 45 SEILWINDE VON SUPERWINCH

- 2.041 kg Zugkraft.
- 6,3 mm-Stahldrahtseil mit einer Länge von 14,3 m.
- 4-Wege-Schwerlast-Rollenseilführung.
- Für die Montage am Basismodell und am DPS-Modell ist der Kabelstrang für Seilwinde (715003777) erforderlich.

**Maverick Trail, Maverick Sport**

715002838



### CAN-AM TERRA 45SR VON SUPERWINCH

- 2.041 kg Zugkraft.
- 4,8 mm-Synthetikseil mit einer Länge von 15,2 m.
- Korrosionsbeständige Aluminium-Gussseilführung.
- Für die Montage am Basismodell und am DPS-Modell ist der Kabelstrang für Seilwinde (715003777) erforderlich.

**Maverick Trail, Maverick Sport**

715004446



### SUPERWINCH GUSSEISELFÜHRUNG

- Diese korrosionsbeständige Aluminium-Gusseiselführung ist ein Muss bei der Aufwertung Ihrer Seilwinde mit einem Synthetikseil. Sie verhindert, dass das Seil in einer Ecke einer Rollenseiselführung hängen bleibt und durch die raue Oberfläche der abgenutzten Rollenführung vorzeitig verschleißt.
- Nur zur Verwendung mit synthetischen Seilen.

**SuperWinch-Seilwinde**  
715004449



### WARN GUSSEISELFÜHRUNG

- Konstruktion mit doppelter Pulverbeschichtung.
- Erforderlich für die Verwendung des synthetischen Windenseils (715001118) an WARN-Seilwinden.
- Nur zur Verwendung mit synthetischen Windenseilen.

705204567



### SUPERWINCH KABELFERNBEDIENUNG

- Mit diesem Nachrüstsatz können Sie die tragbare Kabelfernbedienung an Fahrzeuge mit serienmäßiger SuperWinch anschließen.
- Serienmäßige Erstausrüster-Seilwinde und Kabelfernbedienung separat erhältlich.
- EG-konform.
- Kabelstrang 710004823 erforderlich, um die Fernbedienung an einem Fahrzeug mit werkseitig installierter Seilwinde zu betreiben.

**Mit SuperWinch-Seilwinde**  
710004887



### WARN KABELFERNBEDIENUNG

- Mit diesem Nachrüstsatz können Sie die tragbare Kabelfernbedienung an Ihre serienmäßige Seilwinde anschließen.
- Kabelstrang 710004823 erforderlich, um die Fernbedienung an einem Fahrzeug mit werkseitig installierter Seilwinde zu betreiben.

**Mit WARN-Seilwinde**  
710001002



### KABELLOSE FERNBEDIENUNG

- Dank dem Kabelstrang mit integrierter Antenne und komplettem Montagezubehör ist dieses System schnell und einfach zu installieren.
- Damit können Sie Ihre Seilwinde von überall in einem Radius von 15,2 m bedienen und erhöhen so Ihre Bergungsmöglichkeiten.
- Alle Komponenten sind wetterfest.

**Mit WARN-Seilwinde**  
715002542



### KABELSTRANG FÜR SEILWINDE

- (Nicht abgebildet)
- Erforderlich für die Installation einer Seilwinde am Basis- und am DPS-Modell.

**Maverick Trail, Maverick Sport**  
715003777

### SYNTHETISCHES WINDENSEIL

- 5,5 mm-Synthetikseil mit einer Länge von 15,2 m für WARN-Seilwinde.
- Die WARN-Gusseiselführung (705204567) ist erforderlich, wenn auf ein Synthetikseil umgestellt wird, um vorzeitige Beschädigung und vorzeitigen Verschleiß des Seils zu vermeiden.

**Mit WARN-Seilwinde**  
715001118

- 4,8 mm-Synthetikseil mit einer Länge von 15,2 m für SuperWinch-Seilwinden.
- Die SuperWinch Gusseiselführung (715004449) ist erforderlich, wenn auf ein Synthetikseil umgestellt wird, um vorzeitige Beschädigung und vorzeitigen Verschleiß des Seils zu vermeiden.

**Mit SuperWinch-Seilwinde**  
715004448



### ANHÄNGEVORRICHTUNG VORNE

- Hochbelastbare 5 cm-Anhängevorrichtung mit einer Anhängelast von 680 kg.
- Perfekt für präzises Ziehen auf engem Raum.

**Maverick Trail, Maverick Sport**  
715003642



### SYNTHETISCHES VERLÄNGERUNGSEIL

- Leichtgewichtig, 6,3 mm Durchmesser, einfach zu handhaben und klappert nicht in der Transportbox.
- Lässt sich leicht mit dem Windenseil verbinden und ermöglicht eine zusätzliche Länge von 15,2 m.
- Zugkraft pro Seil: 2.041 kg.

715001120



### ERSATZDRAHTSEIL

- 16,8 m langes Drahtseil mit 5,5 mm Durchmesser für WARN-Seilwindensatz.

**Mit WARN-Seilwinde**  
715001117

- 14,3 m langes Drahtseil mit 6,3 mm Durchmesser.
- 2.041 kg Zugkraft.

**Mit SuperWinch-Seilwinde**  
705011595





### YOSHIMURA AUFSTECK-SCHALLDÄMPFER

- In Zusammenarbeit mit Yoshimura entwickelt.
- Aus Edelstahl 304 gefertigt.
- Sportlicher Sound von einem Schalldämpfer, der leichter als der serienmäßige Schalldämpfer ist.
- USDF/USDA-geprüfter Funkenfänger.
- EPA-konform.
- Nicht EG-konform.

**Maverick Trail, Maverick Sport (außer DPS 1000R)**

715003716



### SCHAUMSTOFF-LUFTFILTER VON TWIN AIR®

- Die beste Wahl für die rauensten Bedingungen.
- Mehrstufiger Ölfilterschaumstoff für überragende Staubfilterleistung mit hohem Luftstrom.
- Wasch- und wiederverwendbar.

**Maverick Trail, Maverick Sport (außer DPS 1000R Modelle)**

715003630



### MOTOR- UND CVT-VORFILTERSATZ

(Nicht abgebildet)

- Mehr Schutz für Motor und CVT bei rauen Fahrbedingungen.
- Der Filter stoppt Partikel, die größer als 0,1 mm sind.
- Wasserabweisende Filterscheibe.
- Erforderlich für die Aufrechterhaltung der Fahrzeuggarantie, wenn die Raupen angebracht sind.
- Empfohlen für das Fahren bei winterlichen Bedingungen.

**Maverick Trail, Maverick Sport**

715004290

### STOSSDÄMPFERABDECKUNGEN

(Nicht abgebildet)

- Weiche Abdeckung für Stoßdämpfer mit Belüftungsschlitzen.
- Verhindern das Eindringen von Staub und Schmutz in den Stoßdämpferzylinder, wodurch die Gefahr von Schäden verringert wird.
- Paarweise erhältlich.

**Maverick Sport**

715002368



### S&B PARTIKELABSCHIEDER

- Verwendung von Verwirblern, um Staub, Schnee oder Schlamm zu ca. 94 % auszustoßen, bevor diese Ihr Luftfiltergehäuse erreichen.
- Trägt dazu bei, die Leistung Ihres Fahrzeugs zu erhalten, den Motor zu schützen und die Lebensdauer Ihres Filters dramatisch zu verlängern.
- Wird mit verstellbaren Klemmen an der Überrollvorrichtung montiert.

**Maverick Sport 1000R**

715004902 **NEU**

**Maverick Trail, Maverick Sport (außer 1000R)**

715004422



**STÖSST STAUB,  
SCHNEE UND  
SCHLAMM AUS,  
BEVOR ER IHREN  
FILTER  
ERREICHEN KANN**



A black and red Can-Am snowcat is shown from a rear-quarter perspective, driving through deep snow. The vehicle is equipped with a black Apache track system. The background consists of a dense forest of evergreen trees under a bright, slightly hazy sky. The snow is being kicked up by the tracks, creating a sense of motion.

**BACKCOUNTRY  
RAUPENSYSTEM**

# APACHE RAUPENSYSTEME: PERFEKTE PASSGENAUIGKEIT

Das technisch ausgereifte Raupensystem verleiht Ihrem Can-Am Fahrzeug ultimative Traktion bei rauen Einsatzbedingungen.

Hochleistungskomponenten sorgen für Verlässlichkeit und die Bauweise ermöglicht exzellente Beschleunigung und Kurvenfahrt sowie ausgezeichnetes Brems- und Schrägahnfahrverhalten.

Ein innovatives DPS-Modul ermöglicht genaue Geschwindigkeitsmessung und optimierte Lenkunterstützung beim Einsatz mit Raupen, was für perfekte Kontrolle und müheloses Fahren sorgt.

# BACKCOUNTRY RAUPENSYSTEM



Das effiziente Rahmen- und Schienendesign gewährleistet eine gleichmäßige Gewichtsverteilung auf dem Schnee.



Stets größtmögliche Aufstandsfläche: **23 % mehr** als beim Apache 360 LT

Leicht zu bedienender Spanschlitten, wie beim Motorschlitten

## APACHE™ BACKCOUNTRY RAUPENSYSTEM

- Konzipiert für die größte Bodenfreiheit, den besten Auftrieb und die beste Tiefschneeleistung auf dem Markt.
- Die Aufstandsfläche ist 23 % größer als diejenige des Raupensystems Apache 360 LT.
- Sorgt für beeindruckende 18 cm mehr Bodenfreiheit und hält das Fahrzeug aus dem Tiefschnee heraus.
- Aggressives Raupenprofil mit 5 cm Stollenhöhe für maximale Traktion auf Schnee.
- Erforderlich sind der Apache Backcountry Montagesatz sowie der Motor- und CVT-Vorfiltersatz (715004290).
- Nur für den Wintereinsatz.

**Maverick Trail, Maverick Sport**  
715005247

## WINTERRAUPEN

Das neue Can-Am APACHE BACKCOUNTRY RAUPENSYSTEM ist die perfekte Verbindung von BRPs renommierter Motorschlittentechnologie mit der innovativen Technologie des Apache 360 Raupensystems. Es sorgt für die größte Bodenfreiheit, den besten Auftrieb und die beste Tiefschneeleistung, die auf dem Markt heute bei einem ATV-Raupensystem zu finden ist. Punkt. Ein effizientes Rahmen- und Schienendesign gewährleistet eine gleichmäßige Gewichtsverteilung auf dem Schnee, so dass Sie stets von höherer Traktion, bemerkenswerter Beschleunigung und Kurvenfahrt sowie ausgezeichnetem Brems- und Schrägangfahrverhalten profitieren. Und es ist das einzige Raupensystem, das mit einer Vorderraupe von 34 cm x 244 cm und mit einer Hinterraupe von 36 cm x 351 cm erhältlich ist, was sich zu der größten erhältlichen Aufstandsfläche summiert.



## NEU APACHE BACKCOUNTRY MONTAGESATZ

- (Nicht abgebildet)
- Erforderlich für die Installation des Apache Backcountry Raupensystems.
  - Raupen-DPS-Modul und Vorfilter nicht enthalten.

**Maverick Trail, Maverick Sport**  
715004285

## LAUFROLLENSATZ

- Verringert den Lauf- und Rollwiderstand.
- Beinhaltet zwei Rollen, Halterungen und Montagezubehör.
- Bis zu 2 Sätze je Hinterraupe möglich.
- Kann die Lebensdauer der Gleitschienen beim Einsatz auf verhärtetem Schnee verlängern.

**Apache Backcountry Raupensystem, nur Hinterraupen**

860201230 • 141 mm



## GLEITSCHIENEN MIT VESPEL† EINSÄTZEN

- Mit DuPont Vespel Einsätzen für geringere Reibung.
- Längere Lebensdauer.
- Auf gewünschte Länge zuschneidbar.
- 8 Stück pro Fahrzeug erforderlich.
- Einzeln erhältlich.

**Backcountry Raupensystem**  
503194815



# APACHE 360 LT RAUPENSYSTEM

Zusätzliche  
Bodenfreiheit von  
11,4 cm

 Schnelle und  
einfache  
Anbringung



Die erhöhten, gummispritzten, doppelt gelagerten Schwerlasträder und der versetzte Radabstand sorgen dafür, dass Reibung und Vibration auf ein Mindestmaß gesenkt werden und die Zuverlässigkeit erhöht wird.

Gesamt-  
Bodenaufgabe  
fläche von 14.784 cm<sup>2</sup>



Einzigartige, einstellbare Aufstandsfläche, damit Sie das ganze Jahr über die härtesten Bedingungen bewältigen.

## APACHE 360 LT RAUPENSYSTEM

- Für schwere Lasten konzipierte Multifunktionsraupen, die für die meisten Can-Am Geländefahrzeuge geeignet sind.
- Die zusätzliche Einstellung der Aufstandsfläche ermöglicht bessere Leistung in rauem Gelände.
- Die Aufstandsfläche ist 7 bis 9 % größer als diejenige des Raupensystems Apache 360.
- Mittlere Bodenfreiheit von 44 cm.
- Stollenhöhe vorne 2,5 cm, hinten 3,2 cm.
- Erforderlich sind der Apache 360 LT Backcountry Montagesatz sowie Vorfilter für Motor- und CVT-Lufteinlass (715004290).

**Maverick Trail, Maverick Sport**  
715003064

## GANZJAHRESRAUPEN

Das APACHE 360 LT RAUPENSYSTEM wartet mit einer einzigartigen, einstellbaren Aufstandsfläche, mit der Sie das ganze Jahr über die härtesten Bedingungen bewältigen. Sie können einen besseren Anstellwinkel in rauem Gelände oder mehr Auftrieb in **Tiefschnee** wählen. Extrem vielseitig und auch im Frühjahr ideal, wenn der **Boden schlammig und weich ist**, sodass Sie – ob bei der Arbeit oder in der Freizeit – auf Ihrem Gelände unterwegs sein können, ohne Schäden zu verursachen. Manche Nutzer schwören bei **sehr morastigem oder sumpfigem Boden auf dieses Raupensystem**, um das ganze Jahr über für bessere Bodenhaftung zu sorgen.



## APACHE 360 LT MONTAGESATZ

- (Nicht abgebildet)
- Erforderlich für die Installation des Apache 360 LT Raupensystems.
  - DPS-Modul und Vorfilter nicht enthalten.

**Maverick Trail**  
715004833

**Maverick Sport**  
715004755

## RAUPEN-DPS-MODUL

- (Nicht abgebildet)
- Innovatives DPS-Modul, das genaue Geschwindigkeitsmessung und optimierte Lenkunterstützung beim Einsatz mit Raupen ermöglicht, was für perfekte Raupenkontrolle und müheloses Fahren sorgt.
  - Erforderlich für die Installation der Apache Raupensysteme.
  - Nicht in Europa erhältlich.

**Maverick Trail, Maverick Sport**  
715004707

## KONKURRENZFÄHIG, ROBUST UND EFFEKTIV.

Die ganz neuen Can-Am ProMount Räumschildsets sind da, um es mit dem Winter aufzunehmen. Ob es sich um ein großes Gewerbegrundstück oder eine kurze Auffahrt handelt, damit erledigen Sie den Job richtig. Besser, einfacher und mit genau der Zuverlässigkeit und Unverwüstlichkeit von Can-Am, die Sie erwarten.

## NEU CAN-AM PROMOUNT RÄUMSCHILDSYSTEM

### CAN-AM PROMOUNT FLEX2 RÄUMSCHILDSET, 152 CM

Maverick Trail, Maverick Sport

■ 715005202 • Schwarz



#### DAS SET ENTHÄLT:

• Can-Am ProMount Flex2  
Räumschild, 152 cm  
715004203 • Schwarz

• Can-Am ProMount Schubrahmen  
mit Schnellmontagesystem  
715004339  
Auch einzeln erhältlich, siehe  
S. 52

• Can-Am ProMount Montageplatte  
715004338  
Auch einzeln erhältlich, siehe  
S. 52

AUCH EINZELN ERHÄLTLICH:

#### CAN-AM PROMOUNT FLEX2 RÄUMSCHILD, 152 CM

- Räumschild gefertigt aus PE-UHMW, einem flexiblen und stoßabsorbierendem Material, das eine Beschädigung Ihres Räumschildes verhindert, wenn versehentlich an Hindernisse angestoßen wird.
- Austauschbare Verschleißleiste.
- Schild nach links oder rechts schwenkbar, in fünf Stellungen.
- Ein großer Zapfen gestattet das leichte Drehen des Schildes und verhindert die Ansammlung von Schmutz und Schnee am Drehpunkt.

- Die Schildkonzeption sorgt für bestmögliches Abgleiten von Schnee/Schmutz in jedem Winkel.
- Geeignet für alle Can-Am ProMount Räumschildzubehörartikel, um die Einsatzflexibilität des Räumschildes weiter zu erhöhen.
- Räumbreite von 137 cm, wenn das Schild ganz schräg gestellt ist.
- Schildhöhe von 43 cm.

■ 715004203 • Schwarz



### CAN-AM PROMOUNT STAHL-RÄUMSCHILDSET, 137 CM

Maverick Trail, Maverick Sport

■ 715005200 • Schwarz  
■ 715005428 • Gelb



#### DAS SET ENTHÄLT:

• Can-Am ProMount Stahl-  
Räumschild, 137 cm  
715004472 • Schwarz  
oder  
715005316 • Gelb

• Can-Am Promount Schubrahmen  
mit Schnellmontagesystem  
715004339  
Auch einzeln erhältlich, siehe  
S. 52

• Can-Am ProMount Montageplatte  
715004338  
Auch einzeln erhältlich, siehe  
S. 52

AUCH EINZELN ERHÄLTLICH:

#### CAN-AM PROMOUNT STAHL-RÄUMSCHILD, 137 CM

- Räumschild aus 2,77 mm dickem Stahl.
- Austauschbare Verschleißleiste.
- Schild nach links oder rechts schwenkbar, in fünf Stellungen.
- Ein großer Zapfen gestattet das leichte Drehen des Schildes und verhindert die Ansammlung von Schmutz und Schnee am Drehpunkt.

- Die Schildkonzeption sorgt für bestmögliches Abgleiten von Schnee/Schmutz in jedem Winkel.
- Nicht kombinierbar mit ProMount Seitenstopperrn und Schildverlängerungen.
- Räumbreite von 127 cm, wenn das Schild ganz schräg gestellt ist.
- Schildhöhe von 37 cm.

■ 715004472 • Schwarz  
■ 715005316 • Gelb





Can-Am ProMount  
Stahl-  
Räumschildset,  
168 cm

## ES GIBT EIN RÄUMSCHILD FÜR JEDEN NUTZERTYP UND JEDEN EINSATZZWECK.

- > Das flexible langlebige Räumschild **Can-Am ProMount Flex2** ist die perfekte Lösung für Auffahrten, Ladenfronten und alle sonstigen Bereiche, die schnell und effizient geräumt werden müssen.
- > Wer unterschiedliche Breiten benötigt, wird die nüchterne Praxistauglichkeit unserer **Can-Am ProMount Stahl-Räumschilde** zu schätzen wissen. Jedes von ihnen beschämt die Konkurrenz. Und beide sind genauso robust, wie die Straße lang ist.

## CAN-AM PROMOUNT STAHL-RÄUMSCHILDSET, 152 CM

Maverick Trail, Maverick Sport

- 715005201 - Schwarz
- 715005434 - Gelb



### DAS SET ENTHÄLT:

- Can-Am ProMount Stahl-Räumschild, 152 cm  
715004202 - Schwarz  
oder  
715005317 - Gelb
- Can-Am ProMount Schubrahmen mit Schnellmontagesystem  
715004339  
Auch einzeln erhältlich, siehe S. 52
- Can-Am ProMount Montageplatte  
715004338  
Auch einzeln erhältlich, siehe S. 52

AUCH EINZELN ERHÄLTlich:

### CAN-AM PROMOUNT STAHL-RÄUMSCHILD, 152 CM

- Räumschild aus 2,77 mm dickem Stahl.
- Austauschbare Verschleißleiste.
- Schild nach links oder rechts schwenkbar, in fünf Stellungen.
- Ein großer Zapfen gestattet das leichte Drehen des Schildes und verhindert die Ansammlung von Schmutz und Schnee am Drehpunkt.
- Die Schildkonzeption sorgt für bestmögliches Abgleiten von Schnee/Schmutz in jedem Winkel.
- Geeignet für alle Can-Am ProMount Räumschildzubehörartikel, um die Einsatzflexibilität des Räumschildes weiter zu erhöhen.
- Räumbreite von 137 cm, wenn das Schild ganz schräg gestellt ist.
- Schildhöhe von 43 cm.

- 715004202 - Schwarz
- 715005317 - Gelb



## CAN-AM PROMOUNT STAHL-RÄUMSCHILDSET, 168 CM

Maverick Trail, Maverick Sport

- 715005427 - Schwarz
- 715005435 - Gelb



### DAS SET ENTHÄLT:

- Can-Am ProMount Stahl-Räumschild, 168 cm  
715004473 - Schwarz  
oder  
715005318 - Gelb
- Can-Am ProMount Schubrahmen mit Schnellmontagesystem  
715004339  
Auch einzeln erhältlich, siehe S. 52
- Can-Am ProMount Montageplatte  
715004338  
Auch einzeln erhältlich, siehe S. 52

AUCH EINZELN ERHÄLTlich:

### CAN-AM PROMOUNT STAHL-RÄUMSCHILD, 168 CM

- Räumschild aus 2,77 mm dickem Stahl.
- Austauschbare Verschleißleiste.
- Schild nach links oder rechts schwenkbar, in fünf Stellungen.
- Ein großer Zapfen gestattet das leichte Drehen des Schildes und verhindert die Ansammlung von Schmutz und Schnee am Drehpunkt.
- Die Schildkonzeption sorgt für bestmögliches Abgleiten von Schnee/Schmutz in jedem Winkel.
- Geeignet für alle Can-Am ProMount Räumschildzubehörartikel, um die Einsatzflexibilität des Räumschildes weiter zu erhöhen.
- Räumbreite von 152 cm, wenn das Schild ganz schräg gestellt ist.
- Schildhöhe von 43 cm.

- 715004473 - Schwarz
- 715005318 - Gelb



**NEU**

# CAN-AM PROMOUNT MONTAGEPLATTE UND SCHUBBRAHMEN

Der ganz neue Universal-Schubrahmen mit Räumchild-Montagesatz sorgt für nahtlose Kombinierbarkeit zwischen unseren Kunststoff- und Stahl-Räumchilden der nächsten Generation und unseren Modellen Maverick Trail und Maverick Sport.

## CAN-AM PROMOUNT MONTAGEPLATTE

- Erforderlich für die Montage des Can-Am ProMount Schubrahmens mit Schnellmontagesystem.
- Passgenaue Montageplatte, die das ganze Jahr über montiert bleiben kann, ohne die Bodenfreiheit zu beeinträchtigen.
- Passt mit oder ohne Can-Am-Unterbodenschutz.

**Maverick Trail, Maverick Sport**

715004338



## CAN-AM PROMOUNT SCHUBBRAHMEN MIT SCHNELLMONTAGESYSTEM

- Äußerst stabile Stahlrohre, die härtesten Einsatzbedingungen gewachsen sind.
- Der Träger mit mittlerer Aufhängung sorgt für ultimative Schubkraft und Traktion.
- Ermöglicht das Anheben des Räumchildes um bis zu 36 cm.
- Mit selbst ausrichtendem Schnellmontagesystem, einfachem Fußhebel-Lösepedal und ergonomischem Handgriff für die Einstellung des Räumchildwinkels.
- Kombinierbar mit allen Can-Am ProMount Räumchilden.
- Räumchild-Rollenseilführung und Räumchild-Begrenzungsschalter werden empfohlen, um die Lebensdauer des Windenseils zu erhöhen.
- Für die Anbringung ist die Can-Am ProMount Montageplatte erforderlich.

**Maverick Trail, Maverick Sport**

715004339



## CAN-AM PROMOUNT SCHUBBRAHMENVERLÄNGERUNG

- Schubrahmenverlängerung um 30 cm erforderlich, wenn das Räumchild an Apache Raupensystemen montiert wird.

**Maverick Trail, Maverick Sport**

715004204



## RÄUMSCHILDZUBEHÖR

### CAN-AM PROMOUNT SEITENMARKIERUNGEN

- Helfen Ihnen, die Ränder Ihres Räumchildes zu lokalisieren.
- Höhe: 60 cm
- Paarweise erhältlich.
- Empfohlen für Maverick Sport und Maverick Trail.

**Maverick Trail, Maverick Sport**

715004206

### KUNSTSTOFF-VerschleißLEISTE

- Ideal, um Abdrücke auf Ihrer Auffahrt zu verhindern.

**Maverick Trail, Maverick Sport**

**Can-Am ProMount Kunststoff-Verschleißleiste, 137 cm**  
715004480

**Can-Am ProMount Kunststoff-Verschleißleiste, 152 cm**  
715004481

**Can-Am ProMount Kunststoff-Verschleißleiste, 168 cm**  
715004482

### CAN-AM PROMOUNT SCHILDVERLÄNGERUNGEN

- Praktische Verlängerung Ihres Can-Am ProMount Räumchildes.
- Verlängerung um 8 cm an jeder Seite.
- Kombinierbar mit Can-Am ProMount Räumchilden (ausgenommen Can-Am ProMount Stahl-Räumchild, 137 cm).
- Es kann eine längere Verschleißleiste angebracht werden, um den durch die Schildverlängerungen gewonnenen Längenzuwachs abzudecken.

**Maverick Trail, Maverick Sport**

■ 715004205 - Schwarz  
■ 715005319 - Gelb

### CAN-AM PROMOUNT SEITENSTOPPER

- Helfen, den Schnee innerhalb der Schildbreite zu halten.
- Abmessungen: 43,2 cm x 33 cm.
- Paarweise erhältlich.
- Kombinierbar mit Can-Am ProMount Räumchilden mit oder ohne Verlängerungen (ausgenommen Can-Am ProMount Stahl-Räumchild, 137 cm (715004472)).

**Maverick Trail, Maverick Sport**

715004207

### RÄUMCHILD-ROLLENSEILFÜHRUNG

- Unterrolle mit vergrößertem Durchmesser verringert den Verschleiß des Drahtseils beim Räumchild-Einsatz.
- Kann mit allen ProMount Räumchilden verwendet werden.

**Maverick Trail, Maverick Sport**

705009222



### RÄUMCHILD-BEGRENZUNGSSCHALTER

- (Nicht abgebildet)
- Zur Begrenzung der Seilspannung, wenn Ihr Räumchildsystem zu stark angehoben wird.
- Verhindert Schäden an Seilwinde, Räumchild-Schubrahmen und Fahrzeug.

**Maverick Trail, Maverick Sport**

715004775

## ABDECKUNG FÜR ANHÄNGERTRANSPORT

- Die witterungsbeständige Abdeckung für den Anhängertransport schützt Ihr Fahrzeug während der Lagerung oder des Transports.
- Hochbelastbares Segeltuch aus UV-beständigem, düsengefärbtem Polyester.
- Weiches Innenfutter schützt Windabweiser und farbige Verkleidungen vor Abrieb.
- Alle stark beanspruchten Bereiche sind mit einer doppelten Segeltuchschicht verstärkt.
- Öffnung für Tankverschluss.
- Schnelle und einfache Anbringung.
- Perfekte Passgenauigkeit für Ihr Fahrzeug mit oder ohne Can-Am Zubehör.

**Maverick Trail, Maverick Sport**

715003706



## EINZIEHBARE BOLT-ON† ZURRGURTE IN RATSCHENAUSFÜHRUNG

- Perfekt für den Transport Ihres Powersport-Fahrzeugs oder die Ladungssicherung.
- Einfache Montage: auf jeder ebenen Fläche anschraubbar (z. B. Lkw-Ladefläche oder Rahmen).
- Zurrurt (2,5 cm x 1,8 m) mit hoch beanspruchbaren Nähten, die eine Zurrkraft von 226 kg und eine Reißfestigkeit von 680 kg ergeben.
- Mit dem praktischen, ausziehbaren Druckknopf kann der Gurt automatisch gelöst, aufgerollt und verstaut werden, während der Ratschenmechanismus den Gurt fest anzieht, um Ihr Fahrzeug oder Ihre Ladung zu sichern.
- Der Gummi-Ratschengriff sorgt für guten Griff, und der Haken ist mit Vinyl ummantelt, um die Oberfläche, an der er eingehakt wird, zu schützen.
- Paarweise erhältlich.

295100737



## ZUGRATSCHEN-ZURRGURTE

- Maximale Nutzlast von 181 kg.
- Gurt (2,5 cm x 3 m) mit Sea-Doo, Ski-Doo und Can-Am Logos.
- Deluxe-Ratsche mit Gummigriff.
- Ummantelte S-Haken.
- Satz enthält 2 Stück.

860200447 • Schwarz/Grau



# REIFEN UND FELGEN



## CARLISLE ACT-REIFEN

**Maverick Trail, Maverick Sport**

Vorne - 705402313  
26" x 8" x 12"

Hinten - 705402314  
26" x 9" x 12"



## MAVERICK TRAIL FELGE 12"

- Passende Muttern - 250100042.
- 12" x 6" - Einpresstiefe = 41 mm

**Maverick Trail, Maverick Sport**

705401217



## MAVERICK TRAIL DPS FELGE 12"

- Passende Muttern: 250100184 (Schwarz).
- Passende Abdeckung: 705400928.
- 12" x 6" - Einpresstiefe = 41 mm

**Maverick Trail, Maverick Sport**

705401417







## MAVERICK (SSP) ZUBEHÖR

62 DÄCHER	91 AUDIO- UND KOMMUNIKATIONSSYSTEME
64 WEICHE KABINEN	93 ELEKTRISCHES UND ELEKTRONISCHES ZUBEHÖR
65 WINDABWEISER UND SPIEGEL	95 SEILWINDEN UND ANHÄNGEVORRICHTUNGEN
67 TÜREN	97 LEISTUNG
68 WINDSCHUTZ HINTEN	103 ABDECKUNGEN UND EXTRAS
69 UNTERBODENSCHUTZ	104 RAUPENSYSTEM
70 RAMMSCHUTZ UND KAROSSERIE-SCHUTZ	104 RÄUMSCHILD
76 SITZE	
78 GEPÄCK UND GEPÄCKTRÄGER	
85 LEUCHTEN	

## REIFEN UND FELGEN

105 REIFEN UND FELGEN
-----------------------

## SPORTBEKLEIDUNG UND FAHRERBEKLEIDUNG

106 CAN-AM SPORTBEKLEIDUNG	115 STAUBMASKEN
109 TRIKOTS	115 KOMMUNIKATIONSSYSTEM
110 SCHLAMMSCHUTZBEKLEIDUNG	116 MOTOCROSS-BRILLEN
110 JACKEN UND HOSEN	117 HANDSCHUHE
113 STIEFEL	118 JUNIOR
113 BALAKLAVAS/STURMHAUBEN	118 TASCHE
113 SCHUTZ FÜR HALS UND RUMPF	119 GRÖSSENTABELLE
114 HELME	

## TEILE UND WARTUNG

120 CAN-AM ORIGINALTEILE
126 ÖLE UND WARTUNG



### GOING GLOBAL

Dieser für den Weltmarkt bestimmte Katalog beinhaltet das gesamte Produktangebot von BRP in den Bereichen Teile, Zubehör und Bekleidung. Manche Produkte werden möglicherweise in Ihrem Land aufgrund klimatischer Unterschiede, regionaler Zertifizierungen und/oder gesetzlicher Anforderungen nicht erhältlich sein. Näheres zur Situation in Ihrer Region erfahren Sie bei Ihrem BRP Händler.

## CAN-AMOFFROAD.COM



Entdecken Sie unseren interaktiven Online-Katalog. Finden Sie blitzschnell Produkte, Videos, großformatige Bilder – und teilen Sie sie mit Ihren Freunden!



Schauen Sie sich unsere Videos an, um mehr über unsere neue und innovative Fahrerbekleidung und unser Zubehör zu erfahren.



Informieren Sie sich über und erwerben Sie hier XPS Öle und Schmiermittel.

**Arbeitsanleitungen zu BRP Zubehör finden Sie auf [instructions.brp.com](http://instructions.brp.com).**

Dort finden Sie vollständige Installationsanweisungen, Listen mit Teilenummern und Service-Kits für Reparatur und Wartung.



# WIR SIND GEMACHT FÜR NERVENKITZEL

HIER DRAUSSEN VERÄNDERT  
SICH ALLES STÄNDIG  
– AUSGENOMMEN DIE  
GRUNDSOLIDE LEISTUNG DES  
MAVERICK MIT ZUSÄTZLICHEM  
SAND-ZUBEHÖR.



## MAVERICK (SSP)

- |    |                                  |    |   |    |                                |
|----|----------------------------------|----|---|----|--------------------------------|
| 62 | SPORTDACH                        | 75 | SCHWELLERSCHUTZROHRE                            | 88 | LEUCHENTRAVERSE                |
| 62 | GETÖNTE SONNENBLLENDE            | 78 | LinQ 30 L-KÜHLBOX                               | 91 | MTX AUDIO-KOMPLETTSYSTEM       |
| 65 | HALBER WINDABWEISER, GETÖNT      | 79 | LinQ SCHWENKTRÄGER                              | 93 | FLAGGE MIT BELEUCHTETER STANGE |
| 66 | RENNSPORT-SEITENSPIEGEL          | 86 | BAJA DESIGNS 102 CM-LED-LEUCHTENLEISTE ONX6 ARC |    |                                |
| 74 | DUNE RAMMSCHUTZ VORNE UND HINTEN |    |   |    |                                |



# WIR SIND GEMACHT FÜR LEISTUNG

NICHTS SOLLTE ZWISCHEN IHNEN UND DEM HORIZONT STEHEN – SIND SIE BEREIT, DAFÜR ZU SORGEN, DASS IHR MAVERICK NICHT MEHR FABRIKNEU AUSSIEHT?



MAVERICK MAX (SSP)



62 LONESTAR RACING ALUMINIUMDACH

66 SEITENSPIEGEL

67 VORDERES UND HINTERES TÜRELEMENT UNTEN

67 FENSTERNETZ VORNE UND HINTEN

70 LONESTAR RACING RAMMSCHUTZ VORNE UND HINTEN

70 LONESTAR RACING KENNZEICHENTRÄGER

71 LONESTAR RACING SCHWELLERSCHUTZROHRE

71 LONESTAR RACING RAHMEN-VERSTÄRKUNG VORNE UND HINTEN

71 LONESTAR RACING ERSATZREIFENHALTERUNG

76 BEARD SCHALENSITZE

77 VIERPUNKTGURT (FAHRER UND BEIFÄHRER)

87 BAJA DESIGNS LED-LEUCHTEN XL SPORT

88 LONESTAR RACING LEUCHTENTRÄGER

97 LONESTAR RACING FEUERLÖSCHERHALTERUNG

99 LONESTAR RACING SCHMUTZFÄNGER MIT HALTERUNGEN

102 S&B PARTIKELABSCHIEDER

# DAS BESTE VON UNSEREN PARTNERN



**LSR**  
LONESTAR RACING **for** can-am

Dieses **STYLISCHE**, DEN ROBUSTHEITSSTANDARDS DER MARKE LONESTAR RACING ENTSPRECHENDE ZUBEHÖRARTIKEL **SPEZIELL FÜR DEN RENNSPORT** WERDEN IHR FAHRZEUG AUCH OPTISCH UNGEMEIN AUFWERTEN.



**YOSHIMURA**  
EXHAUST MADE IN THE USA FOR  
**can-am**

ENTFESSELN SIE IHREN ROTAX MIT EINEM AUFSTECKSCHALLDÄMPFER AUS EDELSTAHL – FÜR **BESSEREN ABGASSTROM, GERINGERES GEWICHT** – UND EINEN RÖHRENDEN SOUND. SEIT 1954 IST YOSHIMURA FÜHREND IN FORSCHUNG, ENTWICKLUNG UND RENNSPORTERPROBTER QUALITÄT.

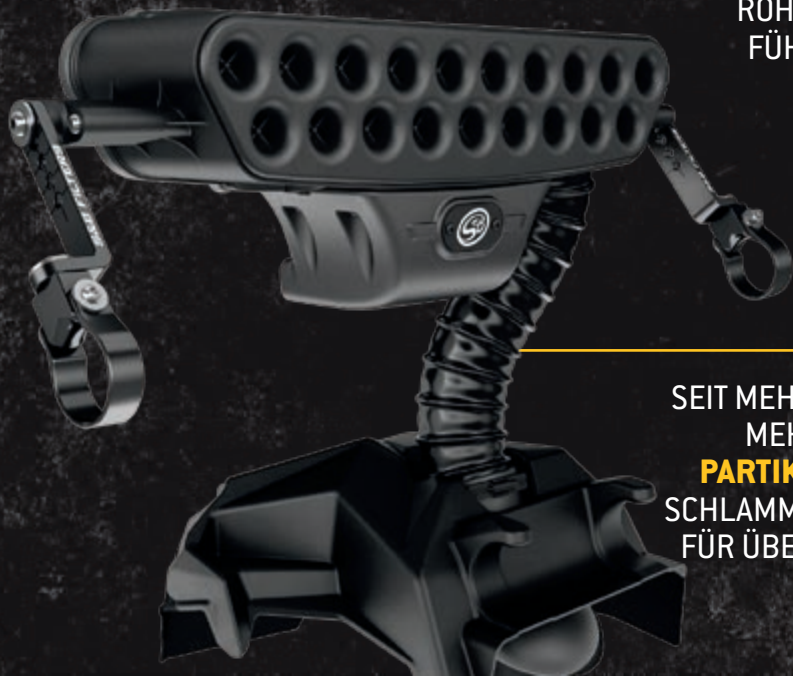

SEIT MEHR ALS 44 JAHREN FÜHRT S&B FILTERS MOTOREN MEHR – UND SAUBERERE – LUFT ZU. DER **S&B PARTIKELABSCHIEDER** STÖSST STAUB, SCHNEE UND SCHLAMM AUS, BEVOR ER IHREN FILTER ERREICHEN KANN. FÜR ÜBERLEGENE LEISTUNG UND LANGE LEBENSDAUER UNTER EXTREMEN BEDINGUNGEN.



25 JAHRE ERFAHRUNG IM BAU VON LEUCHTEN BEDEUTET RICHTIG GUTE SICHT, ÜBERALL, MIT **LEBENSLANGER GARANTIE**. LEDs VON BAJA DESIGNS WURDEN VON DEN BELEUCHTUNGSWISSENSCHAFTLERN DAFÜR KONZIPIERT, AUCH JENSEITS AUSGETRETERER PFADE ZU LEUCHTEN UND ZU ÜBERLEBEN.



DIESE DURCH DEN RENNSPORT INSPIRIERTEN, FÜR 4-PUNKT-GURTE VORBEREITETEN SITZE SIND FÜR **KOMFORT UND STABILITÄT** KONZIPIERT: SIE STÜTZEN UND SCHÜTZEN FAHRER UND BEIFAHRER, DAMIT SIE SICH AUF DIE WICHTIGEN DINGE KONZENTRIEREN KÖNNEN – DIE FAHRT UND IHR GLEICHGEWICHT IN ANSPRUCHSVOLLEM GELÄNDE.



SCS WRAP KITS – PERFEKT PASSENDE UND **EXKLUSIVE FOLIENDESIGNS** WERTEN IHREN MAVERICK AUF UND SORGEN FÜR EINE FRISCHE OPTIK. SIE SIND EINZIGARTIG. IHRE FAHRT SOLLTE ES EBENFALLS SEIN.

Erhältlich bei teilnehmenden  
Can-Am Händlern und unter  
[scscanamgraphics.com](http://scscanamgraphics.com)



Produit Autorisé  
Licensed Product



### LONESTAR RACING ALUMINIUMDACH

- 2,1 mm dickes Aluminiumdach.
- Widerstandsfähig und leicht.
- Verbessert durch eine authentische sportliche Optik in Kombination mit einzigartigen Grafikelementen den Rennsportauftritt des Fahrzeugs.
- Bietet Ihnen Schutz vor den Elementen mit individueller Note.
- Beinhalten mittlere Rahmenverstärkungen für die Installation.
- Flacher als andere Dächer.
- Kombinierbar mit Lonestar Racing Trägern für Leuchtenleisten.
- Nicht kombinierbar mit LinQ Schwenkträger, Leuchtentraverse und ganzen Windabweisern.
- Mit „Lonestar Racing for Can-Am“-Logo.

#### Vor dem 1. Januar 2017 produzierte Maverick (SSP)

- 715003923 - Schwarz (mit Wrap Kit)
- 715004160 - Can-Am Rot (mit Wrap Kit)

#### Nach dem 1. Januar 2017 produzierte Maverick (SSP)

- 715004435 - Schwarz (mit Wrap Kit)
- 715004436 - Can-Am Rot (mit Wrap Kit)

#### Maverick MAX (SSP)

- 715004340 - Schwarz (mit Wrap Kit)
- 715004341 - Can-Am Rot (mit Wrap Kit)



BEINHÄLTET MITTLERE  
RAHMENVERSTÄRKUNGEN  
FÜR DIE INSTALLATION

### SPORTDACH

- Schlagfestes, spritzgegossenes Polypropylen.
- Ausgezeichneter Schutz vor den Elementen.
- Sorgt für ausgezeichnete Sicht bei Bergabfahrt.

#### Maverick (SSP)

- Einfaches Anbringen und Abnehmen mit Vierteldrehverschlüssen und Klettverschlüssen.

715002902

- Mit Windabweiser kombinierbar.
- Serienmäßig beim X rs Modell.

#### Maverick MAX (SSP)

- Einfache Anbringung.

715003750



### GETÖNTE SONNENBLENDE

- Getönte Ausführung aus Polycarbonat.
- Zusätzlicher Sonnenschutz für Fahrer und Beifahrer.
- Nicht kombinierbar mit Aluminiumdach und ganzen Windabweisern.

#### Maverick, Maverick MAX (SSP)

715003442



ZUSÄTZLICHER,  
STYLISCHER  
SONNENSCHUTZ FÜR  
FAHRER UND BEIFAHNER



LEICHTES UND ROBUSTES  
ALUMINIUMDACH – DAMIT  
IST IHR MAVERICK GEGEN  
ALLES GERÜSTET,  
WAS VON OBEN  
KOMMT



#### BIMINI-DACH MIT SONNENBLENDE

- Hochbelastbares Segeltuch aus UV-beständigem, düsengefärbtem Polyester.
- Das innovative Verdeck verfügt über eine starre Sonnenblende, an der sich das aufgerollte Verdeck verstauen lässt.
- Einfaches Anbringen und Abnehmen mit Vierteldrehverschlüssen und Klettverschlüssen.

**Maverick (SSP)**

715002901

**Maverick MAX (SSP)**

715003749

#### ALUMINIUMDACH

- Geformtes Aluminiumdach mit einer Dicke von 2,3 mm.
- Widerstandsfähig und leicht.
- Sportliche Optik.
- Mit Windabweiser kombinierbar.
- Einfache Anbringung ohne Werkzeug.

**Maverick (SSP)**

■ 715004224 • Schwarz

■ 715002900 • Silber



## RAUE WITTERUNG HAT KEINE CHANCE



### WEICHE GESCHLOSSENE KABINE

- Schutz vor den Elementen für Fahrer und Beifahrer.
- Wenn Sie noch mehr Komfort in der Kabine wünschen, ergänzen Sie Ihre geschlossene Kabine mit dem Kabinen-Dichtungssatz.

#### Beinhaltet:

- Bimini-Dach mit Sonnenblende (715002901)
- Ganzer Windabweiser – mit gehärteter Beschichtung (715002908)
- Weiche Türelemente oben (715003752)
- Vordere Türelemente unten (715002903)
- Heckfolienfenster (715004278)

#### Maverick (SSP)

715003754

#### Beinhaltet:

- Bimini-Dach mit Sonnenblende (715003749)
- Ganzer Windabweiser – mit gehärteter Beschichtung (715002908)
- Weiche Türelemente oben (715003753)
- Vordere Türelemente unten (715003751)
- Heckfolienfenster (715004278)

#### Maverick MAX (SSP)

715003755

### KABINEN-DICHTUNGSSATZ

(Nicht abgebildet)

- Verhindert das Eindringen von Schmutz, Staub und Wind in den Kabinenbereich.
- Verbessert den Komfort in der Kabine für Fahrer und Beifahrer.
- Empfohlen zur Verwendung mit weichen, geschlossenen Kabinen.

#### Maverick (SSP)

715004433

#### Maverick MAX (SSP)

715004434

### WEICHE TÜRELEMENTE OBEN

- Die mit einem Aluminiumrahmen verstärkten witterungsbeständigen Elemente bieten guten Schutz vor den Elementen.
- Verlängern die serienmäßigen Vierteltüren nach oben.
- Aus hochbelastbarem Segeltuch aus UV-beständigem, düsengefärbtem Polyester für ausgezeichnete Verschleiß- und Abriebbeständigkeit.
- Mit Reißverschluss zu öffnende Fenster aus poliertem Vinyl-Verbundmaterial für zusätzliche Belüftung.
- Durch Kombination mit den Türelementen unten erhalten Sie Tür-Komplettbausätze für Ihr Fahrzeug.
- Nicht kombinierbar mit Rennsport-Seiten spiegeln.

#### Maverick (SSP)

715003752

#### Maverick MAX (SSP)

715003753

**GESTALTEN SIE IHRE EIGENE KABINE.** Suchen Sie einfach das Zubehör Ihrer Wahl aus und **bauen** oder **vervollständigen** Sie Ihre eigene Kabine

ZU 100 % MODULARE KOMponenten, FÜR DIE KOMBINATION KONZIPIERT: **DÄCHER** S. 62 **WINDABWEISER** S. 65 **TÜREN** S. 67 **HECKFENSTER** S. 68



**ENTGEGENGESETZT  
ANGEBRACHTE LIPPE  
LENKT DEN  
LUFTSTROM AB**

## HALBER WINDABWEISER

- Extrem robuster und schlagfester halber Polycarbonat-Windabweiser.
- Geförnte Polycarbonat-Konstruktion für erhöhte Steifigkeit.
- Werkstoffauswahl verhindert Vergilben und Rissbildung und sorgt für ausgezeichnete UV-Beständigkeit und optimalen Durchblick.
- Schützt Fahrer und Beifahrer vor den Elementen.
- Mit entgegengesetzt angebrachter Lippe zum Ablenken des Luftstroms.
- Schnelles und einfaches Anbringen und Abnehmen ohne Werkzeug.

**Maverick, Maverick MAX (SSP)**

## WINDABWEISER, KLAR

715002909



## WINDABWEISER, GETÖNT

715004291



## GLAS-WINDABWEISER

- Ganzer, gebogener Verbundglas-Windabweiser.
- Feste Abdichtung an der Überrollvorrichtung. Schützt Fahrer und Beifahrer vor den Elementen.
- Bietet optimalen Durchblick und höchste Verschleißbeständigkeit.
- Muss zusammen mit dem Scheibenwischer- und -waschanlagenpaket verwendet werden, damit bei rauen Fahrbedingungen, zum Beispiel beim Fahren im Schlamm, die gute Sicht erhalten bleibt.
- Muss mit einem Windschutz hinten verwendet werden.

**Maverick, Maverick MAX (SSP)**

715003281



## GLAS-WINDABWEISER MIT SCHEIBENWISCHER- UND -WASCHANLAGENPAKET

- Komplettsset, das den ganzen, gebogenen Verbundglas-Windabweiser und einen Wischer mit einer Geschwindigkeitsstufe und einen Waschflüssigkeitsspender enthält.
- Feste Abdichtung an der Überrollvorrichtung. Schützt Fahrer und Beifahrer vor den Elementen.
- Die ideale Möglichkeit, um Ihren Windabweiser bei Regen oder beim Fahren durch Schlamm und Wasser sauber zu halten.
- Muss mit einem Windschutz hinten verwendet werden.

**Maverick, Maverick**

**MAX (SSP)**

715003283



## SCHEIBENWISCHER- UND -WASCHANLAGENPAKET

- Die ideale Möglichkeit, um Ihren Windabweiser bei Regen oder beim Fahren durch Schlamm und Wasser sauber zu halten.
- Beinhalten Wischer mit einer Geschwindigkeitsstufe und Waschflüssigkeitsspender.
- Muss zusammen mit dem Glas-Windabweiser verwendet werden.
- Wischermechanismus und Waschflüssigkeitsspender sind perfekt innerhalb des Fahrzeugs verborgen.

**Maverick, Maverick MAX (SSP)**

715003282



## GANZ KLAR ÜBERLEGENER SCHUTZ



### GANZER WINDABWEISER

- Extrem robuster und schlagfester, ganzer Polycarbonat-Windabweiser.
- Geformte Polycarbonat-Konstruktion für erhöhte Steifigkeit.
- Werkstoffauswahl verhindert Vergilben und Rissbildung und sorgt für ausgezeichnete UV-Beständigkeit und optimalen Durchblick.
- Schützt Fahrer und Beifahrer vor den Elementen.
- Schnelles und einfaches Anbringen und Abnehmen ohne Werkzeug.
- Muss mit einem Windschutz hinten verwendet werden.

**Maverick, Maverick MAX (SSP)**  
715002907



### GANZER WINDABWEISER – MIT GEHÄRTETER BESCHICHTUNG

- Extrem schlagfester, ganzer Quantum<sup>®</sup> Polycarbonat-Windabweiser mit gehärteter Beschichtung.
- Geformte Polycarbonat-Konstruktion für erhöhte Steifigkeit.
- Sorgt für optimalen Durchblick und erhöhte Verschleißbeständigkeit.
- Schützt Fahrer und Beifahrer vor den Elementen.
- Schnelles und einfaches Anbringen und Abnehmen ohne Werkzeug.
- Muss mit einem Windschutz hinten verwendet werden.

**Maverick, Maverick MAX (SSP)**  
715002908



### NEU SEITENSPIEGEL

- Robuste Aluminiumguss-Halterung mit schwarzer Nylonabdeckung.
- Spiegel mit mehrfach verstellbarer Kugelgelenkhalterung.
- Konvexe Optik für weiten Blickwinkel.
- Durch federbelastete Drehzapfen sind die Spiegel vollständig abklappbar.
- Zur Montage an der Vierteltür.
- Kombinierbar mit weichen Türelementen oben.
- Paarweise erhältlich.

**Maverick, Maverick MAX (SSP)**  
715004236



### RENNSPORT-SEITENSPIEGEL

- Durch den Rennsport inspiriertes Design aus robustem, schwarzem Nylon 6/6 mit beschichteter Aluminiumguss-Halterung.
- Doppelte Verstellmöglichkeit sorgt für optimales Sichtfeld.
- Spiegel mit mehrfach verstellbarer Kugelgelenkhalterung.
- Plane Optik sorgt für verbesserte Entfernungswahrnehmung.
- Durch federbelastete Drehzapfen sind die Spiegel vollständig abklappbar.
- Nicht kombinierbar mit Lonestar Racing Leuchenträgern und weichen Türelementen oben.
- Paarweise erhältlich.

**Maverick, Maverick MAX (SSP)**  
715002898





## TÜRELEMENTE UNTEN FÜR DEN PERFEKTEN SCHUTZ IHRER KABINE

### VORDERE TÜRELEMENTE UNTEN

- Auf das Fahrzeug abgestimmte, robuste Konstruktion aus spritzgegossenem Polypropylen.
- Verlängern die serienmäßigen Türen nach unten, um den Kabinenbereich zu schützen.
- Ein die Optik aufwertendes Extra.
- Einfache und schnelle Anbringung.
- Paarweise erhältlich.
- Hintere Türelemente unten separat erhältlich.

**Maverick, Maverick MAX (SSP)**

715002903



### HINTERE TÜRELEMENTE UNTEN

- Auf das Fahrzeug abgestimmte, robuste Konstruktion aus spritzgegossenem Polypropylen.
- Verlängern die serienmäßigen Türen nach unten, um den Kabinenbereich zu schützen.
- Ein die Optik aufwertendes Extra.
- Einfache und schnelle Anbringung.
- Paarweise erhältlich.
- Vordere Türelemente unten separat erhältlich.

**Maverick MAX (SSP)**

715003751



### NEU FENSTERNETZE

- Netzfenster für zusätzlichen Windschutz.
- Können innerhalb von Sekunden ganz einfach herunter gelassen werden.
- Paarweise erhältlich.

**Maverick, Maverick MAX (SSP)**

715004694 • Vorne  
715004926 • Hinten





## WINDSCHOTT HINTEN

- Vollständige Netzabdeckung hinten sorgt für optimalen Windschutz, für zusätzlichen Komfort in der Kabine.
- Schnelle und einfache Anbringung an der Überrollvorrichtung.
- Großes weißes Can-Am Logo auf schwarzem Netzgewebe.

**Maverick (außer X mr-Modelle), Maverick MAX (SSP)**

715002897



## POLYCARBONAT-HECKFENSTER

- Extrem schlagfestes Polycarbonatfenster.
- Verhindert Rückstau vom Windabweiser und das Eindringen von Staub und Regen, für zusätzlichen Komfort in der Kabine.
- Schnelle und einfache Anbringung ohne Werkzeug.
- Vorrüstung für die hinteren Lautsprecher des MTX-Audiosystems.

**Maverick (außer X mr-Modelle), Maverick MAX (SSP)**

715003744



## HECKFOLIENFENSTER

- Flexibles Folienfenster aus transparentem Vinyl.
- Beständig gegen Kälterisse bis zu einer Temperatur von -20 °C.
- Verhindert bei harten Einsatzbedingungen perfekt den Rückstau von Staub oder Regen.
- Schnelle Montage ohne Werkzeug.

**Maverick (außer X mr-Modelle), Maverick MAX (SSP)**

715004278



# UNTERBODENSCHUTZ AUS PE-HMW

Unser Unterbodenschutz aus Kunststoff gleitet ruckfrei und leise über Hindernisse und sorgt für großartigen Schutz in rauem Gelände. Gefertigt aus abriebbeständigem, thermogeformtem, hochmolekularem Polyethylen (PE-HMW). Leichter als Aluminium. Überlegene Spannungsrissbeständigkeit. Hohe Schlagfestigkeit.



BIETEN SIE IHREM MAVERICK DAS KOMPLETTE UNTERBODENSCHUTZPAKET ODER BESTELLEN SIE DIE TEILE EINZELN

Unterbodenschutz aus PE-HMW ist bei den Modellen Maverick X rc (SSP) serienmäßig.

MODELLJAHR UND PLATTFORM BESTIMMEN

	MAVERICK (SSP) 64"-MODELLE	MAVERICK, MAVERICK MAX (SSP) 72"-MODELLE	MAVERICK MAX (SSP) 64"-MODELLE
<b>UNTERBODENSCHUTZ AUS PE-HMW – PAKET</b>	715003713	715003718	715003747
<b>UNTERBODENSCHUTZ AUS PE-HMW – EINZELN</b>			
<b>1 DREIECKSLENKERSCHUTZ VORNE UND LÄNGSLENKERSCHUTZ AUS PE-HMW</b> - Thermogeformte Ausführung aus PE-HMW.	715002905	715003552	715002905
<b>2 UNTERBODENSCHUTZ VORNE AUS PE-HMW</b> - Thermogeformte Ausführung aus PE-HMW.	715003933	715003933	715003933
<b>3 MITTLERER UNTERBODENSCHUTZ AUS PE-HMW</b> - Extrem robuste Ausführung mit einer Dicke von 9,5 mm. - Bietet bei MAX-Modellen Schutz für den mittleren Bereich.	–	Serienmäßig beim Maverick MAX X rs (SSP).	715003731
<b>4 UNTERBODENSCHUTZ AUS PE-HMW</b> - Extrem robuste Ausführung mit einer Dicke von 9,5 mm. - Sorgt für den Schutz des Unterbodens.	715004904	Serienmäßig bei den Modellen Maverick X rs und Maverick MAX X rs (SSP).	715004904



## GEBEN SIE IHRER MASCHINE MEHR RÜCKGRAT

LONESTAR RACING-RAHMEN-VERSTÄRKUNG VORNE

LONESTAR RACING-RAMMSCHUTZ VORNE



### LONESTAR RACING-RAMMSCHUTZ VORNE

- 3,8 cm-Stahlrohrkonstruktion mit haltbarer Pulverbeschichtung und einem 3 mm-Aluminiumblech für zusätzlichen Schutz der Fahrzeugfront bei extremen Fahrbedingungen.
- Schlankes Styling wertet die durch den Rennsport inspirierte Optik des Fahrzeugs auf.
- Kann nicht zusammen mit einer Seilwinde verwendet werden.
- Nicht kombinierbar mit der Baja Designs 25 cm-LED-Leuchtenleiste OnX6.
- Mit „Lonestar Racing for Can-Am“-Logo.

**Maverick, Maverick MAX (SSP)**

■ 715003914 • Schwarz

■ 715004161 • Can-Am Rot



### LONESTAR RACING-RAMMSCHUTZ HINTEN

- 3,8 cm-Stahlrohrkonstruktion mit haltbarer Pulverbeschichtung.
- Sorgt für zusätzlichen Schutz des Fahrzeughecks und der Auspuffanlage bei extremen Fahrbedingungen.
- Schlankes Styling wertet die durch den Rennsport inspirierte Optik des Fahrzeugs auf.
- Kombinierbar mit Lonestar Racing Ersatzreifenhalterung und Lonestar Racing Rahmenverstärkung hinten.
- Kann nicht zusammen mit einer Anhängervorrichtung verwendet werden.
- Mit „Lonestar Racing for Can-Am“-Logo.

**Maverick, Maverick MAX (SSP)**

■ 715003915 • Schwarz

■ 715004162 • Can-Am Rot



### LONESTAR RACING KENNZEICHENTRÄGER

- Beinhaltet ein Paar robuste Aluminium-Kennzeichen, die sich beidseitig am Fahrzeugheck anbringen lassen.
- Nicht kombinierbar mit dem LinQ Schwenkträger.
- Das Styling sorgt für eine persönliche Note und verbessert zugleich den Rennsportauftritt des Fahrzeugs.
- Schwarzer Hintergrund.
- Zahlenaufkleber sind über SCS Unlimited erhältlich.
- Mit „Lonestar Racing for Can-Am“-Logo.

**Maverick, Maverick MAX (SSP)**

715003943







### LONESTAR RACING-ERSATZREIFENHALTERUNG

- 3,8 cm-Stahlrohrkonstruktion mit haltbarer Pulverbeschichtung.
- Höhenverstellbar für verschiedene Reifenbreiten und -größen.
- Erfordert für die Anbringung den LoneStar Racing Rammschutz hinten und die LoneStar Racing Rahmenverstärkung hinten.
- Nicht kombinierbar mit dem Pro Armor Quickshot Wagenheber.
- Rad nicht enthalten.
- Nicht kombinierbar mit für das Fahrzeugheck bestimmtem LinQ Zubehör und Vorfiltern.
- Mit „LoneStar Racing for Can-Am“-Logo.

**Maverick (außer X mr-Modelle), Maverick MAX (SSP)**

- 715003922 - Schwarz
- 715004166 - Can-Am Rot



### LONESTAR RACING SCHWELLERSCHUTZROHRE

- 3,8 cm-Stahlrohrkonstruktion mit haltbarer Pulverbeschichtung, ausgesteift mit einem 3 mm-Aluminiumblech.
- Schützt die Seiten des Fahrzeugs vor großen Hindernissen.
- Schlankes Styling wertet die durch den Rennsport inspirierte Optik des Fahrzeugs auf.
- Mit „LoneStar Racing for Can-Am“-Logo.
- Paarweise erhältlich.

**Maverick (SSP)**

- 715003921 - Schwarz
- 715004165 - Can-Am Rot

**Maverick MAX (SSP)**

- 715004342 - Schwarz
- 715004343 - Can-Am Rot



### LONESTAR RACING-RAHMENVERSTÄRKUNG VORNE

- 3,8 cm-Stahlrohrkonstruktion mit haltbarer Pulverbeschichtung.
- Verbessert den Rennsportauftritt des Fahrzeugs.
- Nur mit dem LoneStar Racing Aluminiumdach kombinierbar.
- Nicht mit Windabweisern kombinierbar.
- Mit „LoneStar Racing for Can-Am“-Logo.

**Maverick, Maverick MAX (SSP)**

- 715003916 - Schwarz
- 715004163 - Can-Am Rot



### LONESTAR RACING-RAHMENVERSTÄRKUNG HINTEN

- 3,8 cm-Stahlrohrkonstruktion mit haltbarer Pulverbeschichtung.
- Schlankes Styling wertet die durch den Rennsport inspirierte Optik des Fahrzeugs auf.
- Erforderlich für die Anbringung der LoneStar Racing Ersatzreifenhalterung.
- Mit „LoneStar Racing for Can-Am“-Logo.
- Nicht kombinierbar mit auf der Ladefläche montiertem LinQ Zubehör und Vorfilter.

**Maverick (außer X mr-Modelle), Maverick MAX (SSP)**

- 715003918 - Schwarz
- 715004164 - Can-Am Rot





# FAHREN SIE DURCH SAND UND STEINE – MIT ZUSÄTZLICHEM SCHUTZ UND EINEM GEFÜHL VON SICHERHEIT

## PRE-RUNNER RAMMSCHUTZ VORNE

- 3,8 cm-Stahlrohrkonstruktion mit 3 mm-Aluminiumblech für erhöhte Stabilität.
- Korrosionsschutzschicht innen und außen mit haltbarer Pulverbeschichtung.
- Für zusätzlichen Hochleistungsschutz bei extremen Fahrbedingungen.
- Mit integrierter Montageplatte für Seilwinde und Befestigungspunkten für Leuchten.

**Maverick, Maverick MAX (SSP)**

■ 715002878 • Schwarz

■ 715003433 • Can-Am Rot

## PRE-RUNNER-RAMMSCHUTZ HINTEN

- Äußerst stabile 3,8 cm-Stahlrohrkonstruktion mit 3 mm starkem Aluminiumblech.
- Korrosionsschutzschicht innen und außen mit haltbarer Pulverbeschichtung.
- Schützt die Karosserie des Fahrzeugs und die Auspuffanlage.
- Kombinierbar mit Anhängervorrichtung hinten.
- Erforderlich für die Anbringung der Käfigverlängerung hinten.

**Maverick, Maverick MAX (SSP)**

■ 715002880 • Schwarz

■ 715003436 • Can-Am Rot



Manche der abgebildeten Produkte sind in Ihrem Land möglicherweise nicht erhältlich oder zugelassen. Näheres zur Situation in Ihrer Region erfahren Sie bei Ihrem BRP Händler.



### RAHMENVERSTÄRKUNG VORNE

- Auf das Styling des Fahrzeugs abgestimmt.
- Rahmenverstärkung aus Stahl mit Korrosionsschutzschicht innen und außen und haltbarer Pulverbeschichtung.
- Die Rohrkonstruktion verbessert durch weniger versperrte Sichtachsen und Verringerung der toten Winkel die Sicht.
- Nicht kombinierbar mit Windabweisern und Lonestar Racing Aluminiumdach.

**Maverick, Maverick MAX (SSP)**

■ 715002889 • Schwarz

■ 715003435 • Can-Am Rot



### KÄFIGVERLÄNGERUNG HINTEN

- Robuste 3,8 cm-Stahlrohrkonstruktion.
- Korrosionsschutzschicht innen und außen mit haltbarer Pulverbeschichtung.
- Ermöglicht die Unterbringung eines Ersatzreifens (Reifen nicht enthalten).
- Spezieller Verzurrurt für schnelles Anbringen und Abnehmen des Reifens.
- Pre-Runner Rammschutz hinten erforderlich für Anbringung.
- Nicht kombinierbar mit LinQ Schwenkträger und Transportboxen (außer LinQ Deluxe-Modultasche 73 l).

**Maverick (außer X mr-Modelle), Maverick MAX (SSP)**

■ 715002890 • Schwarz

■ 715003434 • Can-Am Rot



### ERSATZREIFEN-SPANNGURTE IN RATSCHENAUSFÜHRUNG

- 3-Wege-Ratschen-Spanngurt mit Schlaufenenden.
- Für die sichere Befestigung von Ersatzreifen an Zubehör mit integrierten Ersatzreifen-Befestigungspunkten.
- Einstellbar auf die gängigsten UTV-Reifengrößen.
- Ratsche und Verbindungsring aus strapazierfähigem, verzinktem Stahl.
- Erforderlich für die Befestigung eines Ersatzreifens am Adventure Dachgepäckträger.

**Maverick (außer X mr-Modelle), Maverick MAX (SSP)**

280000606





### DUNE RAMMSCHUTZ VORNE

- Hochbelastbare 3,8 cm-Aluminiumrohrkonstruktion mit 3 mm starkem Aluminiumblech.
- Korrosionsschutzschicht innen und außen mit haltbarer Pulverbeschichtung.
- Sorgt für zusätzlichen Schutz, ohne Einbußen bei den mit geringerem Gewicht verbundenen Agilitäts- und Leistungsvorteilen.
- Weist einen ausgeprägteren Anstellwinkel und integrierte Befestigungspunkte für Leuchten auf.
- Kann nicht zusammen mit einer Seilwinde verwendet werden.

**Maverick, Maverick MAX (SSP)**

■ 715002961 • Schwarz

■ 715003432 • Can-Am Rot

### DUNE RAMMSCHUTZ HINTEN

- 3,8 cm-Aluminiumrohrkonstruktion mit 3 mm starkem Aluminiumblech.
- Korrosionsschutzschicht innen und außen mit haltbarer Pulverbeschichtung.
- Sorgt für zusätzlichen Schutz, ohne Einbußen bei den mit geringerem Gewicht verbundenen Agilitäts- und Leistungsvorteilen.
- Schützt die Karosserie des Fahrzeugs und die Auspuffanlage.
- Kombinierbar mit Anhängervorrichtung hinten.
- Nicht kombinierbar mit Käfigverlängerung hinten und Lonestar Racing Ersatzreifenhalterung.

**Maverick, Maverick MAX (SSP)**

■ 715002962 • Schwarz

■ 715003437 • Can-Am Rot



### NEU X RC / X MR RAMMSCHUTZ VORNE

- 3,8 cm-Stahlrohrkonstruktion mit 3 mm starkem Aluminiumblech.
- Stahlrohr mit Korrosionsschutzschicht innen und außen mit haltbarer Pulverbeschichtung.
- Bietet alle wesentlichen Merkmale, die für technisches Fahren erforderlich sind: weit unten ansetzender Schutz der Fahrzeugfront, Grundträger für die Anbringung einer Seilwinde und integrierter Zughaken.
- Serienmäßig bei den Modellen Maverick X rc und X mr (SSP).

**Maverick, Maverick MAX (SSP)**

■ 715004741 • Sunburst Yellow

■ 715004788 • Schwarz

■ 715004742 • Octane Blue

■ 715004789 • Can-Am Rot





### SCHWELLERSCHUTZROHRE

- Aus äußerst stabilem Stahlrohr (3,8 cm Durchmesser).
- Korrosionsschutzschicht innen und außen mit haltbarer Pulverbeschichtung.
- Schützen Seiten und Unterboden des Fahrzeugs vor großen Hindernissen.
- Stützplatte sorgt für mehr Steifigkeit und Stil.
- Paarweise erhältlich.

#### Maverick (SSP)

- 715002963 • Schwarz
- 715003438 • Can-Am Rot

#### Maverick MAX (SSP)

- 715003730 • Schwarz
- 715003888 • Can-Am Rot

### EXTRABREITE KOTFLÜGELVERBREITERUNGEN

- Extrabreite Kotflügelverbreiterungen aus Polypropylen-Spritzguss.
- Halten Schlamm und Schmutz vom Fahrzeug fern.
- Schnell und einfach anzubringen.
- Vordere und hintere Kotflügelverbreiterungen sowie Montageteile inklusive.

#### Maverick, Maverick MAX (SSP)

715002973



### NEU X RC SCHWELLERSCHUTZROHRE AUS PE-UHMW

- Robuste Konstruktion aus 6 mm starkem PE-UHMW.
- Neue untere Karosserieteile und Montagehalterungen inklusive.
- Schützen Seiten und Unterboden des Fahrzeugs vor großen Hindernissen.
- Eng an die Karosserie des Fahrzeugs anschließend, für mehr Abstand von Hindernissen.
- Gleiten ruckfrei über Hindernisse.
- Paarweise erhältlich.

#### Maverick (SSP)

715004730





### BEARD SCHALENSITZE

- Besonders komfortables Sitzen für Fahrer und Beifahrer bei leistungsorientierter Fahrt.
- Speziell für Side-by-Side-Fahrzeuge konzipiert.
- Ermöglichen dank idealem Sitzwinkel und großem Neigungsverstellbereich für Fahrer und Beifahrer eine großartige Sitzhaltung bei intensiven Fahrbedingungen.
- Sorgen für ein Höchstmaß an Abstützung, was zu unvergleichlichem Komfort und überlegener Stabilität führt.
- Starre Glasfaser-Außenschale, mit Formschaumstoff überzogen. Mit individuellem Bezug aus hochwertigem, seewasserfestem, schimmelresistentem Vinyl, das allen Einsatzbedingungen gewachsen ist und nicht ausbleicht.
- Verbessern den Rennsportauftritt des Fahrzeugs.
- Keine zusätzlichen Sitzhalterungen erforderlich.
- Erfordern den Vierpunkt-Gurt oder den Vierpunkt-Automatikgurt.
- Nicht kombinierbar mit der Schulter-Verstautasche (715004277).
- Paarweise erhältlich.

#### Maverick, Maverick MAX (SSP)

- 715004194 - Weiß
- 715004195 - Can-Am Rot
- 715004196 - Stahlgrau



### BEARD SITZE GEFEDERT

- Sitze mit besonders hochwertiger Federung für Fahrer- und Beifahrersitz.
- Speziell für Side-by-Side-Fahrzeuge konzipiert.
- Ermöglichen dank idealem Sitzwinkel und idealer Sitzneigung für Fahrer und Beifahrer eine großartige Sitzhaltung bei intensiven Fahrbedingungen.
- Sorgen für ein Höchstmaß an Abstützung, was zu unvergleichlichem Komfort und überlegener Stabilität führt.
- Verbessern den Rennsportauftritt des Fahrzeugs.
- Die Gurt Aussparung ermöglicht den problemlosen Ausbau des Sitzes und sorgt für zusätzlichen Komfort für größere Mitfahrer.
- Hergestellt aus einem starren Schweißrahmen aus Stahl, der mit Formschaumstoff überzogen ist. Mit individuellem Bezug aus hochwertigem, seewasserfestem, schimmelresistentem Vinyl, das allen Einsatzbedingungen gewachsen ist und nicht ausbleicht.
- Keine zusätzlichen Sitzhalterungen erforderlich.
- Paarweise erhältlich.
- Für den Einbau im Maverick (SSP) ist der Umrüstsatz für Sitzrahmen (715004779) erforderlich.

#### Maverick, Maverick MAX (SSP)

- 715003607 - Grau
- 715003609 - Octane Blue
- 715003608 - Manta Green



### NEU UMRÜSTSATZ FÜR SITZRAHMEN

(Nicht abgebildet)

- Sitzmontageadapter, der den Einbau von gefederten Beard Sitzen im Maverick (SSP) ermöglicht.
- Geeignet für die Vordersitze und Rücksitze von MAX-Modellen.

**Maverick, Maverick MAX (SSP)**  
715004779



### VIERPUNKT-GURT

- Im Falle eines Unfalls absorbiert die exklusiv gesteuerte Verzögerungsvorrichtung Energie.
- Für ein Maximum an Fahrkomfort konzipiert.
- Einfaches An- und Abgurten mit einem Klick.
- Zum Patent angemeldet.
- Nicht EG-konform.

**Maverick, Maverick MAX (SSP)**

715003767 • Beifahrer

715003766 • Fahrer



### NEU VIERPUNKT-AUTOMATIKGURT

- Praktischer Gurt, der Ihnen Bewegungsfreiheit in Ihrem Sitz gewährt und zugleich dafür sorgt, dass Sie von der zusätzlichen Abstützung durch die Verankerung an vier Punkten voll profitieren können.
- Erleichtert das Anschlappen und erfordert weniger Einstellungen, wenn Beifahrer oder Fahrer wechseln.
- Für den Einbau an Vordersitzen von MAX-Modellen ist der Schutz für Aufrolleinrichtung (707900653) erforderlich.
- Geeignet für die Rücksitze bei MAX-Modellen.
- Serienmäßig bei den Modellen Maverick X rs ab 2018 und X rc Turbo R (SSP).

**Maverick, Maverick MAX (SSP)**

715005022 • Beifahrer

715005021 • Fahrer



### SCHULTERPOLSTER FÜR SICHERHEITSGURT

- Sorgen für zusätzlichen Fahrkomfort, indem sie das Scheuern des Sicherheitsgurts auf Nacken und Schulter vermeiden.
- Geeignet für die serienmäßigen Dreipunkt-Sicherheitsgurte und den Vierpunkt-Automatikgurt.
- Einfache Anbringung mit Klettverschlüssen.
- Mit Can-Am Logo.
- Paarweise für Fahrer und Beifahrer erhältlich.

**Maverick, Maverick MAX (SSP)**

715002894



### NEU SCHUTZ FÜR AUFROLLEINRICHTUNG

(Nicht abgebildet)

- Für den Einbau des Vierpunkt-Automatikgurts am Vordersitz von MAX-Modellen erforderliches Schutzpolster.
- Schützt die Beifahrer vor dem Aufrollmechanismus.
- Einzeln erhältlich.

**Maverick MAX (SSP)**

707900653



**LinQ**  
SYSTEM™

## LinQ 30 L-KÜHLBOX

- Lässt sich ohne Änderungen am Fahrzeug anbringen.
- Mit LinQ Befestigung für problemloses Anbringen und Abnehmen.
- Die im Schleudergussverfahren gefertigte Konstruktion wartet mit außergewöhnlicher Steifigkeit und Langlebigkeit auf.
- Hochwertige Schaumstoffisolierung für optimale Eisrückhaltung.

- Schutz von Lebensmitteln durch integriertes, vollständig herausnehmbares Fach.
- Robuste Gummiverriegelungen halten die Abdeckung fest verschlossen.
- Wetterfest und abschließbar.
- Praktischer Ablassstopfen.

**Maverick, Maverick MAX (SSP)**

■ 715004698 • Grau

■ 715004778 • Schwarz **NEU**



**HOCHWERTIGE ISOLIERUNG HÄLT DEN INHALT LÄNGER KÜHLER**

## LinQ ROHRADAPTER

- Zur Montage an der Überrollvorrichtung.
- Im Lieferumfang des LinQ Schwenkträgers enthalten.
- Ermöglicht die Anbringung von einzelnen Zubehörartikeln mit LinQ Befestigung.
- Durchmesser: 47 mm.

**Maverick,  
Maverick MAX (SSP)**  
715004292



## LinQ ERSATZTEIL

(Nicht abgebildet)

- Einzigartige Befestigungsvorrichtung für die Verwendung mit sämtlichen Zubehörteilen aus dem LinQ System.
- Ohne Werkzeug anzubringen und abzunehmen.
- Paarweise erhältlich.

**Maverick,  
Maverick MAX (SSP)**  
715001707

Manche der abgebildeten Produkte sind in Ihrem Land möglicherweise nicht erhältlich oder zugelassen. Näheres zur Situation in Ihrer Region erfahren Sie bei Ihrem BRP Händler.



## DER LinQ SCHWENKTRÄGER TRANSPORTIERT IHREN ERSATZREIFEN UND IHR ZUBEHÖR BEI HOHEM TEMPO



**LinQ**  
SYSTEM™

### LinQ SCHWENKTRÄGER

- Der Träger mit LinQ Verriegelung ermöglicht die Verwendung von weiterem Zubehör mit LinQ Befestigung oder den Transport eines Ersatzreifens (Reifen nicht enthalten).
- Mit speziellem Verzurrgerät für schnelles Anbringen und Abnehmen des Reifens.
- Schwenkmechanismus mit Gasfeder, rastet in angehobener Position ein.
- Bei angebrachtem Träger können keine Gepäckboxen mit mehr als 74 l Inhalt auf dem Fahrzeug montiert werden.
- Nicht kombinierbar mit Rahmenverstärkungen hinten, Käfigverlängerung hinten und Lonestar Racing Aluminiumdächern.

**Maverick (außer X mr-Modelle), Maverick MAX (SSP)**

■ 715002881 • Schwarz

■ 715003439 • Can-Am Rot





**MIT UNSERER SPEZIELLEN  
ABENTEUER-AUSRÜSTUNG  
TRANSPORTIEREN SIE BIS ZU  
34 KG SICHER AUF DEM DACH**



## ADVENTURE DACHGEPÄCKTRÄGER

- Ideale Gepäeklösung, mit der Sie alles dabei haben können, was Sie brauchen, um Ihr Offroad-Erlebnis in vollem Umfang genießen zu können.
- Aus äußerst stabilem Stahlrohr mit einem Durchmesser von 3,8 cm.
- Tragfähigkeit von bis zu 34 kg.
- Integrierte Montagepunkte für Scheinwerfer können bis zu 8 einzelne LED-Scheinwerfer (6 vorne und 2 hinten) oder eine 102 cm-LED-Leiste (vorne) aufnehmen.
- Mit Befestigungspunkten für Ersatzreifen.
- Spanngurte für Ersatzreifen separat erhältlich.
- Ergänzen Sie das Transportboxnetz oder das Transportbox-Elastiknetz, um Ihr Gepäck auf dem Gepäckträger zu sichern und zu befestigen.

**Maverick MAX (SSP)**

715003868



**MIT BEFESTIGUNGSPUNKTEN FÜR ERSATZREIFEN**

**INTEGRIERTE BEFESTIGUNGSPUNKTE FÜR LEUCHTEN**



## NEU LinQ 16 L-KÜHLBOX

- Alle Vorteile von LinQ - einfach, schnell und sicher.
- Wetterfeste 16 l-Kühlbox mit LinQ Befestigung.
- Im Schleudergussverfahren gefertigte Konstruktion für außergewöhnliche Steifigkeit und Langlebigkeit.
- Hochwertige Schaumstoffisolierung für optimale Eisrückhaltung.
- Verwendet das LinQ Befestigungssystem (Patent US 8777531 und US 8875830).
- Einfaches, werkzeugloses System für sekundenschnelles Anbringen/Abnehmen.
- Für die Montage im hinteren Gepäckraum sind das LinQ Gepäck-Basisset (860201806) und der LinQ Basis-Installationsbausatz (715004461) erforderlich.
- Für die Montage sind das LinQ Gepäck-Basisset (860201806) und der Adventure Dachgepäckträger (715003868) erforderlich.

**Maverick MAX (SSP)**

295100698



## NEU HALBSTARRE LinQ TASCHEN 21 L

- Alle Vorteile von LinQ - einfach, schnell und sicher.
- Halbstarre, erweiterbare Tasche.
- 21 l Fassungsvermögen.
- Verwendet das LinQ Befestigungssystem (Patent US 8777531 und US 8875830).
- Einfaches, werkzeugloses System für sekundenschnelles Anbringen/Abnehmen.
- Inklusive LinQ Gepäck-Basisset (860201806).
- Adventure Dachgepäckträger (715003868) erforderlich.

**Maverick MAX (SSP)**

860201740



## LinQ-ADAPTER

- (Nicht abgebildet)
- Ermöglicht die Anbringung des LinQ Werkzeughalters (715003059) am Adventure Dachgepäckträger.
- Satz enthält 4 Stück.

**Maverick MAX (SSP)**

715003058

## LinQ-WERKZEUGHALTER

- Besonders vielseitiger Werkzeughalter.
- Praktische Schwenkverriegelung ermöglicht die Unterbringung von Werkzeug in jeder Ausrichtung.
- Paarweise erhältlich.

**Maverick, Maverick MAX (SSP)**

715003059



## NEU LinQ GEPÄCK-BASISSET

- Einzigartige Befestigungsvorrichtung für die Verwendung mit sämtlichen Zubehörteilen aus dem LinQ System.
- Beinhaltet: 2x LinQ Gepäck-Basis und Montageteile.

**Maverick MAX (SSP)**

860201806



### ÜBERKOPF-VERSTAUTASCHE

- Witterungsbeständige Tasche, hält Ihre Ausrüstung während der Fahrt fest und sicher.
- Sorgt für intelligente Nutzung des Freiraums über Ihrem Kopf, um das Stauraumvolumen Ihres Fahrzeugs um 10 l zu erhöhen.
- Ihre halbstarre Konstruktion macht sie flexibel genug für die Aufnahme unformiger Lasten.
- Die transparente, Touchscreen-kompatible Fronttasche ermöglicht einfachen Zugriff auf Ihr Smartphone.
- Nicht mit dem Bimini-Dach kombinierbar.

**Maverick, Maverick MAX (SSP)**

715004275



### NEU! SCHULTER-VERSTAUTASCHE VORNE

- Witterungsbeständige Tasche, hält Ihre Ausrüstung während der Fahrt fest und sicher.
- Lässt sich an beiden Seiten öffnen, sodass alle Mitfahrer – vorne und hinten – Zugriff auf den Tascheninhalt haben.
- Jede Tasche ist als Fach mit einem Fassungsvermögen von 7,6 l konzipiert und verfügt im Innern auch über Netztaschen.
- Ihre halbstarre Konstruktion macht sie flexibel genug für die Aufnahme unformiger Lasten.
- Wird zwischen dem Fahrer- und dem Beifahrersitz bei MAX Modellen angebracht.
- Nicht mit Beard Sitzen kombinierbar.

**Maverick MAX (SSP)**

715004888



### SCHULTER-VERSTAUTASCHE

- Witterungsbeständige Tasche, hält Ihre Ausrüstung während der Fahrt fest und sicher.
- Tasche wird in dem ungenutzten Raum zwischen den Sitzen angebracht, um das Stauraumvolumen Ihres Fahrzeugs zu erhöhen.
- Jede Tasche ist als Fach mit einem Fassungsvermögen von 7,5 l konzipiert und verfügt im Innern auch über Netztaschen.
- Ihre halbstarre Konstruktion macht sie flexibel genug für die Aufnahme unformiger Lasten.
- Wird nur bei MAX Modellen zwischen den Rücksitzen angebracht.
- Nicht mit Beard Sitzen kombinierbar.

**Maverick (außer X mr-Modelle), Maverick MAX (nur hinten) (SSP)**

715004277



### VERSTAUTASCHE FÜR TÜRELEMENTE UNTEN

- Die witterungsbeständigen Taschen halten Ihre Ausrüstung während der Fahrt fest und sicher.
- Taschen zur Anbringung an den Türelementen unten zur Erhöhung des Stauraumvolumens Ihres Fahrzeugs.
- Jede Tasche ist als Fach mit einem Fassungsvermögen von 6 l konzipiert und verfügt im Innern auch über Netztaschen.
- Ihre halbstarre Konstruktion macht sie flexibel genug für die Aufnahme unformiger Lasten.
- Paarweise erhältlich.
- Nicht kombinierbar mit Offroad-Spindelwagenheber.
- Für die Anbringung sind die unteren Zusatztüren erforderlich.

**Maverick, Maverick MAX (SSP)**

715004355



### VERSTAUTASCHE FÜR VIERTELTÜREN

- Die witterungsbeständigen Taschen halten Ihre Ausrüstung während der Fahrt fest und sicher.
- Taschen zur Anbringung an den serienmäßigen Vierteltüren zur Erhöhung des Stauraumvolumens Ihres Fahrzeugs.
- Jede Tasche ist als Fach mit einem Fassungsvermögen von 5 l konzipiert und verfügt im Innern auch über Netztaschen.
- Ihre halbstarre Konstruktion macht sie flexibel genug für die Aufnahme unformiger Lasten.
- Paarweise erhältlich.

**Maverick, Maverick MAX (SSP)**

715004276



ES IST EINE TRANSPORTBOX.  
ES IST EIN AUDIO-EMPFÄNGER  
MIT LAUTSPRECHERSYSTEM.  
ES IST DIE VIELSEITIGKEIT VON  
LinQ UND DIE INNOVATION VON  
CAN-AM.



**LinQ**  
SYSTEM™

### LinQ 43 L-AUDIO-TRANSPORTBOX

- Eine preisgünstige und schnelle Lösung, um auf Ihrer nächsten Fahrt Musik und Stauraum zu haben.
- Die Anbringung erfordert keinen Platz in der Kabine und ermöglicht Hörgenuss bei mittleren Geschwindigkeiten.
- Lässt sich problemlos anbringen und abnehmen, so dass Sie Ihr Gepäck gut geschützt und sicher unterbringen/transportieren können.
- Bedienfeld mit Hintergrundbeleuchtung perfekt für Nachtfahrten geeignet.
- Wasserbeständige Lautsprecher.
- Der Bluetooth-fähige Empfänger und die 16,5 cm-Lautsprecher sind verdeckt montiert und in die Abdeckung integriert.
- Die automatische Abschaltfunktion schützt Ihre Batterie, indem das System nach 10 Minuten Nichtbenutzung abgeschaltet wird.
- Nicht kombinierbar mit Lonestar Racing Rahmenverstärkung hinten und Käfigverlängerung hinten.

Maverick, Maverick MAX (SSP)

715003018



EIN  
MUS

**LinQ**  
SYSTEM™

### NEU LinQ PREMIUM-VERSTAUTASCHE VON OGIO

- Anbringung ohne Werkzeuge dank LinQ System.
- 65 l-Gepäcktasche in Halbhartschalenausführung – ideal, um darin alles Benötigte auf Ihrem Fahrzeug zu transportieren.
- Verschluss mit Schnalle und elastischen Gurten, mit Gummidichtung zum Schutz vor eindringendem Staub.
- 3-teiliger Deckel für teilweisen oder vollständigen Zugriff auf Ihre Tasche.
- Trennelemente im Inneren für optimale Organisation des Tascheninhalts.

Maverick, Maverick MAX (SSP)

■ 715002923 • Schwarz

■ 715003248 • Mossy Oak Break-Up Country Camo



TRENNELEMENTE IM  
INNEREN FÜR OPTIMALE  
ORGANISATION DES  
TASCHENINHALTS

### GEPÄCKTASCHE

- Robuste, vielseitige Gepäcktasche mit Regenhülle für zusätzlichen Schutz gegen die Elemente.

Maverick, Maverick MAX (SSP)

280000539



REGENHÜLLE  
FÜR  
ZUSÄTZLICHEN  
SCHUTZ





### LinQ 124 L-GEPÄCKBOX

- Die mit dem LinQ System ausgestattete hintere Gepäckbox lässt sich sekundenschnell anbringen und abnehmen.
- 124 l Fassungsvermögen mit hindernisfreiem Platz für maximalen Stauraum und Zugriff auf den Innenbereich.
- Hergestellt aus Spritzguss-Polyethylen, an entscheidenden Stellen doppelwandig.
- Der vollständig abgedichtete Deckel schützt Ihr Eigentum vor Staub, Feuchtigkeit und den Elementen.
- Keine Rückleuchte.
- Verkleidungen für die Gepäckbox in vielen Farben erhältlich, zur Abstimmung auf Ihr Fahrzeug (separat erhältlich).
- Nicht kombinierbar mit Lonestar Racing Rahmenverstärkung hinten und Ersatzreifenhalterung im Baja-Stil.

**Maverick (außer X mr-Modelle), Maverick MAX (SSP)**

**715001748 • Keine Rückleuchte**



### VERKLEIDUNGEN FÜR LinQ 124 L-GEPÄCKBOX

- Geeignet für LinQ 124 l-Gepäckbox.
- Farblich auf Ihr Fahrzeug abgestimmte Verkleidungen für die LinQ 124 l-Gepäckbox.

**Europäische Version (EG-konform)**

- Keine Rückleuchte.

**Maverick, Maverick MAX (SSP)**

■ 715001397 • Schwarz

■ 715001398 • Gelb

■ 715002482 • Hellgrau

□ 715002483 • Weiß



### LinQ 86 L-GEPÄCKBOX

- Mit LinQ Befestigung für problemloses Anbringen und Abnehmen.
- Abschließbar und witterungsbeständig.
- Hält die Ladung während der Fahrt sicher.

**Maverick (außer X mr-Modelle), Maverick MAX (SSP)**

**715004923**



### LinQ 45 L-TRANSPORTBOX

- Mit LinQ Befestigung für problemloses Anbringen und Abnehmen.
- Hält die Ladung während der Fahrt sicher.

**Maverick, Maverick MAX (SSP)**

**715003879**



### 10 L-VERSTAUTASCHE

- Wasserdichte Roll-Top-Tasche für den Schutz Ihrer Ausrüstung vor den Elementen.

**Maverick, Maverick MAX (SSP)**

**269502121**



### WEICHE VERSTAUTASCHE

(Nicht abgebildet)

- Tasche mit drei Bereichen.
- Transportieren Sie Ihre Ausrüstung in einer wasserdichten Tasche.
- Weiche 45 l-Verstautasche abgestimmt auf den vorderen und hinteren Gepäckträger und die Gepäckträgeraufsätze des Fahrzeugs, um die Stauraummöglichkeiten zu optimieren.

**Maverick, Maverick MAX (SSP)**

■ 715003759 • Schwarz



NICHT ALLE LED-  
LEUCHTEN SIND GLEICH.  
FÜR LEUCHTEN VON  
**BAJA DESIGNS** WIRD  
EINE **LEBENS-LANGE**  
**GARANTIE** GEWÄHRT.





## BAJA DESIGNS LED-LEUCHTEN

25.800 LUMEN



OnX6 Arc Combo, 102 cm

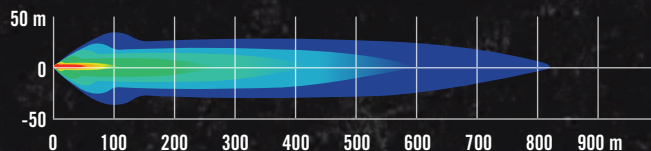

### BAJA DESIGNS 102 CM-LED-LEUCHTENLEISTE ONX6 ARC

- 252 W-Leuchtenleiste, die eine Lichtleistung von 25.800 Lumen erzeugt.
- Mit 24 Cree XM-L2 LEDs.
- Fahr-/Kombo-Lichtverteilung für harmonische Lichtmischung im Nahbereich und bei Fernausleuchtung.
- Zwei Intensitätseinstellungen (hoch/niedrig) und Strobe-Modus.
- Zur Installation auf Dächern mit Leuchtentraverse.
- Erfordert Leuchten-Stromkabel und Leuchtentraverse.

**Maverick, Maverick MAX (SSP)**

710004630

7.350 LUMEN



OnX6 Combo, 25 cm

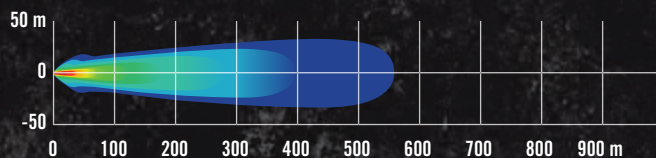

### BAJA DESIGNS 25 CM-LED-LEUCHTENLEISTE ONX6

- 58,5 W-Leuchtenleiste, die eine Lichtleistung von 7.350 Lumen erzeugt.
- Mit 6 Cree XM-L2 LEDs.
- Fahr-/Kombo-Lichtverteilung für harmonische Lichtmischung im Nahbereich und bei Fernausleuchtung.
- Zwei Intensitätseinstellungen (hoch/niedrig) und Strobe-Modus.
- Zur Installation am Pre-Runner und Dune Rammschutz und/oder auf Dächern mit Leuchtentraverse.
- Erfordert das Leuchten-Stromkabel.

**Maverick, Maverick MAX (SSP)**

710004881



1.800 LUMEN

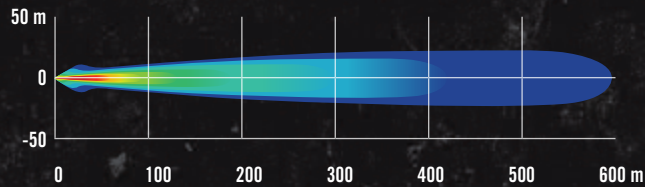

XL Sport Spot

**BAJA DESIGNS LED-LEUCHTE XL SPORT**

- 20 W pro Spot erzeugen eine Lichtleistung von 1.800 Lumen.
- Mit 4 Cree XP-G2 LEDs je Spot.
- Hochgeschwindigkeitsstrahler mit stärkerer Strahlfokussierung in größerem Abstand für bodennahe Ausleuchtung.
- Zur Installation am Pre-Runner und Dune Rammschutz und/oder auf Dächern mit Leuchentraverse.
- Leuchten-Stromkabel erforderlich.
- Paarweise erhältlich.
- Abmessungen: 11,4 cm x 11,4 cm.

**Maverick, Maverick MAX (SSP)**

710005287

1.800 LUMEN

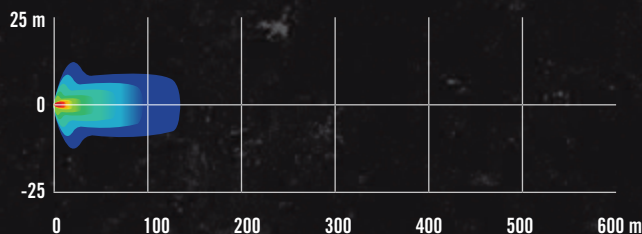

Squadron Sport Wide Cornering

**BAJA DESIGNS LED-LEUCHTE SQUADRON SPORT**

- 20 W pro Spot erzeugen eine Lichtleistung von 1.800 Lumen.
- Mit 4 Cree XP-G2 LEDs je Spot.
- Zur Installation am Pre-Runner und Dune Rammschutz und/oder auf Dächern mit Leuchentraverse.
- Breite Lichtverteilung speziell für Kurvenfahrten, Fahrten in staubiger Umgebung und/oder bei Nebel.
- Leuchten-Stromkabel erforderlich.
- Paarweise erhältlich.
- Abmessungen: 7,6 cm x 7,6 cm.

**Maverick, Maverick MAX (SSP)**

710004648

9.500 LUMEN

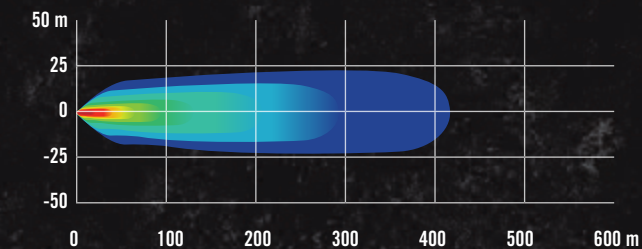

XL80 Combo

**BAJA DESIGNS LED-LEUCHTEN XL80**

- 80 W pro Spot erzeugen eine Lichtleistung von 9.500 Lumen.
- Mit 4 Cree XHP50 LEDs je Spot.
- Zwei Intensitätseinstellungen (hoch/niedrig).
- Fahr-/Kombo-Lichtverteilung für harmonische Lichtmischung im Nahbereich und bei Fernausleuchtung.
- Zur Installation am Pre-Runner und Dune Rammschutz und/oder auf Dächern mit Leuchentraverse.
- Leuchten-Stromkabel erforderlich.
- Paarweise erhältlich.
- Abmessungen: 11,4 cm x 11,4 cm.

**Maverick, Maverick MAX (SSP)**

710005041

**KONFIGURIEREN SIE IHR BAJA DESIGNS BELEUCHTUNGSSYSTEM.**

Siehe Seite 90.

**LEUCHTEN-STROMKABEL**

(Nicht abgebildet)

- Erforderlich für die Installation von Baja Designs LED-Leuchten auf dem Dach oder am Rammschutz.

**Maverick, Maverick MAX (SSP)**

715002885 • Baja Designs 25 cm- und 102 cm-LED-Leuchtenleisten OnX6

715002884 • Baja Designs LED-Leuchte XL Sport und Baja Designs LED-Leuchte Squadron Sport

715003729 • Baja Designs LED-Leuchte XL80

**DURCH LAUFLICHT  
MIT AUFFALLENDE  
LICHTMUSTERN FÜR  
IHREN MAVERICK  
SORGEN SIE DAFÜR,  
DASS SIE GESEHEN  
WERDEN**

## LAUFLICHT

- Von Can-Am entwickelt, um Sie für hinter Ihnen fahrende Fahrzeuge sichtbar zu machen, insbesondere in staubigen oder rauen Fahrbedingungen.
- Mit Schaltern auf dem Armaturenbrett zur Aktivierung eines von zwei Modi und zur Wahl zwischen 11 verschiedenen, farbigen Lichtmustern für hohe Sichtbarkeit (blau, rot und gelb).
- Trail-Modus: dient als Rückleuchte und als Bremsleuchte.
- Rennsport-Modus: zeigt Lichtmuster und dient als Bremsleuchte (Bremsleuchtenfunktion kann für Rennsportanwendungen deaktiviert werden).
- Modularität ermöglicht die Installation mit hinten an der Überrollvorrichtung montiertem Zubehör.
- Plug-and-Play-Installation.

**Maverick, Maverick MAX (SSP)**

715002887



## LONESTAR RACING TRÄGER FÜR 102 CM-LED-LEUCHTENLEISTE

- Zur Verwendung mit der Baja Designs 102 cm-LED-Leuchtenleiste OnX6 Arc.
- Wertet die durch den Rennsport inspirierte Optik des Fahrzeugs auf.
- Kombinierbar mit Aluminiumdach, Lonestar Racing Aluminiumdach und Sportdach.
- Nicht kombinierbar mit Rennsport-Seitenspiegeln.
- Leuchten separat erhältlich.

**Maverick, Maverick MAX (SSP)**

715003920



## LEUCHTENTRAVERSE

- Robuste Aluminiumkonstruktion mit schlankem Styling.
- Für die Anbringung von Leuchtenleisten und Strahlern mit oder ohne Dach- und Windabweiserkombination.
- Volle Fahrzeugbreite, zur Anbringung von LED-Leuchtenleisten jeder Breite.
- Erforderlich für die Leuchteninstallation auf dem Fahrzeugdach.
- Nicht kombinierbar mit dem Lonestar Racing Aluminiumdach.
- Leuchten separat erhältlich.

**Maverick, Maverick MAX (SSP)**

715003529



## LONESTAR RACING-LEUCHTENTRÄGER

- Zur Verwendung mit Baja Designs LED-Leuchte XL80 und Baja Designs LED-Leuchte XL Sport.
- Zur Anbringung von bis zu zwei Paaren von XL Leuchten.
- Nicht kombinierbar mit Rennsport-Seitenspiegeln.
- Kombinierbar mit Lonestar Racing Aluminiumdach, Aluminiumdach und Sportdach.
- Leuchten separat erhältlich.

**Maverick, Maverick MAX (SSP)**

715003948



## MONTAGESATZ FÜR 99 CM-LED-LEUCHTENLEISTE

(Nicht abgebildet)

- Erforderlich für die Installation der doppelten 99 cm-LED-Leuchtenleiste.
- Inklusive Verkabelung und Montagehalterung.
- Für die Installation ist die Leuchtentraverse erforderlich.

**Maverick, Maverick MAX (SSP)**

715003141

## LEUCHTEN-STROMKABEL

(Nicht abgebildet)

- Erforderlich für Installation der 25 cm- und 38 cm-Leuchtenleisten und der doppelten LED-Leuchtenleisten sowie der runden 10 cm-LED-Leuchten.
- Zur Anbringung an Rammschutz und Dach.

**Maverick, Maverick MAX (SSP)**

715003417

# DOPPELTE LED-LEUCHTEN

24.300 LUMEN



Ausleuchtung bis zu 900 m vor dem Fahrzeug und bis zu 35 m an beiden Seiten.

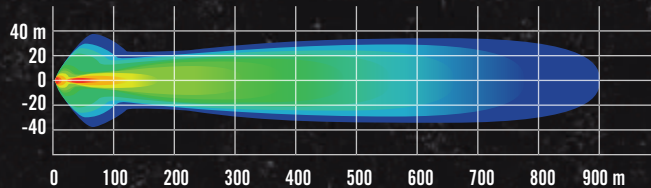

## DOPPELTE 99 CM-LED-LEUCHTENLEISTE (270 WATT)

- Mit 54 Cree-LEDs mit einer Leistung von je 5 W.
- 24.300 Lumen.
- Nicht kombinierbar mit ganzem Windabweiser, schwenkbarem Windabweiser und Rahmenverstärkung.
- Erfordert für die Installation den Montagesatz für 99 cm-LED-Leuchtenleiste (715003141) und die Leuchentraverse (715003529).

**Maverick, Maverick MAX (SSP)**  
715004007

8.400 LUMEN



Ausleuchtung bis zu 580 m vor dem Fahrzeug und bis zu 20 m an beiden Seiten.

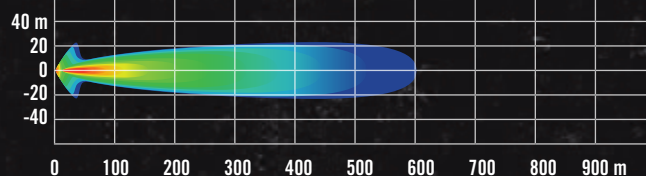

## DOPPELTE 38 CM-LED-LEUCHTENLEISTE (90 WATT)

- Mit 18 Cree-LEDs mit einer Leistung von je 5 W.
- 8.400 Lumen.
- Ergänzung des Leuchtenträgers und der meisten Rammschutzausführungen.
- Inklusive Verkabelung und Schalter.

**Maverick, Maverick MAX (SSP)**  
715002934

5.400 LUMEN



Ausleuchtung bis zu 460 m vor dem Fahrzeug und bis zu 20 m an beiden Seiten.

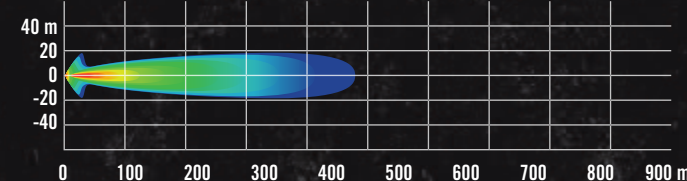

## DOPPELTE 25 CM-LED-LEUCHTENLEISTE (60 WATT)

- Mit 12 Cree-LEDs mit einer Leistung von je 5 W.
- 5.400 Lumen.
- Hohe Leistung im Verhältnis zur Größe.
- Inklusive Verkabelung und Schalter.
- Kann am Can-Am Rammschutz vorne, am Sportdach und am Bimini-Dach angebracht werden.

**Maverick, Maverick MAX (SSP)**  
715002933

1.800 LUMEN

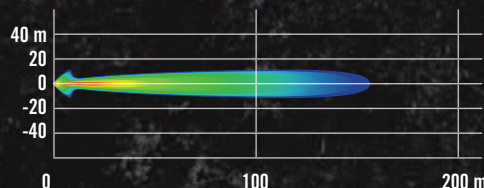

## RUNDE 10 CM-LED-LEUCHTEN (2 X 25 WATT)

- 25 W-LED-Strahler.
- 1.800 Lumen.
- Robust und wasserdicht.
- Grundlegende Verkabelung und Schalter inklusive.
- Schutzgitter mit Can-Am Logo.
- Perfekte Ergänzung des Leuchtenträgers für Sportsonnenblende und der meisten Rammschutzausführungen mit Beleuchtungsmontagesatz.
- Paarweise erhältlich.
- Nicht EG-konform.

**Maverick, Maverick MAX (SSP)**  
715002935

**KONFIGURIEREN SIE IHR CAN-AM BELEUCHTUNGSSYSTEM.** Siehe Seite 90.



## KONFIGURIEREN SIE IHR BELEUCHTUNGSSYSTEM IN 3 EINFACHEN SCHRITTEN

1. ANBRINGUNGSPUNKT WÄHLEN	2. LEUCHTEN WÄHLEN								
	BAJA DESIGNS				CAN-AM				
	25 CM-LED-LEUCHTEN-LEISTE ONX6	102 CM-LED-LEUCHTEN-LEISTE ONX6 ARC	LED-LEUCHTE XL SPORT (PAARWEISE ERHÄLTlich)	LED-LEUCHTE SQUADRON SPORT (PAARWEISE ERHÄLTlich)	LED-LEUCHTE XL80 (PAARWEISE ERHÄLTlich)	DOPPELTE 25 CM-LED-LEUCHTEN-LEISTE	DOPPELTE 38 CM-LED-LEUCHTEN-LEISTE	DOPPELTE 99 CM-LED-LEUCHTEN-LEISTE	RUNDE 10 CM-LED-LEUCHTEN (PAARWEISE ERHÄLTlich)
	Weitere Informationen zu diesen Leuchten finden Sie auf S. 86-87.				Weitere Informationen zu diesen Leuchten finden Sie auf S. 88-89.				
<b>PRE-RUNNER ODER DUNE RAMMSCHUTZ VORNE</b>	710004881 PLUS: 715002885 (Stromkabel)	Nicht zutreffend	710005287 PLUS: 715002884 (Stromkabel)	710004648 PLUS: 715002884 (Stromkabel)	710005041 PLUS: 715003729 (Stromkabel)	715002933 PLUS: 715003417 (Stromkabel)	715002934 PLUS: 715003417 (Stromkabel)	Nicht zutreffend	715002935 PLUS: 715003417 (Stromkabel)
<b>LEUCHTENTRAVERSE / ADVENTURE DACHGE-PÄCKTRÄGER</b>	710004881 PLUS: 715002885 (Stromkabel)	710004630 PLUS: 715002885 (Stromkabel)	710005287 PLUS: 715002884 (Stromkabel)	710004648 PLUS: 715002884 (Stromkabel)	710005041 PLUS: 715003729 (Stromkabel)	715002933 PLUS: 715003417 (Stromkabel)	715002934 PLUS: 715003417 (Stromkabel)	715004007 PLUS: 715003141 (Beleuchtungs- montagesatz)	715002935 PLUS: 715003417 (Stromkabel)
<b>LONESTAR RACING TRÄGER FÜR 102 CM-LED-LEUCHTENLEISTE</b>	Nicht zutreffend	710004630 PLUS: 715002885 (Stromkabel)	Nicht zutreffend	Nicht zutreffend	Nicht zutreffend	Nicht zutreffend	Nicht zutreffend	Nicht zutreffend	Nicht zutreffend
<b>LONESTAR RACING-LEUCHTENTRÄGER</b>	Nicht zutreffend	Nicht zutreffend	710005287 PLUS: 715002884 (Stromkabel)	Nicht zutreffend	710005041 PLUS: 715003729 (Stromkabel)	Nicht zutreffend	Nicht zutreffend	Nicht zutreffend	Nicht zutreffend

### 3. BESTELLEN

#### BESTELLEN SIE ALLE TEILENUMMERN IN DEM ENTSPRECHENDEN FELD

\*HINWEIS: Wird mehr als ein Leuchten-Kit installiert, benötigen Sie ein zusätzliches Leuchten-Stromkabel oder einen zusätzlichen Montagesatz für jedes zusätzliche Leuchten-Kit, das installiert werden soll.

\*Alle Leuchten sind ausschließlich für den Einsatz im Gelände bestimmt.

Manche der abgebildeten Produkte sind in Ihrem Land möglicherweise nicht erhältlich oder zugelassen. Näheres zur Situation in Ihrer Region erfahren Sie bei Ihrem BRP Händler.

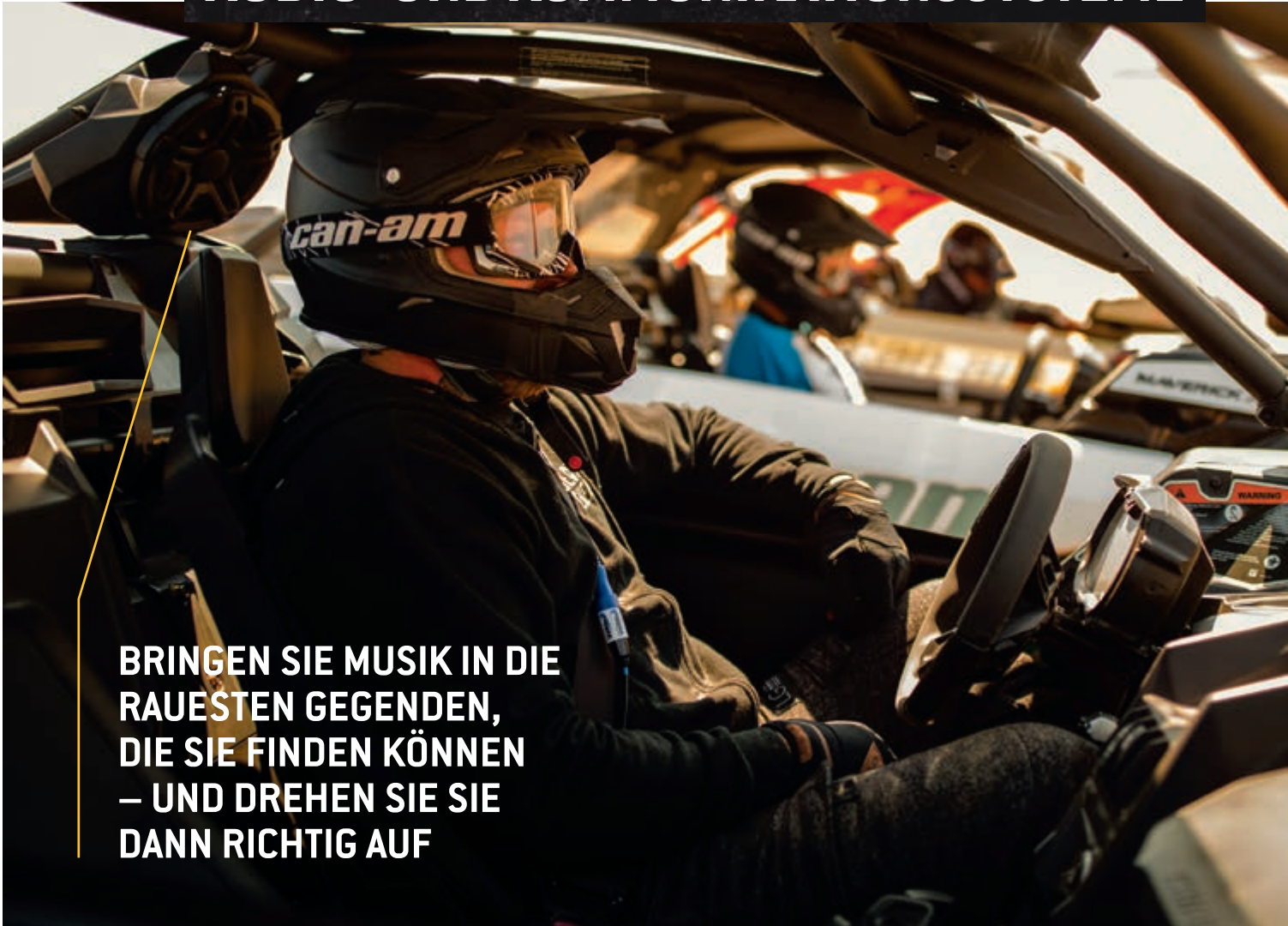

**BRINGEN SIE MUSIK IN DIE  
RAUESTEN GEGENDEN,  
DIE SIE FINDEN KÖNNEN  
– UND DREHEN SIE SIE  
DANN RICHTIG AUF**

## MTX AUDIO-KOMPLETTSYSTEM

- Bluetooth 5<sup>+</sup> Audiosystem von MTX mit 400 W RMS / 800 W Spitze.
- Verfügt konstruktionsbedingt auch bei anspruchsvollsten Fahrbedingungen über die für Can-Am typische Robustheit.
- Beinhaltet Stereo-Lautsprecher zur Montage vorne am Armaturenbrett und hinten am Überrollkäfig sowie eine Überkopf-Einheit mit integriertem 16,5 cm-Subwoofer.
- Entscheiden Sie sich auch für den Halter für elektronische Geräte, dann ist Ihr Bluetooth-Gerät sicher befestigt und für die Wiedergabe Ihrer Lieblingstitel bereit.

**Maverick, Maverick MAX (SSP)**

715002873



## **NEU** MTX ZENTRALLAUTSPRECHER

- Oben mittig montiertes Lautsprechergehäuse mit zwei 16,5 cm-Lautsprechern mit 100 W.
- Verfügt konstruktionsbedingt auch bei anspruchsvollsten Fahrbedingungen über die für Can-Am typische Robustheit.
- Perfektes Extra für das MTX Audio-Komplettsystem, um daraus ein System mit sieben Lautsprechern zu machen oder als unabhängiges System, wenn der AUX-Eingangsstecker direkt an Ihr Musikgerät angeschlossen wird.

**Maverick MAX (SSP)**

715004748





# BLEIBEN SIE MIT IHREN MAVERICKS IN VERBINDUNG

## RUGGED RADIOS FAHRZEUG-ZU-FAHRZEUG-SYSTEM

- Perfekt für die Kommunikation mit Freunden und Familie bei Gruppenausfahrten.
- Praktische, am Lenkrad montierte Push-To-Talk-Taste.
- Beinhaltet Montagehalterung für Funkgerät, Helm-Lautsprecher, Mikrofon-Kit und Ladestation.
- Kann mit dem Rugged Radios Intercom-System (715002891) synchronisiert werden.
- 3-6 km Reichweite.

- Dieser Komplettsatz enthält:  
Rugged Radios Dual-Band-Handfunkgerät RH-5R mit einer Leistung von 5 Watt  
Helm-Lautsprecher / Mikrofon-Kit  
Push-To-Talk-Tasten  
Montagehalterung  
Ladestation

**Maverick, Maverick MAX (SSP)**  
715003440



## RUGGED RADIOS HELM-HEADSETSATZ FÜR BEIFAHRER HINTEN

- Zusätzliche 3,7 m-Kabel und Helm-Lautsprecher/Mikrofon-Kits, um aus Ihrem 2-Personen-Intercom-System ein 4-Personen-Intercom-System zu machen.

**Mit Rugged Radios Intercom-System**

715004380



## RUGGED RADIOS INTERCOM-SYSTEM

- Speziell für die verständliche Kommunikation innerhalb des Fahrzeugs zwischen Fahrer und Beifahrer(n) entwickelt.
- Auf 4 Personen erweiterbar.
- Mit Musik-Port für die Wiedergabe Ihrer Lieblingstitel.
- Nahtlose Integration mit dem Schaltpanel im Armaturenbrett.
- Kann mit dem Rugged Radios Fahrzeug-zu-Fahrzeug-System (715003440) synchronisiert werden.

**Maverick, Maverick MAX (SSP)**

715002891



## FLAGGE MIT ULTRAHELL BELEUCHTETER STANGE IN 5 FARBEN FÜR OPTIMALE SICHTBARKEIT



### FLAGGE MIT BELEUCHTETER STANGE

- Ein Muss für das Fahren in den Dünen.
- 5 W-Cree-LED.
- 5 farbige Lichtscheiben für individuelle Optik.
- Biegsamer Teil durchscheinend, Mast schnell abnehmbar und austauschbar.
- Verbessert die Sichtbarkeit des Fahrzeugs.
- Erfüllt die Anforderungen in den meisten Dünengebieten.
- Halterung aus Aluminiumdruckguss, Acetal-Handverschraubung.
- Inklusive Montagehalterungen und Verkabelung.
- 1,2 m-Flagge zur Montage oben auf dem Überrollkäfig.
- Kann an beiden Seiten des Fahrzeugs angebracht werden.

Maverick, Maverick MAX (SSP)

715002886



### CTEK BRP 5.0 BATTERIELADEGERÄT

- CTEK, der Hersteller der intelligentesten Batterieladegeräte der Welt, hat speziell für BRP ein Ladegerät für alle BRP Produkte hergestellt.
- Das Ladegerät ist für die anspruchsvollen arktischen Bedingungen ausgelegt.
- Weitere Informationen erhalten Sie bei Ihrem Händler.

860200997



## NEU BATTERIELADEGERÄT

- Vollautomatisches 3 A-Batterieladegerät.
- Erhält den Ladezustand von eingelagerten Bleisäurebatterien.
- Lädt kleine Batterien und erhält ihren Ladezustand.
- Mikroprozessorgesteuerte Mehrstufen-Ladetechnik für erhöhte Präzision und Sicherheit sowie längere Batterielebensdauer.
- Erkennt 6- oder 12-Volt-Batterien automatisch.
- Float-Modus-Überwachung hält die Batterieladung automatisch auf dem optimalen Stand.
- Verpolungsschutz trägt zum Schutz der Batterie und des Ladegeräts vor Schäden bei.

715005061

- Klemmenbefestigung außerhalb des Arbeitsbereichs sorgt für Sicherheit und praktische Handhabung.
- Die Anzeigetaste drücken, um den Fortschritt des Ladevorgangs anzuzeigen.
- Energieeffizient/umweltfreundlich, entspricht in Sachen Energieeffizienz den höchsten Industriestandards.
- Inhalt: 3 A-Batterieladegerät, Klemmenadapter, DC-Adapter, Kabel mit abgesicherten Ringelektroden mit Wetterschutz, Gebrauchsanleitung.



## NEU SCHNELL-ANSCHLUSS-BATTERIEKABEL

- (Nicht abgebildet)
- Mit diesem Kabel lassen sich verschiedene Geräte schnell und einfach an Ihr Ladegerät anschließen und laden.
  - Im Lieferumfang des Batterieladegeräts (715005061).
  - Einzeln erhältlich.

715005408

## NEU STARTHILFE

- Gemäß IPX3 wasserbeständige und gekapselte Ausgangsanschlüsse.
- 4 LED-Batterieanzeigen für einfaches Ablesen des Batterie-Ladezustands.
- Kompakte Ausführung, passt problemlos in Ihren Rucksack, Ihr Handschuhfach oder sonstiges Staufach.
- Schneller Start des Fahrzeugs in Notfällen.
- Großartig für Powersport-Fahrzeuge, Motorräder sowie 4- und 6-Zylinder-Fahrzeuge.

715005062

- 2,4 A + 1 A / 5 V-USB-Anschlüsse für das schnelle Laden aller USB-Geräte, darunter Smartphones, MP3-Player und Tablets.
- Das intelligente Kabel sorgt für Schutz gegen Verpolung, Kurzschluss, zu geringe Spannung, zu hohe Temperatur sowie Umkehrladung.
- Integrierte LED-Leuchte (3 Modi).
- Inhalt: Starthilfe 300CA, intelligente Kabelklemme SA858, Ladekabel MC-USB zu USB, Aufbewahrungstasche, Gebrauchsanleitung.



## GARMIN<sup>+</sup> MONTANA<sup>+</sup> 680T GPS

- Das Montana 680T ist robust und wasserfest – und damit vor den Elementen geschützt.
- Bei Sonnenlicht ablesbarer 4"-Touchscreen mit wählbarer Ausrichtung und handschuhfreundlichem Touchscreen-Display, für lebendige Farben und hochauflösende Bilder.
- Die 8-Megapixel-Kamera mit Autofokus versieht Fotos automatisch mit Geo-Tags.
- Tracking von GPS- und GLONASS-Satelliten für verbesserte Positionierung und typischerweise schnellere Korrekturen.
- Vorinstallierte topografische Karten und Jahresabonnement für BirdsEye Satellite Imagery.
- 3-Achsen-Kompass mit barometrischem Höhenmesser.
- Spezifische GPS-Halterung inklusive (Fahrzeug-Montageset erforderlich).
- Vorinstallierte Karte für die USA enthalten.
- Radio-/GPS-Konsolenadapter (715001404) erforderlich (ausgenommen Modelle mit Schnorchelkit (715001728)).

### Maverick, Maverick MAX (SSP)

- Vorinstallierte Karte für die USA enthalten.

715002830

### Europäische Version

- EG-konform.
- Vorinstallierte Freizeitkarte für Europa enthalten.

715003456



## HALTER FÜR ELEKTRONISCHE GERÄTE

- Eine großartige Plattform für Unterhaltung während der Fahrt.
- Die robuste Konstruktion aus spritzgegossenem Polypropylen ermöglicht optimale Integration und einfache Installation.
- Die verstellbare Einheit bietet sicheren Halt für die meisten Tablets und Smartphones mit Abmessungen zwischen 13 cm und 25,4 cm (mit Schutzhülle).
- Nahtlose Kombination mit dem MTX Audio-Komplettsystem und dem Rugged Radios Intercom-System.
- Ermöglicht die Installation des Garmin Montana 680T GPS-Systems.
- Integrierter Stauraum (3,8 l) mit Zugang zum 12 V-Anschluss im Armaturenbrett zum Laden der Geräte.

Maverick, Maverick MAX (SSP)

715002874

## INTEGRIERTER STAURAUUM MIT ZUGANG ZUM 12 V-ANSCHLUSS IM ARMATURENBRETT ZUM LADEN DER GERÄTE

## ANSCHLUSS FÜR VISIERHEIZUNG

- Strategisch am Fahrzeug platziert, damit Sie jederzeit mobil bleiben.
- Optionaler Anschluss für eine Sonnenblendenheizung – sorgt für eine beschlagfreie Fahrt.
- Schnelle und einfache Anbringung.
- Einzeln erhältlich.
- Beheizte Sonnenblende nicht im Lieferumfang enthalten.

Maverick, Maverick MAX (SSP)

715001246



## NEU USB-STECKDOSE

- Zum Aufladen Ihrer elektronischen Geräte während der Fahrt\* (Smartphone, MP3, beheizte Bekleidung usw.).
- Zwei USB-Anschlüsse.
- Sofort betriebsbereit.
- Einfach unter dem Fahrersitz anschließen und benutzen.

\*Die Steckdose kann nicht alle Gerätetypen während der Fahrt aufladen.

Maverick, Maverick MAX (SSP)

219400510







## WARN<sup>†</sup> PROVANTAGE

- Patentierte Rollen-Scheibenbremse für herausragende Kontrolle während des Seilwindenbetriebs.
- Ergonomischer Kupplungsgriff.
- Dreistufiger Planetengetriebestrang für gleichmäßigen, effizienten Betrieb.
- Ganzmetall-Getriebegehäuse und Zahnräder.
- Wetterfester, vollständig abgedichteter Motor und Antriebsstrang.
- Wetterfeste Kabelfernbedienung und Schalter auf dem Armaturenbrett.
- Beschränkte lebenslange Garantie auf mechanische Komponenten und 3 Jahre Garantie auf elektrische Komponenten.
- EG-konform.

### WARN PROVANTAGE 4500-S SEILWINDE

- 2.041 kg Zugkraft.
- 5,5 mm-Synthetikseil mit einer Länge von 15,2 m.
- Doppelt pulverbeschichtete Gussseilführung.
- Für die Installation sind der Kabelstrang für Seilwinde (715003585) und ein Pre-Runner Ramschutz vorne erforderlich.

**Maverick, Maverick MAX (SSP)**  
715002941



### WARN PROVANTAGE 4500 SEILWINDE

- 2.041 kg Zugkraft.
- 5,5 mm-Stahldrahtseil mit einer Länge von 16,8 m.
- Rollenseilführung.
- Für die Installation sind der Kabelstrang für Seilwinde (715003585) und ein Pre-Runner Ramschutz vorne erforderlich.

**Maverick, Maverick MAX (SSP)**  
715002425



## CAN-AM TERRA VON SUPERWINCH<sup>†</sup>

- Ergonomischer Kupplungsgriff.
- Robuste Ganzmetallzahnäder und -buchsen für mehr Drehmoment und längere Lebensdauer.
- Automatische Lasthaltebremse 100 %.
- Gekapselter Magnet für Allwetterschutz.
- Wetterfeste Kabelfernbedienung und Schalter auf dem Armaturenbrett.
- EG-konform.

### CAN-AM TERRA 45 SEILWINDE VON SUPERWINCH

- 2.041 kg Zugkraft.
- 6,3 mm-Stahldrahtseil mit einer Länge von 14,3 m.
- 4-Wege-Schwerlast-Rollenseilführung.
- Für die Installation sind der Kabelstrang für Seilwinde (715003585) und ein Pre-Runner Ramschutz vorne erforderlich.

**Maverick, Maverick MAX (SSP)**  
715002838



### CAN-AM TERRA 45SR SEILWINDE VON SUPERWINCH

- 2.041kg Zugkraft.
- 4,8 mm-Synthetikseil mit einer Länge von 15,2 m.
- Korrosionsbeständige Aluminium-Gussseilführung.
- Für die Installation sind der Kabelstrang für Seilwinde (715003585) und ein Pre-Runner Ramschutz vorne erforderlich.

**Maverick, Maverick MAX (SSP)**  
715004446



### SUPERWINCH GUSSEILFÜHRUNG

- Diese korrosionsbeständige Aluminium-Gusseilführung ist ein Muss bei der Aufwertung Ihrer Seilwinde mit einem Synthetikseil. Sie verhindert, dass das Seil in einer Ecke einer Rollenseilführung hängen bleibt und durch die raue Oberfläche der abgenutzten Rollenführung vorzeitig verschleißt.
- Nur zur Verwendung mit synthetischen Seilen.

**SuperWinch-Seilwinde**  
715004449



### WARN GUSSEILFÜHRUNG

- Konstruktion mit doppelter Pulverbeschichtung.
- Erforderlich für die Verwendung des synthetischen Windenseils (715001118) an WARN-Seilwinden.
- Nur zur Verwendung mit synthetischen Windenseilen.

**Mit WARN-Seilwinde**  
705204567



### KABELLOSE FERNBEDIENUNG

- Dank dem Kabelstrang mit integrierter Antenne und komplettem Montagezubehör ist dieses System schnell und einfach zu installieren.
- Mit dieser kabellosen Fernbedienung können Sie Ihre Seilwinde von überall in einem Radius von 15,2 m bedienen und erhöhen so Ihre Bergungsmöglichkeiten.
- Alle Komponenten sind wetterfest.

**Mit WARN-Seilwinde**  
715002542



### KABELSTRANG FÜR SEILWINDE

- (Nicht abgebildet)
- Erforderlich für die Montage der Seilwinde.

**Maverick, Maverick MAX (SSP)**  
715003585

### WARN KABELFERNBEDIENUNG

- Mit diesem Nachrüstset können Sie die tragbare Kabelfernbedienung an Ihre serienmäßige Seilwinde anschließen.
- EG-konform.
- Kabelstrang 710004823 erforderlich, um die Fernbedienung an einem Fahrzeug mit werkseitig installierter Seilwinde zu betreiben.

**Mit WARN-Seilwinde**  
710001002



### SUPERWINCH KABELFERNBEDIENUNG

- Mit diesem Nachrüstset können Sie die tragbare Kabelfernbedienung an Fahrzeuge mit serienmäßiger Seilwinde anschließen.
- EG-konform.
- Kabelstrang 710004823 erforderlich, um die Fernbedienung an einem Fahrzeug mit werkseitig installierter Seilwinde zu betreiben.

**Mit SuperWinch-Seilwinde**  
710004887



### ROLLENSEILFÜHRUNG

- Empfohlen beim Austausch des Drahtseils.
- Hochleistungs-Ersatzseilführung für Seilwinden.

**Mit WARN-Seilwinde**      **Mit SuperWinch-Seilwinde**  
715001119                      710004822



### SYNTHETISCHES WINDENSEIL

- 5,5 mm-Synthetikseil mit einer Länge von 15,2 m für WARN-Seilwinde.
- Die WARN-Gusseilführung (705204567) ist erforderlich, wenn auf ein Synthetikseil umgestellt wird, um vorzeitige Beschädigung und vorzeitigen Verschleiß des Seils zu vermeiden.

**Mit WARN-Seilwinde**  
715001118



- 4,8 mm-Synthetikseil mit einer Länge von 15,2 m für SuperWinch-Seilwinden.
- Die SuperWinch-Gusseilführung (715004449) ist erforderlich, wenn auf ein Synthetikseil umgestellt wird, um vorzeitige Beschädigung und vorzeitigen Verschleiß des Seils zu vermeiden.

**Mit SuperWinch-Seilwinde**  
715004448

### ANHÄNGEVORRICHTUNG HINTEN

- Robuste, leichte Stahlkonstruktion.
- Elektrotauchbeschichtung.
- Fester Montagepunkt für den Kugelkopf, um das Fahrzeug mit einer Zugvorrichtung zu versehen.
- Diese Anhängervorrichtung bietet eine Zugkraft von 590 kg.
- Kugelkopf nicht inklusive.

**Maverick, Maverick MAX (SSP)**  
■ 715002883 • Schwarz      ■ 715003938 • Can-Am Rot



### SYNTHETISCHES VERLÄNGERUNGSSEIL

- Leichtgewichtig, 6,3 mm Durchmesser, einfach zu handhaben und klappert nicht in der Transportbox.
- Lässt sich leicht mit dem Windenseil verbinden und ermöglicht eine zusätzliche Länge von 15,2 m.
- Zugkraft pro Seil: 2041 kg.

715001120



### NEU X RC / X MR ZUGHAKEN HINTEN

- Bietet einen soliden Anhängepunkt, falls gezogen werden muss.
- Ermöglicht Ihnen die Befestigung der meisten Gurte und Haken.
- Aus robustem, 5 mm dickem Stahlblech und einem 16 mm-Stahlrohr zum Einhängen eines Hakens.
- Serienmäßig bei den Modellen Maverick X rc und X mr.

**Maverick, Maverick MAX (SSP)**  
715004450



### ERSATZDRAHTSEIL

- 16,8 m langes Drahtseil mit 5,5 mm Durchmesser für WARN-Seilwindensatz.

**Mit WARN-Seilwinde**  
715001117



- 14,3 m langes Drahtseil mit 6,3 mm Durchmesser.
- 2.041 kg Zugkraft.

**Mit SuperWinch-Seilwinde**  
705011595



### NEU FEUERLÖSCHER

- Ideal für Fett-, Öl- und Elektrobrände.
- Geeignet für Lonestar Racing-Feuerlöschhalterung.
- Nicht EG-konform.

295100833



### LONESTAR RACING FEUERLÖSCHERHALTERUNG

- Schnell zu öffnende Halterung, durch die Sie den Feuerlöscher im Notfall sekundenschnell herauschieben können.
- Aus schwarz eloxiertem Aluminium.
- Bietet Ihnen die Sicherheit, zuverlässige Notfallausrüstung an Bord zu haben.
- Geeignet für Rohre mit einem Durchmesser von 4,7 cm.
- Kann überall am Überrollkäfig befestigt werden.
- Inklusive Halterungen, Schnelllösestift, Montageplatte und 2 Schellen.
- Feuerlöscher separat erhältlich.
- Mit „Lonestar Racing for Can-Am“-Logo.

**Maverick, Maverick MAX (SSP)**

715003734





**NEU LONESTAR RACING HOCHLEISTUNGSSCHALTBLECH UND -KNOPF**

- Das Schaltblech besteht aus robustem Edelstahl und wird verschraubt, damit fester Sitz gewährleistet ist.
- Zum Set gehört ein Lonestar Racing Schaltknopf aus Aluminium.
- Bietet mehr Stabilität für den leistungsorientierten Fahrer.

**Maverick, Maverick MAX (SSP)**  
715004866



**NEU VERSTÄRKTE KASTENFÖRMIGE LONESTAR RACING DOPPELSCHICHT-STÜTZPLATTE FÜR RADIUSSTANGE HINTEN**

- Doppelschicht-Stützplatte für Radiusstange aus Edelstahl.
- Verstärkt die Radiusstangen-Montagestelle am Rahmen und verleiht Ihrem Fahrzeug zugleich eine perfekte Rennsportoptik.
- Einfache Montage.

**Maverick, Maverick MAX (SSP)**  
715005046

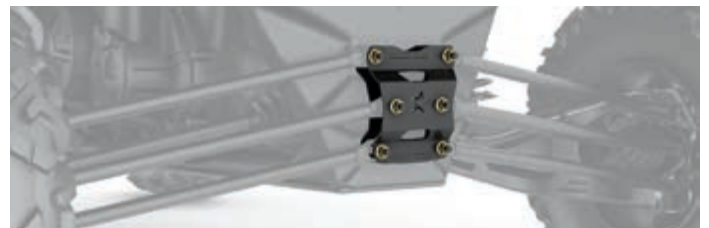

**NEU LONESTAR RACING SCHNELLÖSEBOLZEN FÜR KUPPLUNGSABDECKUNG**

- Dieses Set ermöglicht es Ihnen, Ihre Kupplungsabdeckung sekundenschnell abzunehmen, um ohne Werkzeug Zugang zum Riemen zu erhalten.
- Beinhaltet vier „Schnelllöse“-Bolzen aus Edelstahl mit Clips und Halteseilen.
- Ersetzt alle Schrauben der Kupplungsabdeckung.
- Dieses Produkt hat Auswirkungen auf die Abdichtung der Kupplungsabdeckung; es wird dringend empfohlen, dieses Produkt nur bei trockenen Fahrbedingungen zu verwenden.

**Maverick, Maverick MAX (SSP)**  
715005045



Manche der abgebildeten Produkte sind in Ihrem Land möglicherweise nicht erhältlich oder zugelassen. Näheres zur Situation in Ihrer Region erfahren Sie bei Ihrem BRP Händler.



**SIE BRAUCHEN LONESTAR  
RACING ZUBEHÖR, WENN  
SIE DIE MÖGLICHKEITEN  
AUSREIZEN WOLLEN**



**NEU KASTENFÖRMIGE ECKBLECHE FÜR ÄUSSERE  
STANGENVERBINDUNGEN**

- Verstärken die mittleren Radiusstangenverbindungen und schützen Sie bei rauen Fahrbedingungen.
- Inklusive Edelstahlbolzen.

**Maverick, Maverick MAX (SSP)**

715004868



**NEU LONESTAR RACING SCHMUTZFÄNGER MIT HALTERUNGEN**

- Diese anschraubbaren Schmutzfänger sind ein großartiges Extra.
- Langlebige Chrom-Molybdän-Halterungen.
- Schützen Längslenker, Läufer und Gleichlaufgelenke vor Steinen und Schmutz.
- Paarweise erhältlich.

**Maverick, Maverick MAX (SSP)**

715004865

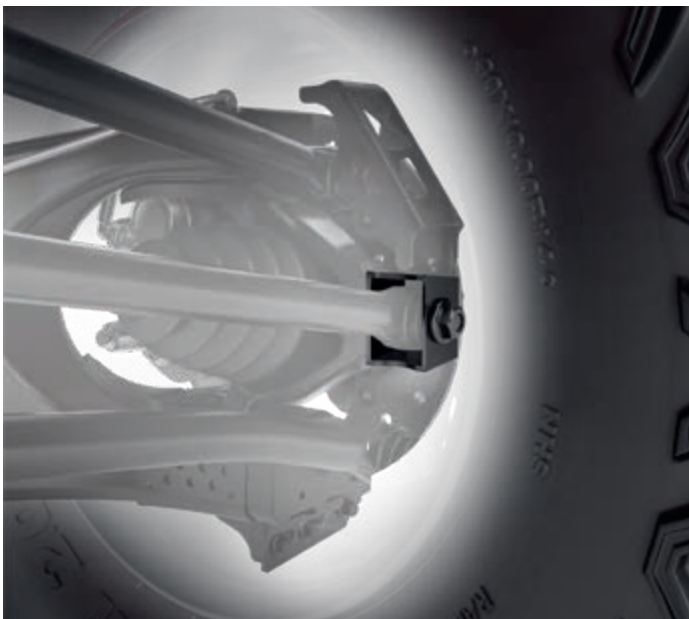



## LEISTUNGS-UPGRADE-KIT AUF 172 PS

- Leistungs-Upgrade-Kit ausschließlich für 2017er Maverick (SSP) Modelle.
- Gewinnen Sie 13,2 kW (18 PS) für eine Leistung von insgesamt 126,6 kW (172 PS).
- Beinhaltet: Zwischenkühler mit Lüfter, Kraftstoffpumpe, Katalysator und Hochleistungsriemen.
- Die Installation muss von einer BRP Vertragswerkstatt vorgenommen werden, um die Fahrzeuggarantie zu erhalten.
- C.A.R.B. Durchführungsverordnung #D-799U.

**Maverick, Maverick MAX (SSP) (2017er Modelle)**

715004700

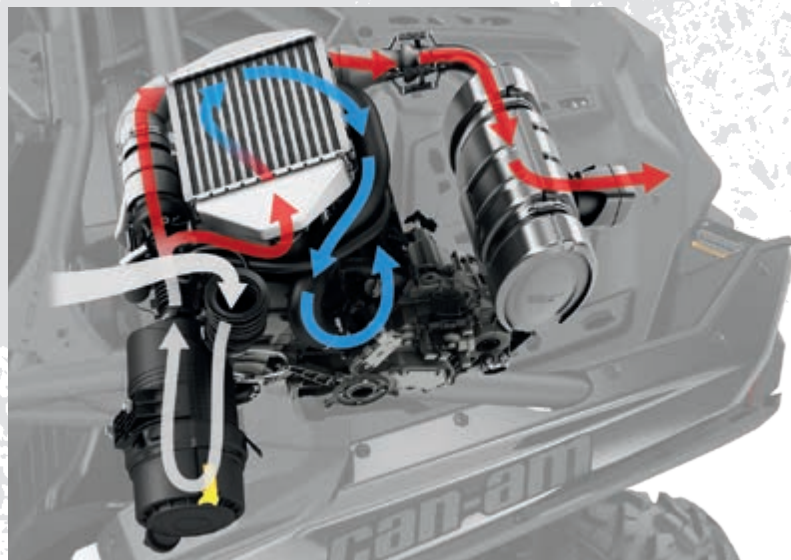

## OFFROAD-SPINDELWAGENHEBER

- Durch den Rennsport inspirierter Spindelwagenheber für das Anheben Ihres Fahrzeugs und das schnelle und mühelose Wechseln platter Reifen unterwegs.
- Kann leicht mit jedem Standard-Maulschlüssel oder Schlagschrauber (13 mm) betätigt werden.
- Integrierter Grundträger zur einfachen Montage an Ersatzreifenträgern.
- Mit zwei festen Befestigungspunkten für sichere Hebepunkte.
- Höhe einstellbar zwischen 19 cm und 108 cm.

**Maverick, Maverick MAX (SSP)**

715003610





### FOX<sup>†</sup> HIGH-PERFORMANCE 2.5 / 3 BYPASS-STOSSDÄMPFER\*

- Dieses aus Piggyback-Stoßdämpfer vorne und Stoßdämpfer mit Ausgleichsweiche hinten bestehende Upgrade-Kit gibt Ihnen dieselbe Federungsleistung wie bei X rs-Modellen.
- Verbesserung von Fahrkomfort und Fahrzeug-Handling.
- Die interne Bypass-Technologie bietet positionsabhängige Dämpfung, die sich an jedes Gelände anpasst und für zusätzliche Bequemlichkeit sorgt.
- Zweifache Druckstufenverstellung (DSC).
- Hohes Maß an Einstellmöglichkeiten und Kontrolle, wodurch Fahrer aller Qualifikationsniveaus und Fahrstile eine Feinabstimmung Ihrer Fahrt auf jedes Gelände und alle Bedingungen vornehmen können.
- Großer Verstellbereich für die Ausfederung.
- Zweistufen-Federn mit einstellbarem Übergangspunkt und einstellbarer Vorspannung.
- Direkt austausch- und anschraubbare Stoßdämpfer.
- 29"-Reifen empfohlen.

**Maverick (außer X rs-Modelle) (SSP)**

715003937



### YOSHIMURA AUFSTECK-SCHALLDÄMPFER

- In Zusammenarbeit mit Yoshimura entwickelt.
- Aus Edelstahl 304, mit Endrohr aus Karbonfaser.
- Besserer Sound, bessere Optik und 19 % leichter als der serienmäßige Schalldämpfer.
- USDF/USDA-geprüfter Funkenfänger.
- Kein Tuning des Kraftstoffspritzsystems erforderlich.
- ROHVA- und EPA-konform.
- Nicht EG-konform.

**Maverick, Maverick MAX (SSP)**

715002882



### **NEU** GEBOGENE UNTERE LENKSTREBEN

- Gebogene Ausführung sorgt für mehr Bodenfreiheit.
- Serienmäßig bei den Modellen X mr und X rc.

**Maverick, Maverick MAX (SSP)**

715005066 • 72"-Modelle

715005065 • 64"-Modelle

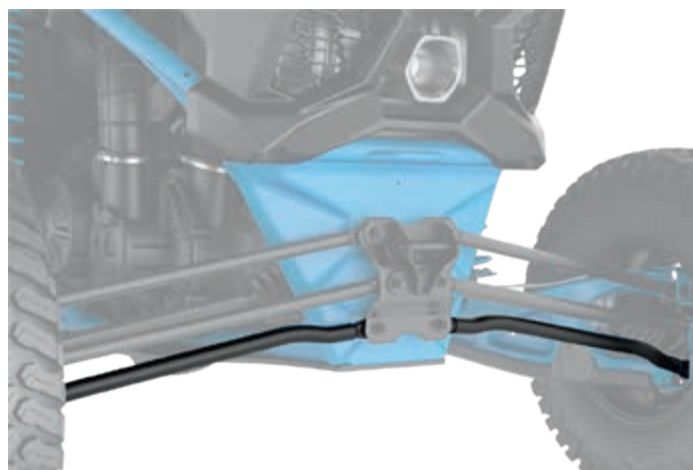

**\*WARNUNG:** Jede Veränderung oder Ergänzung von Zubehör kann Auswirkungen auf das Handling Ihres Fahrzeugs haben. Es ist wichtig, dass Sie sich die Zeit nehmen, sich mit dem Fahrzeug vertraut zu machen, nachdem Änderungen vorgenommen wurden, um zu lernen, wie Sie Ihr Fahrverhalten entsprechend anpassen müssen. Nehmen Sie keine Manipulationen mithilfe unerlaubter Änderungen vor und installieren Sie keine Ausrüstung, die von BRP nicht speziell für das Fahrzeug zertifiziert wurde. Diese Änderungen wurden durch BRP nicht geprüft und können die Verletzungsgefahr und die Gefahr des Verlusts der Kontrolle über das Fahrzeug erhöhen oder zum Erlöschen der Betriebserlaubnis für das Fahrzeug führen. Erkundigen Sie sich bei Ihrem BRP Vertragshändler nach geeignetem Zubehör, das für Ihr Fahrzeug erhältlich ist.



### S&B PARTIKELABSCHIEDER

- Verwendung von Verwirblern, um Staub, Schnee oder Schlamm zu ca. 94 % auszustoßen, bevor diese Ihr Luftfiltergehäuse erreichen.
- Trägt dazu bei, die Leistung Ihres Fahrzeugs zu erhalten, den Motor zu schützen und die Lebensdauer Ihres Filters dramatisch zu verlängern.
- Verstellbare Klemmbefestigung am oberen oder unteren Überrollbügel und kombinierbar mit installierten Dächern.
- Nicht kombinierbar mit Rahmenverstärkungen hinten bei 2019er Modellen.

Maverick (außer X mr-Modelle), Maverick MAX (SSP)

715004297

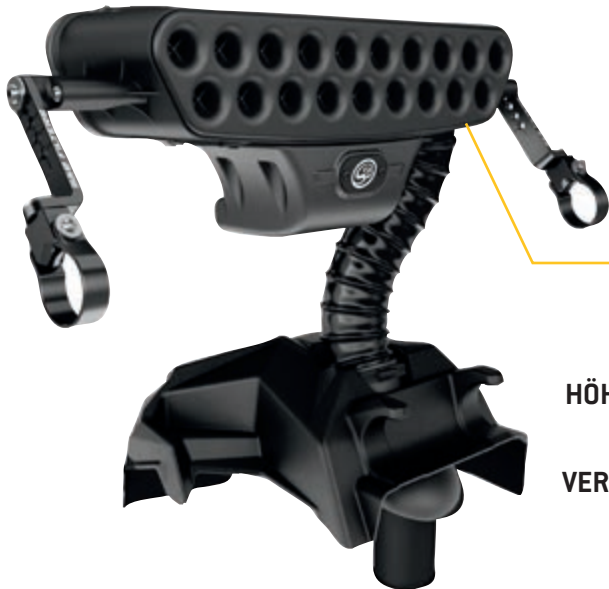

**S&B PARTIKEL-ABSCHIEDER  
ERMÖGLICHEN  
HÖHEREN DURCHSATZ  
OHNE SICH  
ZUZUSETZEN UND  
VERHINDERN SO,  
DASS IHR MOTOR UNTER  
ZUVIEL STAUB ZU  
LEIDEN HAT**

### NEU SCHNORCHELKIT

- Verlegung des Motor- und CVT-Lufteinlasses nach oben, sodass das Fahrzeug zur Hälfte in Wasser/Schlamm eintauchen kann, ohne dass Wasser in den Motor gelangt.
- Nicht kombinierbar mit S&B Partikelabscheider, LinQ Schwenkträger, Lonestar Racing Rahmenverstärkung hinten sowie allen Rückwänden und Heckfenstern.
- Serienmäßig bei Maverick X mr Modellen (SSP).
- Nicht EG-konform.

Maverick, Maverick MAX (SSP)

715003733





## TWIN AIR- HOCHLEISTUNGSFILTER

- Die beste Wahl für die rauesten Bedingungen.
- Mehrstufiger Ölfilterschaumstoff für überragende Staubfilterleistung mit hohem Luftstrom.
- Wasch- und wiederverwendbar.

**Maverick, Maverick MAX (SSP)**

715002895



## AUSTAUSCHSCHAUMSTOFF

(Nicht abgebildet)

- Austauschschaumstoff für Twin Air Hochleistungsfilter.

**Maverick, Maverick MAX (SSP)**

707800713

# ABDECKUNGEN UND EXTRAS



## ABDECKUNG FÜR ANHÄNGERTRANSPORT

(Nicht abgebildet)

- Hochbelastbares Segeltuch aus UV-beständigem, düsengefärbtem Polyester.
- Weiches Innenfutter schützt Windabweiser und farbige Verkleidungen vor Abrieb.
- Alle stark beanspruchten Bereiche sind mit einer doppelten Segeltuchlage verstärkt.
- Die witterungsbeständige Abdeckung für Anhängertransport schützt Ihr Fahrzeug während der Lagerung oder des Transports.
- Öffnung für Zugriff auf Tankverschluss und Zugang zur Kabine auf der Beifahrerseite.
- Schnelle und einfache Anbringung.
- Perfekte Passgenauigkeit für Ihr Fahrzeug mit oder ohne Can-Am Zubehör.

**Maverick (SSP)**

715002877

**Maverick MAX (SSP)**

715003843

## NEU EINZIEHBARE BOLT-ON<sup>†</sup> ZURRGURTE IN RATSCHENAUSFÜHRUNG

- Perfekt für den Transport Ihres Powersport-Fahrzeugs oder die Ladungssicherung.
- Einfache Montage: auf jeder ebenen Fläche anschraubbar (z. B. Lkw-Ladefläche oder Rahmen).
- Zurrgrurt (2,5 cm x 1,8 m) mit hoch beanspruchbaren Nähten, die eine Zurrkraft von 226 kg und eine Reißfestigkeit von 680 kg ergeben.
- Mit dem praktischen, ausziehbaren Druckknopf kann der Gurt automatisch gelöst, aufgerollt und verstaut werden, während der Ratschenmechanismus den Gurt fest anzieht, um Ihr Fahrzeug oder Ihre Ladung zu sichern.
- Der Gummi-Ratschengriff sorgt für guten Griff, und der Haken ist mit Vinyl ummantelt, um die Oberfläche, an der er eingehakt wird, zu schützen.
- Paarweise erhältlich.

295100737



## ZUGRATSCHEN-ZURRGURTE

- Maximale Nutzlast von 181 kg.
- Gurt (2,5 cm x 3 m) mit Sea-Doo, Ski-Doo und Can-Am Logos.
- Deluxe-Ratsche mit Gummigriff.
- Ummantelte S-Haken.
- Satz enthält 2 Stück.

860200447 • Schwarz/Grau



## APACHE 360 LT RAUPENSYSTEM

Das technisch ausgereifte Raupensystem verleiht Ihrem Can-Am Fahrzeug ultimative Traktion bei rauen Einsatzbedingungen.

Hochleistungskomponenten sorgen für Verlässlichkeit und die Bauweise ermöglicht exzellente Beschleunigung und Kurvenfahrt sowie ausgezeichnetes Brems- und Schräghangfahrverhalten.

Ein innovatives DPS-Modul ermöglicht genaue Geschwindigkeitsmessung und optimierte Lenkunterstützung beim Einsatz mit Raupen, was für perfekte Kontrolle und müheloses Fahren sorgt.

Die erhöhten, gummiumspritzen, doppelt gelagerten Schwerlasträder und der versetzte Radabstand sorgen dafür, dass Reibung und Vibration auf ein Mindestmaß gesenkt werden und die Zuverlässigkeit erhöht wird.

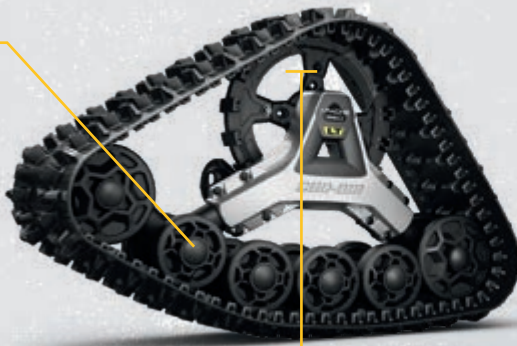

Zusätzliche Bodenfreiheit von 11,4 cm



Gesamt-Bodenauffläche von 14.784 cm<sup>2</sup>



Schnelle und einfache Anbringung



Einzigartige, einstellbare Aufstandsfläche, damit Sie das ganze Jahr über die härtesten Bedingungen bewältigen.

### NEU APACHE™ 360 LT RAUPENSYSTEM

- Für schwere Lasten konzipierte Multifunktionsraupen, die für die meisten Can-Am Geländefahrzeuge geeignet sind.
- Die zusätzliche Einstellung der Aufstandsfläche ermöglicht bessere Leistung in rauem Gelände.
- Die Aufstandsfläche ist 7 bis 9 % größer als diejenige des Raupensystems Apache 360.
- Erhöhung der mittleren Bodenfreiheit um 11,44 cm.
- Stollenhöhe vorne 2,5 cm, hinten 3,2 cm.
- Apache 360 LT Montagesatz erforderlich.
- Empfohlen zur ausschließlichen Verwendung auf Schnee für den Maverick (SSP).

**Maverick, Maverick MAX (SSP)**

715005103

### GANZJAHRESRAUPEN\*

Das APACHE 360 LT RAUPENSYSTEM wartet mit einer einzigartigen, einstellbaren Aufstandsfläche, mit der Sie das ganze Jahr über die härtesten Bedingungen bewältigen. Sie können einen besseren Anstellwinkel in rauem Gelände oder mehr Auftrieb in **Tiefschnee** wählen. Extrem vielseitig und auch im Frühjahr ideal, wenn der **Boden schlammig und weich ist**, sodass Sie – ob bei der Arbeit oder in der Freizeit – auf Ihrem Gelände unterwegs sein können, ohne Schäden zu verursachen. Manche Nutzer schwören bei sehr **morastigem oder sumpfigem Boden auf dieses Raupensystem**, um das ganze Jahr über für bessere Bodenhaftung zu sorgen.

\*Empfohlen zur ausschließlichen Verwendung auf Schnee für den Maverick (SSP).

### NEU APACHE 360 LT MONTAGESATZ

(Nicht abgebildet)

- Erforderlich für die Installation des Apache 360 LT Raupensystems.
- Raupen-DPS-Modul und Vorfilter nicht enthalten.

**Maverick, Maverick MAX (SSP)**

64"-Modelle  
715004392

72"-Modelle  
715004393

### RAUPEN-DPS-MODUL

(Nicht abgebildet)

- Ein innovatives DPS-Modul, das genaue Geschwindigkeitsmessung und optimierte Lenkunterstützung beim Einsatz mit Raupen ermöglicht, was für perfekte Raupenkontrolle und müheloses Fahren sorgt.
- Erforderlich für die Installation des Apache 360 LT Raupensystems.

**Maverick, Maverick MAX (SSP)**

715004707

### LUFTEINLASS-VORFILTER

- Mehr Schutz für Ihren Motor bei rauen Geländebedingungen.
- Trägt dazu bei, den Luftfilter sauberer zu halten.
- Der Filter stoppt Partikel, die größer als 0,19 mm sind.
- Einfache Montage ohne Werkzeug.
- Nicht kombinierbar mit dem S&B Partikelabscheider.
- Erforderlich für die Aufrechterhaltung der Fahrzeuggarantie, wenn die Raupen angebracht sind.

**Maverick, Maverick MAX (SSP)**

715004266

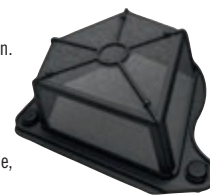

## RÄUMSCHILD

### ALPINE FLEX RÄUMSCHILD KOMPL., 183 CM

- 183 cm-Räumschild aus flexiblem, thermoplastischem UHMW-Kunststoff mit höchster Schlagfestigkeit.
- Seine beeindruckende Flexibilität verhindert Schäden am Räumschild durch versehentlichen Anprall.
- Die Fähigkeit zur Schlagabsorption gewährleistet, dass das Räumschild seine ursprüngliche Form wieder annimmt.
- Der Rückwärts-Lösemechanismus sorgt dafür, dass Stöße nur mit stark verringerter Heftigkeit an den Fahrer oder das Fahrzeug weitergeleitet werden.
- Montagesystem für schnelle und einfache Anbringung/Abnahme.
- Dank der in bequemer Höhe angebrachten Schaufeldrehvorrichtung müssen Sie sich beim Einstellen des Räumschildwinkels nicht bücken.

- Der hohe Drehpunkt hält das Räumschild auf dem Boden.
- Geeignet für alle Alpine Flex Räumschild-zubehörsätze, um die Einsatzflexibilität des Räumschildes weiter zu erhöhen.
- Enthält Räumschild-Seilführungsrolle und Seilsicherer-Begrenzungs-schalter.

Dieser Komplettsatz enthält: Alpine Flex Räumschild 183 cm (715001972), Alpine Flex Räumschild-Schubrahmen (715002461), Alpine Flex Räumschild-Montagesatz (715003833)

**Maverick, Maverick MAX (SSP)**

715004695



Manche der abgebildeten Produkte sind in Ihrem Land möglicherweise nicht erhältlich oder zugelassen. Näheres zur Situation in Ihrer Region erfahren Sie bei Ihrem BRP Händler.



## ERSTAUSRÜSTER-REIFEN

### X DS REIFEN – MAXXIS BIGHORN

Vorne - 29" x 9" x 14"  
705401674  
Hinten - 29" x 11" x 14"  
705502225

### MAXXIS BIGHORN 2.0-REIFEN

Vorne - 28" x 9" x 14"  
705401592  
Hinten - 28" x 11" x 14"  
705502144

Vorne - 27" x 9" x 14"  
705401377  
705400961 ·   
Hinten - 27" x 11" x 14"  
705502019  
705501295 · 

### NEU MAXXIS LIBERTY REIFEN

- Entwickelt für leistungsorientiertes Fahren und um Ihnen und Ihrem Side-by-Side-Fahrzeug Freiheit in unterschiedlichem Gelände zu geben.
- 8-lagige Radialkonstruktion.
- 30" x 10" x 14".

Maverick X rc (SSP)  
705402143

### X RS REIFEN – MAXXIS BIGHORN

Vorne und hinten - 30" x 10" x 14"  
705401718



## ERSTAUSRÜSTER-FELGEN

### NEU X RC BEADLOCK-FELGE 14"

- Aluminiumfelge, schwarz, mit gefräster Außenfläche und klar lackiert.
- Beadlock-Farbe wählbar (nicht enthalten).
- Erfordert 16 Bolzen (250000893) für die Beadlock-Anbringung.

Maverick, Maverick MAX (SSP)

 705402207 · Schwarz und gefräst  
 705402173 · Schwarz



### NEU 14"-FELGE FÜR RC

- Aluminiumfelge schwarz, klar lackiert.

Maverick, Maverick MAX (SSP)

705402254



### 14"-BEADLOCK-FELGE

- Aluminiumfelge schwarz, klar lackiert.
- Beadlock-Farbe wählbar.
- Erfordert 16 Bolzen (250000893) für die Beadlock-Anbringung.

Maverick, Maverick MAX (SSP)

Vorne - 14" x 7"  
• Einpresstiefe = 55 mm  
• Für Xrs = vorne und hinten

Hinten - 14" x 8"  
• Einpresstiefe = 76 mm  
705502286

705401706

### 14"-BEADLOCK

- Aluminiumguss-Beadlock.
- Muss an Felge vorn (705401706) und Felge hinten (705402286) angebracht werden.

Maverick und Maverick MAX (nur Modelle X rs, X ds) (SSP)

 705401709 · Schwarz  
 705401913 · Gold

### 14"-FELGE

- Aluminiumfelge schwarz, klar lackiert.

Maverick und Maverick MAX (nur Basismodelle) (SSP)

Vorne - 14" x 7"  
• Einpresstiefe = 55 mm  
705401965

Hinten - 14" x 8"  
• Einpresstiefe = 76mm  
705502493



# SPORTBEKLEIDUNG UND FAHRERBEKLEIDUNG



## CAN-AM SPORTBEKLEIDUNG

### NEU KAPUZENJACKE

- Kapuzen-Sweatshirt mit Reißverschluss.
- Rippstrickbündchen an Taille und Ärmeln.
- Can-Am Aufdruck im Kapuzenfutter.
- Logo mit hochdichtem Druck vorn.
- Zwei Handwärmetaschen.
- Eingewebtes Label an den Taschen.

60 % Baumwolle,  
40 % Polyester-Fleece

454080 - S, M, L, XL, 2XL, 3XL  
Blau (80), Schwarz (90)



### NEU CAN-AM KAPUZENPULLOVER

- Leichter Baumwoll-Kapuzenpullover.
- Gedrucktes Logo am Ärmel.
- Eingewebtes Label am Saum.

60 % Baumwolle,  
40 % Polyester

454079 - S, M, L, XL, 2XL, 3XL  
Dunkelgrau (07)





### NEU TECHNIKER-SHIRT

- Garngefärbtes Twill-Shirt.
- Aufgenähte Logos vorn.
- Falte hinten mittig.
- Brusttasche mit Reißverschluss.

60 % Baumwolle,  
40 % Polyester

454074

S, M, L, XL, 2XL, 3XL

Blau (80), Schwarz (90)



### NEU ORIGINAL-T-SHIRT MIT LANGEM ARM

- Baumwoll-T-Shirt mit Ätzdrucklabel und eingewebtem Label hinten.

100 % Baumwolle

454085

S, M, L, XL, 2XL, 3XL

Weiß (01), Schwarz (90)



## 108 CAN-AM SPORTBEKLEIDUNG

### NEU ORIGINAL-T-SHIRT

- Baumwoll-T-Shirt mit Ätzdrucklabel und eingewebtem Label hinten.

100 % Baumwolle

454068 · XS, S, M, L, XL, 2XL, 3XL · Weiß (01), Schwarz (90)



### NEU INTRUSION T-SHIRT

- Baumwoll-T-Shirt mit Siebdruckklogo und eingewebtem Label hinten.

100 % Baumwolle

447373 · XS, S, M, L, XL, 2XL, 3XL · Schwarz (90), Gelb (95)



### NEU X-TEAM T-SHIRT

- Baumwoll-T-Shirt mit Siebdruckklogo vorne und hinten.
- Eingewebtes Label an der Seite.

100 % Baumwolle

454069 · XS, S, M, L, XL, 2XL, 3XL · Blau (80), Schwarz (90)



### NEU ORIGINAL-T-SHIRT FÜR DAMEN

- Baumwoll-T-Shirt mit Ätzdrucklabel und eingewebtem Label hinten.
- Femininer Schnitt.

95 % Baumwolle, 5 % Elasthan

454071

XS, S, M, L, XL, 2XL

Weiß (01), Schwarz (90)



### NEU X-TEAM T-SHIRT FÜR DAMEN

- Baumwoll-T-Shirt mit Siebdrucklabel und eingewebtem Label an der Seite.
- Tasche vorn.

95 % Baumwolle, 5 % Elasthan

454070

XS, S, M, L, XL, 2XL

Türkis (Aqua) (76), Schwarz (90)



### NEU KAPPE INTRUSION

- Verstellbarer Kunststoffriemen.
- Baumwoll-Canvas vorn.
- Aufgestickte Logos vorn.
- Netzeinsatz hinten.

55 % Baumwolle, 45 % Polyester

447370 · Einheitsgröße

Dunkelgrau (07),

Schwarz (90)



### NEU SCHIEBERMÜTZE INTRUSION

- Verstellbarer Kunststoffriemen.
- Baumwoll-Canvas.
- Gesticktes Logo vorn.
- Eingewebtes Label hinten.
- Siebdruck-Aufdruck unter dem Schirm.

100 % Baumwolle

447383 · Einheitsgröße  
Blau (80)



### NEU SCHILDMÜTZE

- Verstellbarer Kunststoffriemen.
- Flacher Schirm.
- Baumwoll-Canvas vorn.
- Netzeinsatz hinten.

55 % Baumwolle, 45 % Polyester

447646 · Einheitsgröße

Schwarz (90)



### NEU KAPPE CLASSIC

- Verstellbarer Kunststoffriemen.
- Aufgesticktes 3D-Logo vorn.
- Eingewebtes Label hinten.
- Siebdruck-Aufdruck unter dem Schirm.

100 % Baumwolle

448522 · Einheitsgröße

Grau (09), Rot (30), Blau (80),

Navy (89), Schwarz (90)



Manche der abgebildeten Produkte sind in Ihrem Land möglicherweise nicht erhältlich oder zugelassen. Näheres zur Situation in Ihrer Region erfahren Sie bei Ihrem BRP Händler.



## NEU ADVENTURE TEAM TRIKOT

- Schnell trocknendes, antibakterielles und feuchtigkeitsregulierendes Gewebe.
- Verlängerter Rücken für höheren Tragekomfort während der Fahrt.
- Netzgewebe für zusätzliche Belüftung am Unterarm.
- Nicht verblässende, sublimierte Grafikelemente.
- Rippstrickbündchen.

100 % Polyester

454072 • S, M, L, XL, 2XL, 3XL • Grau (09), Rot (30)



## NEU X-RACE TRIKOT

- Sehr leichtes, schnell trocknendes, antibakterielles und feuchtigkeitsregulierendes Gewebe.
- Netzstoff für maximale Atmungsaktivität.
- Verlängerter Rücken für höheren Tragekomfort während der Fahrt.
- Nicht verblässende sublimierte Grafiken.
- Rippstrickbündchen.

100 % Polyester

454073 • S, M, L, XL, 2XL, 3XL • Dunkelgrau (07), Blau (80)



## NEU TEAM-TRIKOT FÜR DAMEN

- Locker sitzender Schnitt mit spezieller Passform für Damen.
- Schnell trocknendes, antibakterielles und feuchtigkeitsregulierendes Gewebe für maximale Bequemlichkeit.
- Netzgewebe für zusätzliche Belüftung am Unterarm.
- Rippstrickbündchen.
- Nicht verblässende, sublimierte Grafikelemente.

90 % Polyester, 10 % Elasthan

454134 • XS, S, M, L, XL, 2XL  
Grau (09), Petrol (74)



## MOSSY OAK CAMO-TRIKOT

- Sehr leichter, schnell trocknender, antibakterieller und feuchtigkeitsregulierender Stoff.
- Verlängerter Rücken für erhöhten Tragekomfort.
- Nicht verblässendes, sublimiertes Mossy Oak Break-Up Country Camo-Gewebe, passend zum Muster der ATVs/Side-by-Side-Fahrzeuge.

100 % Polyester

286606 • M, L, XL, 2XL, 3XL  
Mossy Oak Break-Up Country  
Camo (37)



**SCHLAMMSCHUTZ-JACKE**

- 100% wasserdichtes PVC.
- Elektronisch verschweißte Nähte.
- Belüftungsschlitze an Unterarmen und Rücken.
- Zwei Außentaschen.
- Elastische Armbündchen.
- Kapuze und Saum mit Kordelzug.

Polyvinylchlorid (PVC).  
**286676** • S, M, L, XL, 2XL  
 Transparent (00),  
 Mattschwarz (93)



**SCHLAMMSCHUTZ-HOSE**

- Hose in Übergröße aus 100% wasserdichtem PVC.
- Elektronisch verschweißte Nähte.
- Strategisch angebrachte Belüftung.
- Schlitze am Beinabschluss.

Polyvinylchlorid (PVC).  
**286128** • S, M, L, XL, 2XL  
 Transparent (00),  
 Mattschwarz (93)



**JACKEN UND HOSEN**



**FAHRERJACKE FÜR HERREN**

- Äußerst strapazierfähiges, mit Teflon<sup>1</sup> behandeltes Nylon mit wasserdichter, atmungsaktiver RPM-Beschichtung.
- Durchgehend doppelt genäht.
- Stark beanspruchte Nähte verschleißt.
- Doppelte Reißverschlussabdeckung und an Handgelenken sowie Saum verstellbar.
- Kleine Öffnung an linker Schulter für Trinkschlauch (nicht enthalten).
- Vorgeformte Ärmel.

100 % Nylon

**286390** • XS, S, M, L, XL, 2XL, 3XL • Gelb (10), Camo (37), Schwarz (90)



- Großflächige Belüftung an Brust, Ärmeln und Rücken für maximale Atmungsaktivität und guten Luftstrom.
- Ärmel lassen sich in einer Tasche am unteren Rücken verstauen.
- Zahlreiche Taschen.
- Innenfutter aus Netzgewebe.
- Reflektierende Details.
- Jacke und Hose können miteinander verbunden werden.



**ABENTEUER-HOSEN FÜR HERREN**

- Leichte, strapazierfähige Hose mit wasserdichtem, atmungsaktivem RPM-Gewebe.
- Wasserdichtes Stretch-Element am Schritt und am oberen Rücken für Bewegungsfreiheit.
- Dreifach genähte Ausführung zur Verstärkung am Schritt.
- Stark beanspruchte Nähte verschleißt.
- Geformter Kniebereich mit Abnähern.

100 % Nylon

**286391** • 28, 30, 32, 34, 36, 38, 40, 42, 44 • Gelb (10), Camo (37)

- Saum mit Einfassband am Hosenaufschlag zur Verstärkung.
- Sturmgamaschen an der unteren Öffnung.
- Seitlicher Velcro<sup>®</sup> Klettverschluss an der Taille.
- Seitlicher 2-Wege-Reißverschluss am Bein für leichteres Ausziehen.
- Jacke und Hose können miteinander verbunden werden.
- Innenfutter aus Netzgewebe.
- Gürtelschlaufen.



Die Ärmel lassen sich über einen Reißverschluss abtrennen, sodass Sie diese Jacke bei warmem Wetter als Weste tragen können. Die Ärmel lassen sich in einer großen Tasche am unteren Rücken verstauen.





### MOSSY OAK CAMO-JACKE

- Flüsterleises, wasserdichtes Gewebe mit Mossy Oak Break-Up Country Camo-Muster, passend zum Muster der ATVs/Side-by-Side-Fahrzeuge.
- Vollversiegelte Nähte.
- Belüftungsöffnungen an den Ärmeln und in den Seitennähten zum Abtransport von Feuchtigkeit.
- Abnehmbare Kapuze und Schirm mit Zugkordel zur Höhenverstellung.
- Verstellbare Bündchen mit Klettverschluss.
- Brusttaschen, zwei dehnbare Taschen weiter unten sowie Handwärmetaschen.
- Konzipiert für das Tragen eines Rucksacks, mit problemlosem Zugang zu Belüftungsöffnungen und Taschen.
- Vorgeformter Ellbogenbereich und verlängerter Rückenbereich für Fahrposition.

100 % Polyester

286544 • M, L, XL, 2XL

Mossy Oak Break-Up Country Camo (37)



### MOSSY OAK CAMO-HOSE

- Flüsterleises, wasserdichtes Gewebe mit Mossy Oak Break-Up Country Camo-Muster, passend zum Muster der ATVs/Side-by-Side-Fahrzeuge.
- Vollversiegelte Nähte.
- Leicht erreichbare Cargo-Doppeltaschen.
- Seitlicher Reißverschluss bis zum Knie.
- Dünnere Schaumstofflage an Knie und Gesäß für zusätzlichen Komfort.
- Abnehmbare Hosenträger.
- Vorgeformter Kniebereich und erhöhte Taille hinten für ideale Fahrposition.
- Gebürstetes Trikotfutter.
- Gürtelschlaufen.
- Verstellbares System am Beinabschluss.

100 % Polyester

286545 • M, L, XL, 2XL

Mossy Oak Break-Up Country Camo (37)



### RANCH-ARBEITSJACKE

- Aus sehr strapazierfähigem, flecken- und wasserabweisendem Baumwoll-Canvas.
- Leicht isoliert.
- Einsatz am hinteren Armlochrand für mehr Bewegungsfreiheit.
- Vorgeformte Ärmel und verlängerter Rücken für erhöhten Fahrkomfort.
- Zahlreiche Taschen.

100 % Baumwolle

Isolierung: 100 % Polyester

286551 • S, M, L, XL, 2XL, 3XL

Braun (04)



### RANCH-ARBEITSHOSE

- Aus sehr strapazierfähigem, flecken- und wasserabweisendem Baumwoll-Canvas.
- 2 Cargo-Taschen seitlich am Bein.
- Gürtelschlaufen.
- Vorgeformte Hosenbeine.

100 % Baumwolle

286556 • 28, 30, 32, 34, 36, 38, 40, 42, 44

Braun (04)



### STURM-JACKE

- Wasserdicht, winddicht und atmungsaktiv dank RPM MAX-Technologie.
- Winddichtes, DWR-behandeltes Polyestergewebe.
- Vollversiegelte Nähte.
- Doppelte vordere Deckleiste mit innenliegendem Regenablauf.
- Minimalistisches Design hält Schlamm und Wasser fern.
- Reißverschlussaschen auf der linken Brustseite und auf Taillenhöhe.
- Innentasche mit Klettverschluss.
- Einsätze am hinteren Armlochrand für Bewegungsfreiheit.
- Vorgeformte Ärmel.
- Can-Am Aufdruck vorn.
- Geprägter Can-Am Aufnäher hinten.
- Verstellbare Ärmelbündchen und Taille.

100 % Polyester

286611 • M, L, XL, 2XL, 3XL • Khaki (05)



### STURM-HOSE

- Wasserdicht, winddicht und atmungsaktiv dank RPM MAX-Technologie.
- Winddichtes, DWR-behandeltes Polyestergewebe.
- Vollversiegelte Nähte.
- Reißverschlussaschen am linken Bein.
- Verstellbare Hosenträger mit Rückenlatz.
- Y-förmige Hosenträger für sicheren Halt auf den Schultern.
- Sturmamaschen an der unteren Öffnung.
- Abgesetzter Einsatz im Schritt hält Wasser und Schlamm fern.
- Vorgeformte Hosenbeine.
- Can-Am Aufdruck am rechten Bein.
- Verstärktes Gewebe an der Beininnenseite.

100 % Polyester

286612 • S, L, XL, 2XL, 3XL • Khaki (05)



## 112 JACKEN UND HOSEN

### WINDDICHTER CAN-AM JACKE

- Winddichter, DWR-behandelter Nylonstoff.
- Enger Schnitt.
- Stark beanspruchte Nähte verschleißt.
- Taschen für die Hände und zusätzlich eine Napoleontasche innen.
- Große, reflektierende Streifen an den Schultern für optimale Erkennbarkeit.
- Verstellbare Ärmelbündchen und Taille.
- Jacke und Hose können miteinander verbunden werden.
- Vorgeformte Ärmel.
- Mit Can-Am Logo vorne und hinten.

100 % Nylon

286578 • XS, S, M, L, XL, 2XL, 3XL  
Schwarz (90)



### WINDDICHTER CAN-AM HOSE

- Winddichter, DWR-behandelter Nylonstoff.
- Enger Schnitt.
- Strapazierfähiges 500-Denier-Gewebe am Gesäß.
- Stark beanspruchte Nähte verschleißt.
- Oberschenkeltasche.
- Elastische Taille mit Gürtelschlaufen.
- Kann über der normalen Hose getragen werden.
- Vorgeformte Hosenbeine.
- Mit Can-Am Logo auf der Tasche.

100 % Nylon

286579 • 28, 30, 32, 34, 36, 38, 40, 42, 44  
Schwarz (90)



### NEU WINTERJACKE

- Robuster Strukturstoff, wasserfest, winddicht und atmungsaktiv dank RPM-Technologie.
- Kritische Nähte für zusätzlichen Schutz verschleißt.
- Lüftungöffnungen an den Unterarmen verbessern die Feuchtigkeitsabfuhr bei anstrengenden Fahrten oder mildem Wetter.
- Zwei Taschen an der Taille und eine Napoleon-Tasche.
- Innentaschen für Schilmütze.
- Einzigartiges Design mit vorderer Deckleiste und isolierter Unter-Deckleiste für Winddichtigkeit beim Fahren im Gelände.
- Schneefang verhindert das Eindringen von Wind, Kälte und Schnee.
- Reflektierende Details.
- Micropolyester am Kragen und Microfleece an den Innenbündchen.
- Innenelemente vorn und hinten mit Microfleece gefüttert für mehr Wärme und Komfort.
- Leicht erreichbare Krageneinstellung auf beiden Seiten.
- Verstellmöglichkeiten an Saum und Handgelenken.
- Can-Am Aufdruck vorn und auf dem Ärmel.
- Can-Am Stickerei hinten.

60 % Polyester, 40 % Leder  
Isolierung: Primaloft Schwarz

286609 • L, XL, 2XL, 3XL • Schwarz (90)



### NEU WINTERLATZHOSE

- Wasserdicht, winddicht und atmungsaktiv dank RPM-Technologie.
- Intelligente Kombination aus speziell für Fahrten im Winter konzipierten Materialien.
- Stark beanspruchte Nähte verschleißt.
- Verstärktes Gewebe an Gesäß und Knien.
- Seitlicher Reißverschluss über 3/4 der Länge mit verstellbarem Saum.
- Reflektierende Details.
- Sturmgamasche mit Verbindung zur Stiefelschnürung, um das Eindringen von Schnee zu verhindern.
- Vorgeformte Hosenbeine.
- Latzhose mit hohem Vorder- und Rückenteil zum Schutz vor Wind und Schnee.
- Verstellbare Hosenträger mit Y-förmiger Trägerführung für sicheren Halt auf den Schultern.
- Gesäß mit Fleecefutter.

60 % Polyester, 40 % Leder  
Isolierung: Primaloft Schwarz

286610 • S, M, L, XL, 2XL, 3XL • Schwarz (90)



### MOTOCROSSHOSE FÜR DAMEN

- Leichte, strapazierfähige Hose mit wasserdichtem, atmungsaktivem RPM-Gewebe.
- Wasserdichtes 500-Denier-Nylon an Gesäß und unterer Innennaht.
- Stretchgewebe am Taillenbund.
- Stark beanspruchte Nähte verschleißt.
- Lüftungöffnung am Oberschenkel mit wasserabweisendem Reißverschluss.
- Gesäßtasche mit Reißverschluss und Deckleiste.
- Jacke und Hose können miteinander verbunden werden.
- Saum mit Einfassband am Hosenaufschlag zur Verstärkung.
- Sturmgamaschen an der unteren Öffnung.
- Geförmte Knie mit Abnähern.
- Innenfutter aus Netzgewebe.
- Gürtelschlaufen.

100 % Nylon

286478 • 6, 8, 10, 12 • Schwarz (90)



### WINTERLATZHOSE FÜR DAMEN

- Wasserdicht, winddicht und atmungsaktiv dank RPM MAX-Technologie.
- Feminin geschnitten, funktionell, bequem und vielseitig.
- Alle Nähte und Logos versiegelt.
- 1000-Denier-Nylonfutter an Gesäß, Knien und Innenbeinen.
- Polarfleece an Gesäß und Knien.
- Halsschutz aus Stretchfleece.
- Mit separat zu öffnendem Gesäßteil.
- Vorgeformter Kniebereich.
- Durchgehende Zweizeige-Reißverschlüsse an den Seiten.
- Verstellbarer Taillenbund.
- Gesäßtaschen.
- Wasserdichter Reißverschluss an der rechten Oberschenkeltasche.
- Reflektierende Details.

90 % Nylon, 10 % Polyester  
Isolierung: Primaloft Schwarz

286460 • XS, S, M, L, 3XL • Mattschwarz (93)



**CAN-AM FAHRERSTIEFEL**

- Strapazierfähige, 20 cm hohe Fahrer-Schnürstiefel.
- VIBRAM® Bifida<sup>1</sup> Laufsohle für überlegene Leistung.
- Wasserdichte COSMO<sup>1</sup> HydroGuard<sup>1</sup> Membran.
- Vollnarbiges Oberleder (wasserdichtes Nubuk bei Farbe Beige).
- Herausnehmbare Meramec<sup>1</sup> Ultron<sup>1</sup> Einlegesohlen.

100 % Leder

444197 - 7, 8, 9, 10, 11, 12, 13 • Beige (02), Schwarz (90)

- Besonders komfortabel gepolsterter Schaftrand.
- Hohe eingenähte Lasche hält Wasser und Schmutz fern.
- Stahlkappen.
- Abriebbeständiger Zehenschutz aus TPU.
- Hoch beanspruchbare Doppelnäht in Bereichen mit starker Belastung.
- Abriebbeständige Schnürsenkel.

**CAN-AM NEOPREN-SCHLAMMSTIEFEL**

- 100-prozentig wasserdichte Polyurethan-Stiefel.
- Oberbereich aus Neopren für maximale Flexibilität beim Gehen und Fahren.
- Leichtes und angenehm weiches Futter.
- Dynamisches Sohlenprofil für maximalen Halt auf allen Böden.
- Hervorragende Widerstandsfähigkeit gegen Öle, Schmierfette und Benzin.

60 % Polyurethan, 40 % Neopren

444196 - 8, 9, 10, 11, 12, 13  
Schwarz (90)444201 - 8, 9, 10, 11, 12, 13  
Next G-1 Vista Camo (37)**BALAKLAVAS/STURMHAUBEN****MIKROFLEECE-STURMHAUBE**

- Dehnbares, antibakterielles, wärmendes Fleecegewebe mit gebürsteter Innenfläche.
- Flatlock-Nähte verhindern Scheuern auf der Haut.

92 % Polyester, 8 % Elasthan

447565 • Einheitsgröße • Schwarz (90)

**FUNKTIONS-STURMHAUBE**

- Microfleece-Sturmhaube mit strategisch angebrachtem Netz-Stoff für Atmungsaktivität.
- Winddichter Halsschutz.
- Höher auf der Nackenseite für größeren Bewegungsbereich.
- Flatlock-Nähte verhindern Scheuern auf der Haut.

92 % Polyester, 8 % Elasthan

445950 • Einheitsgröße • Schwarz (90)

**EINFACHE STURMHAUBE**

- Für Wärme, Trockenheit und Komfort.
- Flatlock-Nähte verhindern Scheuern auf der Haut.

80 % Nylon, 20 % Elasthan

447449 • Einheitsgröße • Schwarz (90)

**SCHUTZ VON HALS UND RUMPF****WINDDICHTE SCHICHT**

- Entscheidender Schutz für Ihren Rumpf.
- Winddichte, warme und atmungsaktive Schicht.
- Dehnbares Gewebe und uneingeschränkte Armbewegung.
- Reißverschluss an der Schulter für einfaches An- und Ausziehen, auch bei aufgesetztem Helm.
- Flatlock-Nähte verhindern Scheuern auf der Haut.

100 % Polyester

286348 • S, M, L, XL, 2XL • Schwarz (90)

**NACKENSCHUTZ**

- Anti-Pilling-Fleece.
- Elasthan-Einfassband für besseren Sitz.

100 % Polyester

286331 • Einheitsgröße • Schwarz (90)





## ENDURO ENTWICKELT FÜR LANGE TOUREN UND JEDE MENGE ABENTEUER.

### Merkmale und Vorteile

Perfekt für abenteuerliche Touren, auf Trails oder im Gelände. Der EX-2 bietet die doppelte Erfahrung des Fahrens mit einem Visierhelm in Kombination mit der Optik und den Vorteilen eines MX-Helms.

- Außenschale aus modernem Verbundwerkstoff.
- Verriegelbares, verstellbares und kratzfestes Visier.
- Austauschbare, zurückschiebbare Sonnenblende.
- Abnehmbarer, aerodynamischer Schirm.
- Besonders komfortables und waschbares Dri-Lex<sup>®</sup> Futter.
- Überdimensionierter Windabweiser am Kinn.
- Verstellbare Be- und Entlüftungöffnungen.

### EX-2 ENDURO HELM

Außenschale: Polycarbonat-Verbundmaterial

448466

XS, S, M, L, XL, 2XL

Schwarz mit Grafikdesign (94)

DOT ECE22.05



## XP-3 SUPERLEICHTER HELM IM MOTOCROSSSTIL: GROSSER FUNKTIONSUMFANG FÜR AUSSERGEWÖHNLICHE LEISTUNG, SCHUTZ UND KOMFORT.

### Merkmale und Vorteile

- Hochwertige Schalenkonstruktion mit superleichter Glasfaser und stoßdämpfendem EPS-Futter.
- Aerodynamisch abgestimmtes, voll verstellbares Visiersystem.
- Spezielles Design mit Edelstahlgitter.
- Hi-Max Be- und Entlüftungssystem vorne und hinten für bestmögliche Kühlung.
- Herausnehmbares, waschbares, austauschbares und feuchtigkeitsregulierendes CoolMax<sup>™</sup> Innenfutter.
- Leichter Doppel-D-Kinnriemen.
- Gewicht: ca. 1.470 g in Größe L.
- Haltbare, mehrfarbige Grafikelemente, klar lackiert.
- Mit Can-Am Logo.
- Dreifach zertifiziert: DOT, ECE und SNELL M2015.

### NEU XP-3 PRO X-RACE HELM

Außenschale: Glasfaser

448537

XS, S, M, L, XL, 2XL

Weiß (01), Gold (11)

DOT Snell ECE22.05



### XP-3 X-RACE HELM

- Haltbare, mehrfarbige Grafikelemente, klar lackiert.

Außenschale: Glasfaser

448342 - ECE

XS, S, M, L, XL, 2XL

Gelb (10), Grün (70)

DOT Snell ECE22.05



## XC-4 PREMIUM-LOOK UND -STIL.

### Merkmale und Vorteile

- Besonders leichte Außenschale aus Polycarbonat mit stoßdämpfendem EPS-Futter.
- Voll verstellbares Visiersystem.
- Spezielles Design mit Edelstahlgitter.
- Hi-Max Be- und Entlüftungssystem vorne und hinten für bestmögliche Kühlung.
- Herausnehmbares, waschbares, austauschbares und feuchtigkeitsregulierendes Innenfutter.
- Leichter Doppel-D-Kinnriemen.
- Gewicht: ca. 1.470 g in Größe L.

### NEU XC-4 MODERN HERITAGE HELM

- Haltbare, mehrfarbige Grafikelemente, klar lackiert.
- Mit Can-Am Logo.

Außenschale: Polycarbonat-Verbundmaterial

448526 · XS, S, M, L, XL, 2XL  
Weiß (01), Grau (09)

DOT ECE22.05



### XC-4 HELM

Außenschale: Polycarbonat-Verbundmaterial  
448255 · XS, S, M, L, XL, 2XL · Schwarz (90)

DOT Snell



### XC-4 HELM FÜR DAMEN

- Haltbare, mehrfarbige Grafikelemente, klar lackiert.
- Inklusive Winter-Atemabweiser.

Außenschale: Polycarbonat-Verbundmaterial  
448397 · XS, S, M, L, XL, 2XL · Pink (36)

DOT ECE22.05



## STAUBMASKEN

- Leicht austauschbare Filter entfernen 99,9 % des Staubs, der Partikel, der Pollen und der Gerüche in der Luft.
- Bestehend aus weichem und gleichzeitig beständigem Neopren, das sich angenehm unter dem Helm und der Motocross-Brille trägt.
- XS/S passt den meisten Kindern bis 12 Jahren, M/L passt den meisten Fahrern sowie Fahrerinnen und XL/2XL passt Personen von größerer Statur (107+ kg).
- Enthält zwei Austauschfilter und eine kleine Verstautasche.



### NEU CAN-AM ORIGIN STAUBMASKE

- Praktische Tasche für MP3-Player an der Seite.

448524  
XS/S, M/L, XL/2XL  
Schwarz mit Grafikdesign (94)



### NEU BELÜFTETE CAN-AM STAUBMASKE

448525  
XS/S, M/L, XL/2XL  
Schwarz (90)



### CAN-AM X-RACE STAUBMASKE

448247  
XS/S, M/L, XL/2XL  
Gelb (10)

## KOMMUNIKATIONSSYSTEM

### NEU SENA 30K BLUETOOTH-KOMMUNIKATIONSSYSTEM

- Bluetooth-Headset, das mit der Mesh Intercom™ Technologie von Sena arbeitet.
- Das 30K hat eine neue Schnellladefunktion – damit reicht eine Ladezeit von nur 20 Minuten aus, um die Bluetooth-Intercom-Technologie beeindruckende fünf weitere Stunden bzw. die Mesh-Intercom-Technologie drei weitere Stunden zu nutzen.
- Frequenz von 2,4 GHz, wodurch die Verbindung mit anderen Fahrern revolutioniert wird.
- Sollte ein Fahrer der Gruppe außerhalb der Reichweite geraten, bleibt die Gruppe über die Mesh-Intercom-Technologie automatisch verbunden. Ist der Fahrer wieder in Aktionsreichweite, wird die Verbindung nahtlos wieder hergestellt.
- Im »Private Mode« können über das 30K bis zu 16 Fahrer innerhalb eines Umkreises von bis zu 1,6 Kilometern im Voll-Duplex-Modus miteinander kommunizieren.
- Die Sena 30K-Audio-Multitasking-Technologie ermöglicht es Ihnen, über die Adaptive Mesh-Networking-Technologie Gespräche zu führen und gleichzeitig via Bluetooth Musik von Ihrem Smartphone zu hören, Telefonate anzunehmen oder zu tätigen oder GPS-Navigationsanweisungen wiederzugeben.

#### Einzelpack

448610

Einheitsgröße

Schwarz (90)

#### Doppelpack

448611

Einheitsgröße

Schwarz (90)





### CAN-AM RACE SANDSCHUTZBRILLE VON SCOTT

- No Fog<sup>1</sup>-Glasbehandlung gegen Beschlagen.
- Graues Lexan<sup>1</sup>-Glas mit 100%-igem UV-Schutz.
- Offenzelliger Schaumstoff zum Schutz vor Staub.
- Mehrschichtiger Schaumstoff am Gesicht.
- Haltbarer, rutschfester Riemen.
- Kombinierbar mit Abreiß- und Abrollfolien (separat erhältlich).
- Zusätzliches klares Glas in der Verpackung.

448491 • Einheitsgröße • Schwarz (90)



### CAN-AM ABENTEUER-MOTOCROSS-BRILLE VON SCOTT ZUM TRAGEN ÜBER HERKÖMMLICHER BRILLE

- Mit denselben großartigen Funktionsmerkmalen wie die Can-Am Abenteuer-Motocross-Brille, so konstruiert, dass sie bequem über herkömmliche Brillen passt.

447901 • Einheitsgröße • Schwarz (90)



### CAN-AM ABENTEUER-MOTOCROSS-BRILLE VON SCOTT

- No Fog-Glasbehandlung gegen Beschlagen.
- Klares Lexan-Glas.
- Mehrschichtiger Schaumstoff am Gesicht.
- Haltbarer, rutschfester Riemen.
- Kombinierbar mit Abreiß- und Abrollfolien (separat erhältlich).

447900 • Einheitsgröße  
Weiß (01), Gelb (10), Schwarz (90)



### CAN-AM TRAIL-MOTOCROSS-BRILLE VON SCOTT

- Klares Lexan-Glas mit 100 %-igem UV-Schutz.
- Hypoallergenes, besonders weiches Polster am Gesicht.
- Haltbarer, rutschfester Riemen.
- Kombinierbar mit Abreiß- und Abrollfolien (separat erhältlich).

447899 • Einheitsgröße  
Weiß (01), Gelb (10), Schwarz (90)



**CAN-AM WORKS-FOLIENSYSTEM VON SCOTT**

- 1 Antihaft-Austauschglas.
- 2 Rollen Folie.
- 1 Schmutzfänger.
- 6 Abreibfolien.

447908 • Einheitsgröße • Transparent (00)



**CAN-AM WORKS-EINFACHGLAS-ABREISSSATZ VON SCOTT**

- 1 transparentes Austauschglas.
- 6 Abreibfolien.
- 2 Stifte inklusive.

447910 • Einheitsgröße • Transparent (00)



**EINZELNES MOTOCROSS-BRILLEN-AUSTAUSCHGLAS**

- Stoßfestes Polycarbonat.
- No Fog-Glasbehandlung gegen Beschlagen.

447905 • Einheitsgröße • Transparent (00), Grau (09)

448225 • Einheitsgröße • Mirror Silver (22)



**DOPPELTES MOTOCROSS-BRILLEN-AUSTAUSCHGLAS**

- Stoßfestes Polycarbonat.
- No Fog-Glasbehandlung gegen Beschlagen.

447906 • Einheitsgröße  
Transparent (00), Rosa (36)



**HANDSCHUHE**

**NEU X-RACE HANDSCHUHE**

- Air Mesh-Einsätze für Belüftung und Beweglichkeit.
  - Doppelte Clarino®-Schicht an Handfläche und Daumen für mehr Beständigkeit und Komfort.
  - Vorgekrümmt.
  - Silikonfingerspitzen für besseren Grip.
  - Details in Direkteinspritzungsoptik am Handrücken.
  - Klettverschluss am Handgelenk.
- Netzzeinsatz, Elasthan, Clarino®

**HERREN**

446306  
XS, S, M, L, XL, 2XL  
Rot (30), Blau (80)



**DAMEN**

446311  
S, M, L, XL, 2XL  
Türkis (Aqua) (76),  
Schwarz (90)



**NEU ADVENTURE TEAM HANDSCHUHE**

- Elasthan-Ausführung sorgt für Flexibilität.
- Chamude-Handfläche.
- Vorgekrümmt.
- Nicht verblässende, sublimierte Grafikelemente.
- Handschuhe leicht überstreifbar.
- Geschweißtes Logo.
- Silikonaufruck an den Fingerinnenseiten.

Außenmaterial: Elasthan, Chamude, Polyester

446305 • S, M, L, XL, 2XL, 3XL • Rot (30)



**MOSSY OAK CAMO-HANDSCHUHE**

- Passend zum Mossy Oak Break-Up Country Camo-Muster der ATVs/ Side-by-Side-Fahrzeuge.
- Isolierung von 100 g hält die Kälte fern.
- Schnelles und leichtes Erreichen des Abzugs durch Öffnung für Zeigefinger\*.
- Besonders robuster Handflächenbereich mit Lederpolsterung für zusätzliche Griffbarkeit.
- Wasserdichter/winddichter/atmungsaktiver Hipora™-Einsatz.
- Velcro® Klettverschluss am Handgelenk.
- Vorgeformte Fingerbereiche.
- Lange Stulpen zum Tragen über dem Jackenärmel.
- \* Zeigefingerbereich nicht vollständig wasserdicht.

85 % Polyester, 15 % Leder  
Isolierung: 100 % Polyester

286572 • M, L, XL, 2XL, 3XL • Mossy Oak Break-Up Country Camo (37)



**WINTERHANDSCHUHE UND -FÄUSTLINGE**

- mcFIT®-Technologie für bessere Griffbarkeit an der Handfläche.
- Besonders warme Nylonhandschuhe mit Handflächenbereich aus Leder.
- Herausnehmbares, antibakterielles, feuchtigkeitsregulierendes Futter.
- Linker Handschuhdaumen mit Frotteestreifen zum Abwischen von Wasser, Schnee oder Beschlag vom Helmvisier.
- Reflektierende Details.

Nylon, Leder  
Isolierung: Primaloft Gold

**Handschuhe**  
286204  
S, M, XL  
Schwarz (90)



**Fäustlinge**  
286583  
M, L, XL, 2XL  
Schwarz (90)



mcFIT steht für Maximum Comfort Fit, ein Höchstmaß an Komfort und Passform, da die Membran und die Außenhülle einen Verbund bilden. Handschuhe, bei denen diese Technologie zum Einsatz kommt, sind flexibler und fühlen sich letztendlich besser an.

## JUNIOR X CROSS CRUSH HELM

- Außenschale aus modernem Verbundwerkstoff.
- EPS-Innenfutter mit unterschiedlicher Materialdichte.
- Besonders weiches, herausnehmbares/waschbares Futter.
- Verstellbares Visier zum Schutz vor den Elementen.
- Mehrere Belüftungsöffnungen halten Sie kühl und trocken.
- Leichter Doppel-D-Kinnriemen.
- Ski-Doo und Can-Am Aufkleber in der Verpackung.
- Optionaler Atemabweiser (separat erhältlich).

Außenmaterial: ABS

448506 · S, M, L · Schwarz mit Grafikdesign (94)



DOT ECE22.05

## CAN-AM JUNIOR-GELÄNDE-MOTOCROSS-BRILLE VON SCOTT

- Integrierte, speziell lackierte Grafikelemente auf Gestell und Riemen.
- No Fog<sup>+</sup>-Glasbehandlung gegen Beschlagen.
- Klares Lexan<sup>+</sup>-Kunststoffglas mit 100%-igem UV-Schutz.
- Mehrschichtiger Schaumstoff am Gesicht.
- Haltbarer, rutschfester Riemen.

448512 · Einheitsgröße · Schwarz (90)



## CHASE T-SHIRT FÜR JUNGEN

- Can-Am Aufdruck hinten.
  - 100 % Baumwolle
- 286489 · 7-8, 10-12, 14-16  
Rot (30), Schwarz (90)



## CAN-AM KAPUZENPULLOVER FÜR MÄDCHEN

- Can-Am Aufdruck hinten.
- 72 % Baumwolle, 23 % Polyester, 5 % Elasthan

286486 · 7-8, 10-12, 14-16 · Lila (40)



# TASCHEN

## CAN-AM SLAYER AUSTRÜSTUNGSTASCHE VON OGIO

- Großes Hauptfach für problemlosen Zugriff auf den gesamten Inhalt.
  - Großes, getrenntes Stiefelfach.
  - Zubehörfach mit Reißverschluss.
  - Leicht greifbare Griffe für die Handhabung.
  - Abnehmbarer Schultergurt.
  - Strapazierfähiger, verstärkter Boden.
  - Abmessungen: 81 cm x 41 cm x 46 cm (H x B x T).
- 100 % Polyester

469294 · Einheitsgröße · Schwarz (90)



## CAN-AM CITY-RUCKSACK VON OGIO

- Für Sicherheitskontrollen an Flughäfen taugliches Laptop-Schutzfach.
- Gepolstertes Fach für iPad<sup>+</sup>/Tablet/E-Reader.
- Zweifache seitliche Halterung für Getränke/Zubehör.
- Voll verstellbare, ergonomische Schulterriemen.
- Fronttasche mit zwei gepolsterten Zubehörfächern und Eingrifftasche.
- Abmessungen: 50 cm x 34 cm x 24 cm (H x B x T).

100 % Polyester

469293 · Einheitsgröße · Schwarz (90)





## SO MESSEN SIE

- Die besten Ergebnisse erhalten Sie, wenn eine andere Person Ihre Maße nimmt.
- Beim Maßnehmen sollten Sie nur Unterwäsche tragen.
- Das Maßband sollte eng – aber nicht zu eng – anliegen.
- Sollten die ermittelten Maße zwischen zwei Größen liegen, empfehlen wir, die größere der beiden Größen zu bestellen.

<b>1 KOPF</b>	Messen Sie den Kopfumfang an der Mitte der Stirn, über den Ohren und über der Wölbung am Hinterkopf.
<b>2 ARMLÄNGE</b>	Lassen Sie die Hände seitlich herunterhängen, in leicht gebeugter Haltung. Messen Sie von der Nackenmitte über die gesamte Länge Ihres Armes bis zum Handgelenk.
<b>3 BRUSTUMFANG</b>	Messen Sie unter Ihren Armen, an der Stelle mit dem größten Brustumfang.
<b>4 TAILLEUMFANG</b>	Messen Sie Ihren natürlichen Taillenumfang und lassen Sie einen Finger Luft zwischen dem Maßband und Ihrem Körper.
<b>5 HÜFTUMFANG</b>	Messen Sie um den breitesten Bereich Ihres Gesäßes.
<b>6 SCHRITTLÄNGE</b>	Messen Sie ohne Schuhe, vom Schritt bis zum Boden.

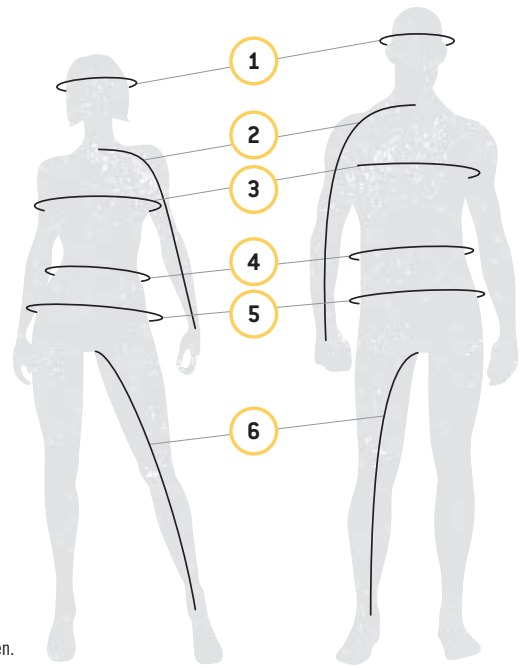

## WELCHER CODE ENTSPRICHT IHRER GRÖSSE?

1. Ermitteln Sie Ihre richtige Kleidergröße. 2. Entnehmen Sie der nachstehenden Tabelle (Spalte „Code“) den zu Ihrer Kleidergröße gehörigen Bestellcode, den Sie in Ihrer Bestellnummer ergänzen.  
**Beispiel:** 440227\_\_90 Größe: M = Code „06“, daher 4402270690

GRÖSSE	CODE	GRÖSSE	CODE	GRÖSSE	CODE	GRÖSSE	CODE	GRÖSSE	CODE	GRÖSSE	CODE
Einheitsgröße	00	XL	12	L/XL	73	11/12	56	10	30	32	38
XS	02	XLT	13	2	21	13/14	80	10,5	99	34	39
XS/S	90	2XL	14	3/4	79	14/16	50	11	31	36	40
S	04	3XL	16	5/6	52	4	23	12	32	38	41
M	06	4XL	18	6/8	48	6	25	13	33	40	42
MT	07	5XL	88	7/8	54	7	27	14	34	42	43
L	09	S/M	72	9/10	55	8	28	28	36	44	44
LT	10	M/L	91	10/12	49	9	29	30	37		

### HERREN – 1,77 M - 1,83 M

	XS	S	M	L	XL	2XL	3XL
BRUSTUMFANG	84-89	89-94	94-102	102-112	112-122	122-132	132-142
TAILLEUMFANG	65-74	74-79	79-86	86-97	97-107	107-117	117-127
HÜFTUMFANG	84-89	89-94	94-102	102-112	112-122	122-132	132-142
ARMLÄNGE	76-79	79-81	81-84	84-86	86-89	89	89-91
SCHRITTLÄNGE	79-81	80-81	81	81	81	81-82	82-83

### DAMEN – 1,64 M - 1,77 M

	XS	S	M	L	XL	2XL	3XL
BRUSTUMFANG	81-86	86-91	91-99	99-107	107-114	114-124	124-134
TAILLEUMFANG	61-66	66-71	71-76	76-86	86-94	94-104	104-114
HÜFTUMFANG	86-91	91-97	97-102	102-112	112-119	119-132	132-140
ARMLÄNGE	79	79-81	81	81-83	83	83-86	86
SCHRITTLÄNGE	76	76	76	76	76	76-77	77

### HERRENHANDSCHUHE (MESSEN SIE DIE HANDFLÄCHENBREITE)

	S	M	L	XL	2XL	3XL
CM	7,5	8,5	9,5	10,5	11,5	14

### DAMENHANDSCHUHE (MESSEN SIE DIE HANDFLÄCHENBREITE)

	S	M	L	XL	2XL
CM	6,8	7,5	8,3	9	11,5

### HELME

	XS	S	M	L	XL	2XL	3XL
KOPFUMFANG (CM)	53-54	55-56	57-58	59-60	61-62	65-66	65-66

### JUNIOR-HELME

	S	M	L
KOPFUMFANG (CM)	49-50	51-52	53-54

ERINNERN SIE SICH, WARUM SIE VON EINEM CAN-AM FAHRZEUG ANGETAN SIND?  
Präzise konstruiert. Sorgfältig geprüft. Werkseitig erprobt. Das ultimative Offroad-Erlebnis geht mit den Can-Am Originalteilen weiter.

# TEILE, DIE MASSSTÄBE SETZEN

2 JAHRE GARANTIE AUF ALLE CAN-AM ORIGINALTEILE

REGELMÄSSIGE  
WARTUNG  
GEWÄHRLEISTET, DASS  
DIE LEISTUNG IHRES  
**MAVERICK SPORT**  
SPITZENMÄSSIG BLEIBT.



## BEHALTEN SIE DIE FOLGENDEN KOMPONENTEN IM AUGE\*

- |                               |                                    |                                     |
|-------------------------------|------------------------------------|-------------------------------------|
| 1 ÖLFILTER 420256188          | 6 ANTRIEBSRIEMEN 422280654         | 11 KUGELGELENKE 706202044/706202045 |
| 2 MOTORÖL SIEHE S. 126        | 7 BREMSBELÄGE SIEHE S. 122         | 12 ZÜNDKERZE 707000246              |
| 3 KRAFTSTOFFFILTER 709000330  | 8 MANSCHETTENSÄTZE SIEHE S. 122    | 13 BATTERIE 410301203               |
| 4 LUFTFILTER 715900394        | 9 RADLAGER 293350118               |                                     |
| 5 CVT-EINLASSFILTER 706600281 | 10 DREIECKSLENKERBUCHSEN 703500875 |                                     |

\*Die richtigen Intervalle entnehmen Sie bitte dem Plan für regelmäßige Wartung.

Manche der abgebildeten Produkte sind in Ihrem Land möglicherweise nicht erhältlich oder zugelassen. Näheres zur Situation in Ihrer Region erfahren Sie bei Ihrem BRP Händler.

REGELMÄSSIGE WARTUNG  
GEWÄHRLEISTET, DASS  
DIE LEISTUNG IHRES  
**MAVERICK (SSP)**  
SPITZENMÄSSIG BLEIBT.



## BEHALTEN SIE DIE FOLGENDEN KOMPONENTEN IM AUGE\*

- |                                      |   |  |
|--------------------------------------|---|--|
| <b>1</b> ÖLFILTER 420256188          | <b>6</b> ANTRIEBSRIEMEN 422280652/422280651 | <b>11</b> KUGELGELENKE 706202044/706202045 |
| <b>2</b> MOTORÖL SIEHE S. 126        | <b>7</b> BREMSBELÄGE SIEHE S. 122           | <b>12</b> ZÜNDKERZE 715900492              |
| <b>3</b> KRAFTSTOFFFILTER 709000330  | <b>8</b> MANSCHETTENSÄTZE SIEHE S. 122      | <b>13</b> BATTERIE 410301203               |
| <b>4</b> LUFTFILTER 715900422        | <b>9</b> RADLAGER 293350129                 |  |
| <b>5</b> CVT-EINLASSFILTER 706600148 | <b>10</b> DREIECKSLENKERBUCHSEN 703500875   |  |

\*Die richtigen Intervalle entnehmen Sie bitte dem Plan für regelmäßige Wartung.

# CAN-AM ORIGINAL-WARTUNGSTEILE

## ÖLFILTER 420256188



## O-RING (ABLASSSCHRAUBE) (Nicht abgebildet) 420552280

## O-RING (ÖLFILTERDECKEL) (Nicht abgebildet) 420230920 • Maverick Trail, Maverick Sport 420650500 • Maverick, Maverick MAX (SSP)

AUCH ERHÄLTICH: ÖLWECHSEL-KOMPLETTPAKET – SIEHE SEITE 128

## PREMIUM-LUFTFILTER

- Der beste Filter auf dem Markt. Er verhindert, dass Verunreinigungen aus der Luft in Ihren Motor gelangen.
- Schützt die inneren Komponenten vor vorzeitigem Verschleiß.
- BRP Original-Luftfilter gewährleisten absolute Kompatibilität und Passgenauigkeit.

715900394 • Maverick Trail, Maverick Sport  
715900422 • Maverick, Maverick MAX (SSP)

## HOCHLEISTUNGS- LUFTFILTER VON TWINAIR

- Die beste Wahl für die rauesten Bedingungen.
- Mehrstufiger Ölfilter Schaumstoff für überragende Staubfilterleistung mit hohem Luftstrom.
- Wasch- und wiederverwendbar.

715002895

## CVT-LUFTFILTER

(Nicht abgebildet)

706600281 • Maverick Trail, Maverick Sport  
706600148 • Maverick, Maverick MAX (SSP)



## ZÜNDKERZE

707000246 • Maverick Trail, Maverick Sport  
715900492 • Maverick, Maverick MAX (SSP)



## KRAFTSTOFF- VORFILTER

(Nicht abgebildet)  
270600113

## KRAFTSTOFFFILTER

(Nicht abgebildet)  
709000330  
Nur EVAP-Modelle  
709000100

## KRAFTSTOFFENTLÜFTUNGS- FILTER

(Nicht abgebildet)  
709000524

DAS GESAMTE ANGEBOT AN CAN-AM ORIGINALTEILEN FINDEN SIE IM ABSCHNITT TEILE UND WARTUNG AUF **CAN-AMOFFROAD.COM**.

Hinweis: Für unverbindliche Preisempfehlungen zu Can-Am Originalteilen wenden Sie sich bitte an Ihren Händler oder besuchen Sie unseren Onlineshop auf [can-amoffroad.com](http://can-amoffroad.com).

## PREMIUM-ANTRIEBSRIEMEN

- Hochleistungsausführung, ideal für den Einsatz im Gelände.
- BRP-spezifische Kalibrierung, perfekt auf Ihr Can-Am Fahrzeug abgestimmt.

**Maverick Trail, Maverick Sport**

422280654 • Maverick 900 HO, Maverick MAX 900 HO (SSP)



## HOCHLEISTUNGS-ANTRIEBSRIEMEN (100 % PBO)

- Einzigartige Hochleistungs-Riementechnologie.
- Zu 100 % aus innovativem PBO, einer Polymerfaser mit hoher Zugfestigkeit, hergestellt.
- Auf Robustheit bei hohen Temperaturen und lange Lebensdauer ausgelegt.

422280651 • Maverick Turbo (SSP)

422280652 • Maverick Turbo R (SSP)

## DICHTUNG CVT-ABDECKUNG

(Nicht abgebildet)

420450400 • Maverick Trail, Maverick Sport

420212390 • Maverick, Maverick MAX (SSP)

## ABZIEH-/ARRETIERWERKZEUG

(Nicht abgebildet)

- Ermöglicht das Spreizen der Hilfskupplung und hält sie in geöffnetem Zustand, was den Riemenwechsel erleichtert.

**Maverick, Maverick MAX (SSP)**

529000088

## ANTRIEBSSCHEIBEN-ABZIEHVORRICHTUNG

529036352 • Maverick Trail

529036352 • Maverick Sport

## ANTRIEBSSCHEIBEN-ADAPTER

708200686 • Maverick Trail

708200686 • Maverick Sport

708200720 • Maverick, Maverick MAX

(SSP)

## ACHSMANSCHETTENSÄTZE

- Komplett mit Klemmen und Schmierfett.
- BRP Original-Achsmanschettensätze gewährleisten absolute Kompatibilität und Passgenauigkeit.

### Vorderradseite

705401354 • Maverick Sport (ABS, nur Modelle X xc, X mr, X rc)

705401345 • Maverick Sport (kein ABS), Maverick Trail

705401354 • Maverick, Maverick MAX (SSP)

### Frontdifferenzialseite

705401355 • Maverick Trail, Maverick Sport

### Hinten

705501864 • Maverick Trail, Maverick Sport

### Hinterradseite

715900450 • Maverick, Maverick MAX (SSP)

### Hinterachsdifferenzialseite

715900451 • Maverick, Maverick MAX (SSP)



## DREIECKSLENKERBUCHSE (SET)

- Dieses Buchsenset enthält 2 Buchsen, eine Muffe und eine Verschleißplatte (siehe Abbildung). Alles, was Sie brauchen, um die Dreieckslenker Ihrer Aufhängung zu erneuern.

703500875



## RADLAGER

- (Nicht abgebildet)
- Abgedichtete Lager für zusätzlichen Schutz vor Wasser und Schmutz.

**Maverick Trail, Maverick Sport**

293350118

**Maverick, Maverick MAX (SSP)**

293350129

## METALL-BREMSBELAGSATZ

- Robuste Ausführung für lange Lebensdauer – durch hohe Strapazierfähigkeit auch starkem Bremsen gewachsen.
- Konstruktionsbedingt für ambitionierte Fahrbedingungen mit anspruchsvollem Bremsumfeld, beispielsweise Schlamm und Dünen, geeignet.
- Speziell für die Verwendung mit Can-Am Fahrzeugen entwickelt.

**Maverick Trail, Maverick Sport**

715900379 • Vorne links

715900386 • Hinten links

715900380 • Vorne rechts

715900387 • Hinten rechts

**Alle Maverick Modelle**

705600398 • Hinten links

705601147 • Hinten rechts

**Maverick, Maverick MAX (SSP)**

715900379 • Vorne links

715900380 • Vorne rechts

715900386 • Hinten links

715900387 • Hinten rechts



## YUASA<sup>†</sup> BATTERIEN

- Äußerst hochwertige Batterien aus dem Sortiment des führenden nordamerikanischen Anbieters.

410301203 • 18 A Nass • (YTX20L-BS)



## 30 AH-BATTERIE-UPGRADE

- Erfordert 30 AH-Batteriehalter (715004431).
- Hinweise zum Aus- und Einbau entnehmen Sie bitte Ihrer Betriebsanleitung.
- Serienmäßig bei XT und XT CAB.

515176151 • Basismodell und DPS-Modell



## PREMIUM-ACHSWELLE

- Qualitativ hochwertige Ausführung, ideal für den Einsatz im Gelände, den Schwerlasteneinsatz und den Einsatz mit hohem Drehmoment im unteren Drehzahlbereich.
- Beinhaltet Gleichlaufgelenke, Welle und Manschetten mit der am besten für Ihr Can-Am Fahrzeug geeigneten Geometrie.

Modelle	Vorne links	Vorne rechts	Hinten
Maverick SPORT (Modelle mit ABS)	705402443	705402443	705502756
Maverick SPORT BASIS-, DPS-MODELL	705402031	705402030	705502552
Maverick Trail (alle Modelle)	705402008	705402007	705502541
Maverick XMR, XRC, XRS (SMART LOK) - Turbo R (SSP)	705402048	705402048	705502362
Maverick XRS, XRS MAX - Turbo R (SSP)	705402099	705402100	705502362
Maverick XMR, XRC (SMART LOK) - Turbo (SSP)	705401634	705401634	705502154
Maverick XRS DPS - Turbo (SSP)	705402048	705402048	705502154
Maverick 900 HO (SSP)	705402097	705402098	705502154
Alle Maverick 64"-Modelle (SSP)	705402224	705402225	705502154



## KUGELGELENKE

- Robustes Design für den Offroad-Einsatz und abgedichtet für lange Lebensdauer.

706202044 • Oben

706202045 • Unten



DIE WAHL DES RICHTIGEN ANTRIEBSRIEMENS KANN AUSWIRKUNGEN AUF LEISTUNG UND DYNAMIK HABEN

# WODURCH ZEICHNEN SICH RIEMEN VON CAN-AM AUS?

Ein unverzichtbarer Werkstoff sticht bei den Komponenten unseres Antriebsriemens hervor: **PBO-Faser**.

Die PBO-Faser gehört zur nächsten Generation der Superfasern, mit ausgezeichneter Hitzebeständigkeit, großartiger Verschleißbeständigkeit und zudem fast doppelt so hoher Zugfestigkeit und doppelt so hohem Zugmodul wie die Aramid-Faser.

- > Wir schließen Partnerschaften mit den besten Herstellern in der Powersport-Branche, um Ihnen **einzigartige Antriebsriemen** mit gleichbleibender Qualität zu bieten.
- > Die Herstellung **zu 100 % aus innovativem PBO, einer Polymerfaser mit hoher Zugfestigkeit**, sorgt für Robustheit bei hohen Temperaturen und lange Lebensdauer.
- > Unsere Ingenieurteams haben sie perfekt integriert und jeden Antriebsriemen im Hinblick auf **schnelle Gasannahme, kraftvolle Beschleunigung, Höchstgeschwindigkeit und gleichbleibende Schalteistung** getestet.
- > Unser Ziel sind höchste Leistungsniveaus und Langlebigkeit, nach Maßgabe der **spezifischen Endnutzung und Kalibrierung Ihres Fahrzeugs**.

## AUFBAU VON CAN-AM RIEMEN VS. KONKURRENZPRODUKTEN

### ZUGMODUL UND ZUGFESTIGKEIT

Basierend auf Prüfstandstests ist PBO den Werkstoffen Kevlar und Karbonfaser in jeder Weise überlegen.

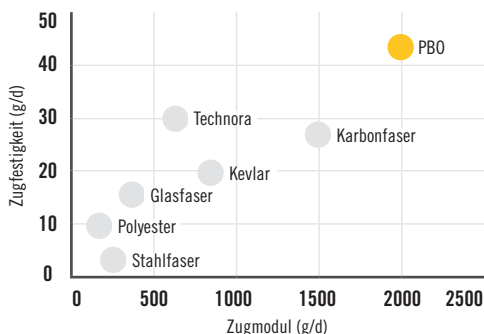

### HALTBARKEITS-VERGLEICH

\*Verglichen mit dem Hochleistungs-Antriebsriemen von Can-Am (100 % PBO – 422280364).

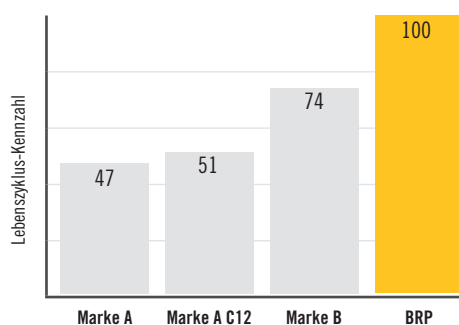

„ICH HABE ALLE RIEMEN DA DRAUSSEN GETESTET, UND ES SIND DIE ANTRIEBSRIEMEN VON CAN-AM, AUF DIE ICH MICH VERLASSE, UM RENNEN ZU GEWINNEN.“

**PHIL BLURTON**

GEWINNER DER UTV WORLD CHAMPIONSHIPS 2017 & 2018  
SIEGER DER BITD UTV PRO PRODUCTION TURBO 2017

# XPS

LUBRICANTS



KYLE CHANEY  
TORC PRO MOD UTV-CHAMPION 2017



PHIL BLURTON  
SIEGER DER BITD UTV PRO PRODUCTION TURBO 2017

**XPS ÖL WURDE SORGFÄLTIG GETESTET UND MUSSTE SICH IN WORST-CASE-SZENARIEN BEWEISEN – DIESES JAHR WIRD ES NUN VON ZAHLREICHEN CAN-AM PILOTEN IN OFFROAD-RENNEN EINGESETZT.**



Rotax ACE  
Dreizylindermotor



Rotax V2-Motor

# WARUM XPS ÖL DIE **PERFEKTE ERGÄNZUNG** FÜR IHREN ROTAX MOTOR IST?

Ob Sie es nun als notwendiges Transportmittel oder rein wegen Ihrer Begeisterung für Leistung gekauft haben, Ihr Can-Am Fahrzeug ist eine Investition – holen Sie das Beste aus ihm heraus. XPS Schmiermittel sind die einzigen Schmiermittel, die speziell dafür entwickelt wurden, dies mit Ihren durch Rotax Motoren angetriebenen Can-Am Fahrzeugen zu tun.

XPS Öl erfüllt die Anforderungen leistungsstarker Offroad-Motoren, Turbo- und Kompressormotoren eingeschlossen. XPS Öl wurde speziell für die höheren Belastungen, denen diese Motoren ausgesetzt sind, entwickelt.

## BEISPIELOSE ZUVERLÄSSIGKEIT

Machen Sie bei jeder Tour das Meiste aus jedem einzelnen Kilometer.

## ULTIMATIVE LEISTUNG

Speziell für die erhöhte Leistung von Rotax Motoren ausgelegt.

## GENAU DAFÜR GEMACHT

Parallel mit Rotax Motoren entwickelt, um unter allen Bedingungen für beste Leistung und Schmierung zu sorgen.



DAS GESAMTE ANGEBOT AN XPS SCHMIERMITTELN FINDEN SIE IM  
ABSCHNITT TEILE UND WARTUNG AUF [CAN-AMOFFROAD.COM](http://CAN-AMOFFROAD.COM).

## XPS IST EIN KOMPLETTSORTIMENT VON HOCHLEISTUNGSPRODUKTEN FÜR DEN SCHUTZ UND DIE VERLÄNGERUNG DER LEBENSDAUER IHRES FAHRZEUGS.

JEDES EINZELNE PRODUKT WURDE KONSEQUENT ENTWICKELT, GEPRÜFT UND ZUGELASSEN. VERZICHTEN SIE BEI DER WARTUNG IHRES FAHRZEUGS AUF SPEKULATIONEN UND SORGEN SIE MIT XPS FÜR BERUHIGENDE SICHERHEIT.



### XPS MOTORÖLE

#### NEU 4T 10W-50 SYNTHETIKÖL

- Entwickelt für Hochleistungs-Viertaktmotoren, darunter Turbomotoren, Kompressormotoren und Rennmotoren.
- Formuliert aus sorgfältig ausgewählten und ausgiebig getesteten Grundölen und speziellen Additiven.
- Bietet starke Dickschicht-Schmierleistung zum Schutz der Lager sowie eine nachgewiesene Reinigungswirkung bei hohen Temperaturen, um Ablagerungen zu minimieren, die Scherstabilität zu optimieren, Hitzebeständigkeit zu gewährleisten und Kraftstoffverdünnung zu bekämpfen, um für maximale Leistung Ihres Motors zu sorgen.

946 ml 3,785 L  
779234 • USA 779235 • USA  
779240 • Europa 779241 • Europa



#### 4T 0W-40 SYNTHETIKÖL

- Viertaktmotoren, die Freizeitfahrzeuge antreiben und durch Schlamm, Schnee und Wasser bewegen, müssen mit sehr hohen Drehzahlen und übermäßig starker Beanspruchung fertig werden. Bei der Entwicklung dieses Vollsynthetiköls wurde sorgfältig darauf geachtet, den besten Schutz für leistungsstarke ATVs und SSVs zu gewährleisten.
- Sein großer Betriebstemperaturbereich, der zusätzliche Korrosionsschutz sowie seine ausgereifte Reinigungswirkung machen dieses Öl zur besten Wahl für jedes Powersport-Fahrzeug mit Viertaktmotor, das bei niedrigen Temperaturen eingesetzt wird.

946 ml 3,785 L  
779139 • USA 779140 • USA  
779286 • Europa 779287 • Europa



#### 4T 5W-40 TEILSYNTHETIKÖL

- Dieses Teilsynthetiköl ist das Öl der Wahl für Besitzer von Hochleistungsfahrzeugen mit Viertaktmotor, darunter Turbo- oder Kompressormotoren, die eine sorgfältig abgestimmte Reibung erfordern.
- Durch die Kombination von synthetischen Grundölen höchster Qualität mit unter extremen Bedingungen getesteten synthetischen Additiven sorgt es im Vergleich zu herkömmlichen Motorölen für überlegenen Schutz von Motor und Getriebe gegen Rost und Korrosion sowie für optimale Funktion von nasslaufenden Kupplungen für ruckfreies Schalten und zwar bei besserem Kaltstartschutz als 10W-Öle.

946 ml 3,785 L  
779133 • USA 779134 • USA  
779290 • Europa 779291 • Europa



Hinweis: Für unverbindliche Preisempfehlungen zu XPS Produkten wenden Sie sich bitte an Ihren Händler oder besuchen Sie unseren Onlineshop auf [can-amoffroad.com](http://can-amoffroad.com).

Manche der abgebildeten Produkte sind in Ihrem Land möglicherweise nicht erhältlich oder zugelassen. Näheres zur Situation in Ihrer Region erfahren Sie bei Ihrem BRP Händler.





## SCHMIERMITTEL

### SYNTHETIK-GETRIEBEÖL

- Verwendet spezielle Additive, um die bestmögliche Leistung in Visco-Lok und Smart-Lok Differenzialen zu ermöglichen.
- Ermöglicht höhere Belastungen, überlegene Scherstabilität und geringere Oxidation..
- Außerordentlicher Verschleißschutz und überlegene Leistung bei allen Betriebstemperaturen.
- 946 ml

75W-90                      75W-140  
779158 - USA            779160 - USA  
779212 - Europa        779215 - Europa



### SYNTHETIKFETT FÜR STOSSDÄMPFER

- Speziell für die Komponenten der Aufhängungen von Can-Am Fahrzeugen konzipiert.
- Es ist äußerst stabil und bietet optimale Schmierung sowohl bei extrem niedrigen als auch bei extrem hohen Temperaturen und schützt zugleich die Komponenten der Aufhängung vor Schmutz und Feuchtigkeit sowie vor Korrosion bei extremen Auswaschungsbedingungen.
- 400 g

779163



### KORROSIONSSCHUTZ-SCHMIERMITTEL

- Ein Mehrzweck-Schmiermittel, das auch zur Verhinderung von Rost, Korrosion und Eindringen von Feuchtigkeit eingesetzt werden kann.
- Es enthält Hochdruckzusätze, die als Universalschmierstoff für praktisch jede Schmieraufgabe fungieren.
- 340 g

779168 - USA  
779224 - Europa



### VORGEMISCHTES LONGLIFE-KÜHLMITTEL

- XPS Frostschutz-/Kühlmittel enthält die richtige Verdünnung und die nötigen Additive, um in BRP Kühlsystemen Korrosion zu verhindern und Kavitation zu hemmen.
- Lange Standzeit – 5-Jahres-Formel speziell für BRP Fahrzeuge.
- Überlegene Wärmeübertragung.
- Idealer Ersatz für Fahrzeuge, die üblicherweise 2-Jahres-Frostschutz-/Kühlmittel (grün) verwenden, 5 Jahre (orange).
- 946 ml

779150



## XPS WARTUNGSPRODUKTE

## DOT4-BREMSSFLÜSSIGKEIT

- Erfüllt oder übertrifft alle DOT3- und DOT4-Anforderungen in Bezug auf Bremsflüssigkeit.
- Die Hochtemperaturformel verhindert Bremschwund und pflegt Dichtungen und O-Ringe im Bremssystem.

779151 - USA  
779207 - Europa



## BREMSSFLÜSSIGKEIT FÜR DEN RENNSPORTEINSATZ

- Übertrifft die DOT4-Anforderungen in Bezug auf Bremsflüssigkeit für extreme Bedingungen und den Wettkampfeinsatz.
- Ihre extreme Siedepunkttemperatur von 579 Grad ist ideal für anspruchsvolle Wettkampfbedingungen, um Bremschwund zu bekämpfen.

779152 - USA  
779209 - Europa



## MOTORÖLWECHSELSATZ

- Dieser äußerst praktische Komplett-Ölwechselsatz spart Zeit und Geld.
- Beinhaltet XPS-Synthetiköl oder Teilsynthetiköl, Ölfilter, O-Ringe und Unterlegscheibe.

779256 - Teilsynthetiköl (5W-40 450 cm<sup>3</sup> oder weniger)  
779257 - Vollsynthetiköl (0W-40 450 cm<sup>3</sup> oder weniger)  
779258 - Teilsynthetiköl (5W-40 500 cm<sup>3</sup> oder mehr)  
779259 - Vollsynthetiköl (0W-40 500 cm<sup>3</sup> oder mehr)

779252 - Vollsynthetiköl (10W-50 500 cm<sup>3</sup> oder mehr)  
779260 - Teilsynthetiköl (5W-40 900 ACE)  
779261 - Vollsynthetiköl (10W-50 900 ACE)



## HOCHLEISTUNGSFLÜSSIGKEIT FÜR STOSSDÄMPFER

- Eine synthetische Formel mit gleichbleibendem Wirkungsgrad für die Wartung von FOX<sup>1</sup> Stoßdämpfern.
- Speziell für anspruchsvolle Anwendungen oder den Rennsportinsatz entwickelt.
- Ultra High VI Dämpferöl.
- Speziell abgestimmte Viskosität für optimierte Leistung mit der Ventilsteuerung von FOX<sup>1</sup> Stoßdämpfern.

779153 - USA  
779210 - Europa



## KARBONFREIE XPS KRAFTSTOFFBEHANDLUNG

- Kombination von Kraftstoffbehandlung und Kraftstoffsystemreiniger, die regelmäßig eingesetzt werden kann, um nachlassendes Start- oder Gasannahmeverhalten wieder zu verbessern sowie die einwandfreie Funktionsfähigkeit des Kraftstoffsystems zu erhalten und innen liegende Motorkomponenten sauber zu halten.
- Sie sorgt für die Kraftstoffbehandlung zu Lagerungszwecken und bekämpft die mit heutigen Ethanol-Mischkraftstoffen verbundenen Feuchtigkeitsprobleme, um Eisen- und Weichmetallteile sauber und korrosionsfrei zu halten.
- Verwendet patentierte, hochmoderne Additive.
- Reinigt Ventile, festgefressene Kolbenringe und Verbrennungsraum.

779169 - USA  
779220 - Europa



## KRAFTSTOFFBEHANDLUNG/VERGASER-REINIGER

- Komplette Kraftstoffbehandlung speziell zur Verhinderung kleinerer Motorprobleme, die durch Ethanol-Mischkraftstoffe verursacht werden.
- Beseitigt Gummi- und Lackablagerungen im Kraftstoffsystem, die sich während der Lagerung angesammelt haben können, stabilisiert den Kraftstoff für 12 Monate oder mehr gegen Zerfall und sorgt für zusätzlichen Schutz gegen feuchtigkeitsbedingte Korrosion bei kurz- und langfristiger Lagerung.
- Sorgt auch für gute Gasannahme und problemloses Anlassen.
- Es kann regelmäßig verwendet werden, um die einwandfreie Funktionsfähigkeit des Kraftstoffsystems zu erhalten, die Vergaserdüsen sauber zu halten und durch Ethanol-Mischkraftstoffe verursachte Feuchtigkeitsprobleme zu bekämpfen, um Eisen- und Weichmetallteile sauber und korrosionsfrei zu halten.

779172 - USA  
779184 - Europa



## KRAFTSTOFFSTABILISATOR

- Ethanolverträglich, stabilisiert den Kraftstoff in Ihrem Tank, um Kraftstoffzerfall zu verhindern, der Startprobleme, verzögerte Gasannahme und schlechte Laufeigenschaften verursacht.
- Ethanol zieht Feuchtigkeit an. Dieses Produkt enthält leistungsstarke Korrosionsschutzadditive, um die Komponenten des Kraftstoffsystems zu schützen.
- Verhindert mit E10-Kraftstoffen verbundene Probleme.

779171 - USA  
779183 - Europa



## XPS REINIGER

## SPRÜHREINIGER UND POLIERMITTEL

- Dieses Produkt entfernt einfach und schnell Dreck, Fett, Straßenschmutz und Wasserflecken.
- Die erdölfreie Formel greift Kunststoffflächen nicht an.

219702844



## BREMSEN- UND TEILEREINIGER

- Diese konzentrierte Lösemittelmischung entfernt mit einem kraftvollen Sprühstrahl Fett, Schmutz, Bremsflüssigkeit und andere Verschmutzungen wirksam von Bremskomponenten und Metallteilen, ohne dass diese demontiert werden müssen.
- Verdunstet sofort und hinterlässt keinerlei Rückstände, die die Leistung beeinträchtigen könnten.
- Enthält keine ozonabbauenden Stoffe.

219701776



## GELÄNDEFahrzeug-REINIGUNGSMITTEL

- Ein biologisch abbaubares und nicht giftiges Reinigungsmittel, das Schlamm und angetrockneten Schmutz von Ihrem Geländefahrzeug entfernt.
- Unabhängig davon, ob der Schmutz von der Rennstrecke, aus dem Wald oder dem Gelände stammt, mit diesem Reinigungsmittel wird Ihr Fahrzeug wieder strahlen.
- Bei ordnungsgemäßer Anwendung ist das XPS Reinigungsmittel gefahrlos für alle Oberflächen an Geländefahrzeugen geeignet.

219701702



## MIKROFASERTÜCHER

- Hochwertige Fahrzeugpflegetücher der neuesten Generation.
- Diese weichen Tücher aus extrem feinen Fasern wurden speziell für das Trocknen und Polieren von lackierten, mit Gelcoat versehenen sowie harten, glänzenden Oberflächen entwickelt.
- Ihre Saugfähigkeit ist so hoch, dass sie das Siebenfache ihres Gewichts an Wasser aufnehmen können.
- Maschinenwaschbarkeit bedeutet, dass sie immer wieder verwendet werden können.

219701759



Hinweis: Für unverbindliche Preisempfehlungen zu XPS Produkten wenden Sie sich bitte an Ihren Händler oder besuchen Sie unseren Onlineshop auf [can-amoffroad.com](http://can-amoffroad.com).

Manche der abgebildeten Produkte sind in Ihrem Land möglicherweise nicht erhältlich oder zugelassen. Näheres zur Situation in Ihrer Region erfahren Sie bei Ihrem BRP Händler.



***ski-doo*** ***LYNX*** ***SEA-DOO*** ***EVINRUDE*** ***ROTAX*** ***Can-am***

MÖGLICHKEITEN  
AUSREIZEN LEISTUNG  
HERAUSFORDERUNGEN  
FAMILIE SCHLAMM  
HARTE ARBEIT  
LANDWIRTSCHAFT  
**DAFÜR** ABENTEUER  
**SIND WIR** ADRENALIN  
**GEMACHT** JAGD